

SPECYFIKACJA TECHNICZNA WYKONANIA I ODBIORU ROBÓT BUDOWLANYCH

Inwestor:

Gmina Szczawin Kościelny
ul. Jana Pawła II 10,
09-540 Ożarów Mazowiecki

Obiekt:

„Rozbudowa, remont i przebudowa budynku wraz ze zmianą sposobu użytkowania budynku byłej szkoły na centrum opiekuńczo-mieszkalne wraz z budową szamba szczelnego i niezbędnej infrastruktury.”

Adres inwestycji:

Gorzewo Kolonia
dz. nr ewid. 28/2
obręb 0007 Gorzewo Kolonia
jednostka ewid. 140405_2 Szczawin Kościelny

Projektant:

mgr inż. Tomasz Reszkowski
upr. nr MAZ/0159/PWOK/03

marzec 2022 rok

I. ARCHITEKTURA I KONSTRUKCJA.....	3
WYMAGANIA OGÓLNE	3
ROBOTY POMIAROWE.....	18
ROBOTY ZIEMNE.....	25
ROBOTY MUROWE	30
ZBROJENIE BETONU.....	35
ROBOTY BETONIARSKIE	39
STROP GĘSTOŻEBROWY	47
KONSTRUKCJE DREWNIANE	51
ROBOTY IZOLACYJNE	55
IZOLACJA INIEKCYJNA.....	62
TYNKI WEWNĘTRZNE I ZEWNĘTRZNE	71
POSADZKI.....	80
POSADZKI - Z PŁYTEK CERAMICZNYCH	84
ROBOTY MALARSKIE.....	89
ROBOTY DEKARSKIE I BLACHARSKIE, RYNNY I RURY SPUSTOWE.....	94
DOCIEPLENIE ŚCIAN ZEWNĘTRZNYCH.....	97
STOLARKA.....	101
ŚLUSARKA	105
MONTAŻ URZĄDZEŃ.....	108
SPECYFIKACJA TECHNICZNA – INSTALACJA ODGROMOWA.....	110
II. UTWARDZENIE TERENU	112
WYMAGANIA OGÓLNE	112
WARSTWY ODSĄCZAJĄCE.....	133
PODBUDOWA Z KRUSZYWA ŁAMANEGO STABILIZOWANEGO MECHANICZNIE	139
NAWIERZCHNIE UTWARDZONE	147
MAŁA ARCHITEKTURA	152
NAWIERACHNIA UTWARDZONA - CHODNIKI	154
USTAWIENIE KRAWĘŻNIKÓW BETONOWYCH.....	154
USTAWIENIE OBRZEŻY BETONOWYCH.....	167
NAWIERZCHNIA Z PŁYT BETONOWYCH ORAZ KOSTKI BETONOWEJ.....	176
OGRODZENIA PANELOWE	200
TEREN ZIELONY.....	205

I. ARCHITEKTURA I KONSTRUKCJA

WYMAGANIA OGÓLNE

1. WSTĘP

1.1. Przedmiot ST

Specyfikacja Techniczna - "Wymagania Ogólne" odnosi się do wymagań wspólnych dla poszczególnych wymagań technicznych dotyczących wykonania i odbioru robót, które zostaną wykonane w ramach zadania pod nazwą: „Rozbudowa, remont i przebudowa budynku wraz ze zmianą sposobu użytkowania budynku byłej szkoły na centrum opiekuńczo-mieszkalne wraz z budową szamba szczelnego i niezbędnej infrastruktury.”.

1.2. Zakres stosowania ST

Szczegółowa specyfikacja techniczna (ST) jest wykorzystywana jako dokument przetargowy przy zleceniu i realizacji robót określonych w pkt. 1.1

1.3. Zakres robót objętych ST

Ustalenia zawarte w niniejszej specyfikacji obejmują wymagania ogólne, wspólne dla robót objętych niżej wymienionymi specyfikacjami.

Architektura i konstrukcja:

- Roboty przygotowawcze - rozbiórki,
- Roboty ziemne,
- Konstrukcje drewniane,
- Roboty izolacyjne,
- Roboty murowe,
- Tynki,
- Posadzki,
- Stolarka,
- Roboty malarskie,
- Roboty montażowe
- Pokrycia dachowe,

Utwardzenie terenu:

- Nawierzchnie utwardzone z kostki betonowej

1.3.1. Najważniejsze oznaczenia i skróty użyte w ST

- OST** – ogólna specyfikacja techniczna
ST – specyfikacja techniczna
PZJ – program zapewnienia jakości
bhp. – bezpieczeństwo i higiena pracy
GUGiK – Główny Urząd Geodezji i Kartografii

1.4. Określenia podstawowe

Użyte w ST wymienione poniżej określenia należy rozumieć w każdym przypadku następująco:

1.4.1. Dziennik budowy

zeszyt z ponumerowanymi stronami, opatrzony pieczęcią organu wydającego, wydany zgodnie z obowiązującymi przepisami, stanowiący urzędowy dokument przebiegu robót budowlanych, służący do notowania zdarzeń i okoliczności zachodzących w toku wykonywania robót, rejestrowania dokonywanych

odbiorów robót, przekazywania poleceń i innej korespondencji technicznej pomiędzy Inspektorem Nadzoru, Wykonawcą i projektantem.

1.4.2. Inspektor Nadzoru

osoba wymieniona w danych kontraktowych (wyznaczona przez Zamawiającego, o której wyznaczeniu poinformowany jest Wykonawca), odpowiedzialna za nadzorowanie robót i administrowanie kontraktem.

1.4.3. Kierownik budowy

osoba wyznaczona przez Wykonawcę, upoważniona do kierowania robotami i do występowania w jego imieniu w sprawach realizacji kontraktu.

1.4.4. Książka obmiarów

akceptowany przez Inspektora Nadzoru projektu zeszyt z ponumerowanymi stronami, służący do wpisywania przez Wykonawcę obmiaru dokonywanych robót w formie wycień, szkiców i ew. dodatkowych załączników. Wpisy w książce obmiarów podlegają potwierdzeniu przez Inspektora Nadzoru.

1.4.5. Laboratorium

laboratorium badawcze, zaakceptowane przez Zamawiającego, niezbędne do przeprowadzenia wszelkich badań i prób związanych z oceną jakości materiałów oraz robót.

1.4.6. Materiały

wszelkie tworzywa niezbędne do wykonania robót, zgodne z dokumentacją projektową i specyfikacjami technicznymi, zaakceptowane przez Inspektora Nadzoru.

1.4.7. Polecenie Inspektora Nadzoru

wszelkie polecenia przekazane Wykonawcy przez Inspektora, w formie pisemnej, dotyczące sposobu realizacji robót lub innych spraw związanych z prowadzeniem budowy.

1.4.8. Projektant

uprawniona osoba prawna lub fizyczna będąca autorem dokumentacji projektowej.

1.4.9. Przedsięwzięcie budowlane

kompleksowa realizacja nowego przedsięwzięcia (zmiana parametrów geometrycznych w planie i przekroju).

1.4.10. Przetargowa dokumentacja projektowa

część dokumentacji projektowej, która wskazuje lokalizację, charakterystykę i wymiary obiektu będącego przedmiotem robót.

1.4.11. Ślepy kosztorys

wykaz robót z podaniem ich ilości (przedmiarem) w kolejności technologicznej ich wykonania.

1.4.12. Zadanie budowlane

część przedsięwzięcia budowlanego, stanowiąca odrębną całość konstrukcyjną lub technologiczną, zdolną do samodzielnego spełnienia przewidywanych funkcji techniczno-użytkowych. Zadanie może polegać na wykonywaniu robót związanych z budową, modernizacją, utrzymaniem oraz ochroną budowli drogowej lub jej elementu.

1.4.13. Teren budowy

teren udostępniony przez Zamawiającego dla wykonania na nim robót oraz inne miejsca wymienione w kontrakcie jako tworzące część terenu budowy.

1.5. Ogólne wymagania dotyczące robót

Wykonawca jest odpowiedzialny za jakość wykonanych robót, bezpieczeństwo wszelkich czynności na terenie budowy, metody użyte przy budowie oraz za ich zgodność z dokumentacją projektową, ST i poleceniami Inspektora Nadzoru.

1.5.1. Przekazanie terenu budowy

Zamawiający w terminie określonym w dokumentach umowy przekaże Wykonawcy teren budowy wraz ze wszystkimi wymaganymi uzgodnieniami prawnymi i administracyjnymi, lokalizację i współrzędne punktów głównych trasy oraz reperów, dziennik budowy, egzemplarz dokumentacji projektowej i komplet ST.

Na Wykonawcy spoczywa odpowiedzialność za ochronę przekazanych mu punktów pomiarowych do chwili odbioru końcowego robót. Uszkodzone lub zniszczone znaki geodezyjne Wykonawca odtworzy i utrwali na własny koszt.

1.5.2. Dokumentacja projektowa

Dokumentacja projektowa będzie zawierać rysunki, obliczenia i dokumenty, zgodne z wykazem podanym w szczegółowych warunkach umowy, uwzględniającym podział na dokumentację projektową:

- Zamawiającego,
- sporządzoną przez Wykonawcę.

1.5.3. Zgodność robót z dokumentacją projektową i ST

Dokumentacja projektowa, ST oraz dodatkowe dokumenty przekazane przez Inspektora Nadzoru Wykonawcy stanowią część umowy, a wymagania wyszczególnione w choćby jednym z nich są obowiązujące dla Wykonawcy tak jakby zawarte były w całej dokumentacji.

W przypadku rozbieżności w ustaleniach poszczególnych dokumentów obowiązuje kolejność ich ważności wymieniona w umowie.

Wykonawca nie może wykorzystywać błędów lub opuszczeń w dokumentach kontraktowych, a o ich wykryciu winien natychmiast powiadomić Inspektora Nadzoru, który dokona odpowiednich zmian i poprawek przy udziale nadzoru autorskiego.

W przypadku rozbieżności opis wymiarów ważniejszy jest od odczytu ze skali rysunków (ewentualnie zgodnie z decyzją nadzoru autorskiego).

Wszystkie wykonane roboty i dostarczone materiały będą zgodne z dokumentacją projektową i ST.

Dane określone w dokumentacji projektowej i w ST będą uważane za wartości docelowe, od których dopuszczalne są odchylenia w ramach określonego przedziału tolerancji.

Cechy materiałów i elementów budowli muszą być jednorodne i wykazywać zgodność z określonymi wymaganiami, a rozrzuty tych cech nie mogą przekraczać dopuszczalnego przedziału tolerancji.

W przypadku, gdy materiały lub roboty nie będą w pełni zgodne z dokumentacją projektową lub ST i wpłynie to na niezadowalającą jakość elementu budowli, to takie materiały zostaną zastąpione innymi, a roboty rozebrane i wykonane ponownie na koszt Wykonawcy.

1.5.4. Zabezpieczenie terenu budowy

Roboty modernizacyjne/ przebudowa i remontowe („pod ruchem”)

Wykonawca jest zobowiązany do utrzymania ruchu publicznego oraz utrzymania istniejących obiektów (jezdnie, ścieżki rowerowe, ciągi piesze, znaki drogowe, bariery ochronne, urządzenia odwodnienia itp.) na terenie budowy, w okresie trwania realizacji kontraktu, aż do zakończenia i odbioru ostatecznego robót.

Przed przystąpieniem do robót Wykonawca przedstawi Inspektorowi Nadzoru do zatwierdzenia, uzgodniony z odpowiednim zarządem drogi i organem zarządzającym ruchem, projekt organizacji ruchu i zabezpieczenia robót w okresie trwania budowy. W zależności od potrzeb i postępu robót projekt organizacji ruchu powinien być na bieżąco aktualizowany przez Wykonawcę. Każda zmiana, w stosunku do zatwierdzonego projektu organizacji ruchu, wymaga każdorazowo ponownego zatwierdzenia projektu. W czasie wykonywania robót Wykonawca dostarczy, zainstaluje i będzie obsługiwał wszystkie tymczasowe urządzenia zabezpieczające takie jak: zapory, światła ostrzegawcze, sygnały, itp., zapewniając w ten sposób bezpieczeństwo pojazdów i pieszych.

Wykonawca zapewni stałe warunki widoczności w dzień i w nocy tych zapór i znaków, dla których jest to nieodzowne ze względów bezpieczeństwa.

Wszystkie znaki, zapory i inne urządzenia zabezpieczające będą akceptowane przez Inspektora Nadzoru. Fakt przystąpienia do robót Wykonawca obwieści publicznie przed ich rozpoczęciem w sposób uzgodniony z Inspektorem Nadzoru oraz przez umieszczenie, w miejscach i ilościach określonych przez Inspektora Nadzoru, tablic informacyjnych, których treść będzie zatwierdzona przez Inspektora Nadzoru. Tablice informacyjne będą utrzymywane przez Wykonawcę w dobrym stanie przez cały okres realizacji robót. Koszt zabezpieczenia terenu budowy nie podlega odrębnej zapłacie i przyjmuje się, że jest włączony w cenę kontraktową.

1.5.5. Ochrona środowiska w czasie wykonywania robót

Wykonawca ma obowiązek znać i stosować w czasie prowadzenia robót wszelkie przepisy dotyczące ochrony środowiska naturalnego.

W okresie trwania budowy i wykańczania robót Wykonawca będzie:

utrzymywać teren budowy i wykopy w stanie bez wody stojącej,

podejmować wszelkie uzasadnione kroki mające na celu stosowanie się do przepisów i norm dotyczących ochrony środowiska na terenie i wokół terenu budowy oraz będzie unikać uszkodzeń lub uciążliwości dla osób lub własności społecznej i innych, a wynikających ze skażenia, hałasu lub innych przyczyn powstałych w następstwie jego sposobu działania.

Stosując się do tych wymagań będzie miał szczególny wzgląd na:

lokalizację baz, warsztatów, magazynów, składowisk, ukopów i dróg dojazdowych,

środki ostrożności i zabezpieczenia przed:

zanieczyszczeniem zbiorników i cieków wodnych pyłami lub substancjami toksycznymi,

zanieczyszczeniem powietrza pyłami i gazami,

możliwością powstania pożaru.

1.5.6. Ochrona przeciwpożarowa

Wykonawca będzie przestrzegać przepisy ochrony przeciwpożarowej.

Wykonawca będzie utrzymywać sprawny sprzęt przeciwpożarowy, wymagany przez odpowiednie przepisy, na terenie baz produkcyjnych, w pomieszczeniach biurowych, mieszkalnych i magazynach oraz w maszynach i pojazdach.

Materiały łatwopalne będą składowane w sposób zgodny z odpowiednimi przepisami i zabezpieczone przed dostępem osób trzecich.

Wykonawca będzie odpowiedzialny za wszelkie straty spowodowane pożarem wywołanym jako rezultat realizacji robót albo przez personel Wykonawcy.

1.5.7. Materiały szkodliwe dla otoczenia

Materiały, które w sposób trwały są szkodliwe dla otoczenia, nie będą dopuszczone do użycia.

Nie dopuszcza się użycia materiałów wywołujących szkodliwe promieniowanie o stężeniu większym od dopuszczalnego, określonego odpowiednimi przepisami.

Wszelkie materiały odpadowe użyte do robót będą miały aprobatę techniczną wydaną przez uprawnioną jednostkę, jednoznacznie określającą brak szkodliwego oddziaływania tych materiałów na środowisko.

Materiały, które są szkodliwe dla otoczenia tylko w czasie robót, a po zakończeniu robót ich szkodliwość zanika (np. materiały pyłaste) mogą być użyte pod warunkiem przestrzegania wymagań technologicznych w budownictwie. Jeżeli wymagają tego odpowiednie przepisy Wykonawca powinien otrzymać zgodę na użycie tych materiałów od właściwych organów administracji państwowej.

Jeżeli Wykonawca użył materiałów szkodliwych dla otoczenia zgodnie ze specyfikacjami, a ich użycie spowodowało jakiegokolwiek zagrożenie środowiska, to konsekwencje tego poniesie Zamawiający.

1.5.8. Ochrona własności publicznej i prywatnej

Wykonawca jest zobowiązany do ochrony przed uszkodzeniem lub zniszczeniem własności publicznej i prywatnej.

Wykonawca odpowiada za ochronę instalacji na powierzchni ziemi i za urządzenia podziemne, takie jak rurociągi, kable itp. oraz uzyska od odpowiednich władz będących właścicielami tych urządzeń potwierdzenie informacji dostarczonych mu przez Zamawiającego w ramach planu ich lokalizacji. Wykonawca zapewni właściwe oznaczenie i zabezpieczenie przed uszkodzeniem tych instalacji i urządzeń w czasie trwania budowy.

Wykonawca zobowiązany jest umieścić w swoim harmonogramie rezerwę czasową dla wszelkiego rodzaju robót, które mają być wykonane w zakresie przełożenia instalacji i urządzeń podziemnych na terenie budowy i powiadomić Inspektora Nadzoru i władze lokalne o zamiarze rozpoczęcia robót. O fakcie przypadkowego uszkodzenia tych instalacji Wykonawca bezzwłocznie powiadomi Inspektora Nadzoru i zainteresowane władze oraz będzie z nimi współpracował dostarczając wszelkiej pomocy potrzebnej przy dokonywaniu napraw. Wykonawca będzie odpowiadać za wszelkie spowodowane przez jego działania uszkodzenia instalacji na powierzchni ziemi i urządzeń podziemnych wykazanych w dokumentach dostarczonych mu przez Zamawiającego.

Jeżeli teren budowy przylega do terenów z zabudową mieszkaniową, Wykonawca będzie realizować roboty w sposób powodujący minimalne niedogodności dla mieszkańców. Wykonawca odpowiada za wszelkie uszkodzenia zabudowy mieszkaniowej w sąsiedztwie budowy, spowodowane jego działalnością. Inspektor Nadzoru będzie na bieżąco informowany o wszystkich umowach zawartych pomiędzy Wykonawcą a właścicielami nieruchomości i dotyczących korzystania z własności i dróg wewnętrznych. Jednakże, ani Inspektor Nadzoru ani Zamawiający nie będzie ingerował w takie porozumienia, o ile nie będą one sprzeczne z postanowieniami zawartymi w warunkach umowy.

1.5.9. Ograniczenie obciążeń osi pojazdów

Wykonawca będzie stosować się do ustawowych ograniczeń nacisków osi na drogach publicznych przy transporcie materiałów i wyposażenia na i z terenu robót. Wykonawca uzyska wszelkie niezbędne zezwolenia i uzgodnienia od właściwych władz co do przewozu nietypowych wagowo ładunków (ponadnormatywnych) i o każdym takim przewozie będzie powiadamiał Inspektora Nadzoru. Inspektor Nadzoru może polecić, aby pojazdy nie spełniające tych warunków zostały usunięte z terenu budowy. Pojazdy powodujące nadmierne obciążenie osiowe nie będą dopuszczone na świeżo ukończony fragment budowy w obrębie terenu budowy i Wykonawca będzie odpowiadał za naprawę wszelkich robót w ten sposób uszkodzonych, zgodnie z poleceniami Inspektora Nadzoru.

1.5.10. Bezpieczeństwo i higiena pracy

Podczas realizacji robót Wykonawca będzie przestrzegać przepisów dotyczących bezpieczeństwa i higieny pracy.

W szczególności Wykonawca ma obowiązek zadbać, aby personel nie wykonywał pracy w warunkach niebezpiecznych, szkodliwych dla zdrowia oraz nie spełniających odpowiednich wymagań sanitarnych.

Wykonawca zapewni i będzie utrzymywał wszelkie urządzenia zabezpieczające, socjalne oraz sprzęt i odpowiednią odzież dla ochrony życia i zdrowia osób zatrudnionych na budowie oraz dla zapewnienia bezpieczeństwa publicznego.

Uznaje się, że wszelkie koszty związane z wypełnieniem wymagań określonych powyżej nie podlegają odrębnej zapłacie i są uwzględnione w cenie umownej.

1.5.11. Ochrona i utrzymanie robót

Wykonawca będzie odpowiedzialny za ochronę robót i za wszelkie materiały i urządzenia używane do robót od daty rozpoczęcia do daty zakończenia robót (do wydania potwierdzenia zakończenia przez Inspektora Nadzoru).

Wykonawca będzie utrzymywać roboty do czasu odbioru ostatecznego. Utrzymanie powinno być prowadzone w taki sposób, aby przebudowa, budowa lub jej elementy były w zadowalającym stanie przez cały czas, do momentu odbioru ostatecznego.

Jeśli Wykonawca w jakimkolwiek czasie zaniedba utrzymanie, to na polecenie Inspektora Nadzoru powinien rozpocząć roboty utrzymaniowe nie później niż w 24 godziny po otrzymaniu tego polecenia.

1.5.12. Stosowanie się do prawa i innych przepisów

Wykonawca zobowiązany jest znać wszystkie przepisy wydane przez władze centralne i miejscowe oraz inne przepisy i wytyczne, które są w jakikolwiek sposób związane z robotami i będzie w pełni odpowiedzialny za przestrzeganie tych praw, przepisów i wytycznych podczas prowadzenia robót.

Wykonawca będzie przestrzegać praw patentowych i będzie w pełni odpowiedzialny za wypełnienie wszelkich wymagań prawnych odnośnie wykorzystania opatentowanych urządzeń lub metod i w sposób ciągły będzie informować Inspektora Nadzoru o swoich działaniach, przedstawiając kopie zezwoleń i inne odnośne dokumenty. Wszelkie straty, koszty postępowania, obciążenia i wydatki wynikłe z lub związane z naruszeniem jakichkolwiek praw patentowych pokryje Wykonawca, z wyjątkiem przypadków, kiedy takie naruszenie wyniknie z wykonania projektu lub specyfikacji dostarczonej przez Inspektora Nadzoru.

1.5.13. Równoważność norm i zbiorów przepisów prawnych

Gdziekolwiek w dokumentach kontraktowych powołane są konkretne normy i przepisy, które spełniać mają materiały, sprzęt i inne towary oraz wykonane i zbadane roboty, będą obowiązywać postanowienia najnowszego wydania lub poprawionego wydania powołanych norm i przepisów o ile w warunkach kontraktu nie postanowiono inaczej. W przypadku gdy powołane normy i przepisy są państwowe lub odnoszą się do konkretnego kraju lub regionu, mogą być również stosowane inne odpowiednie normy zapewniające równy lub wyższy poziom wykonania niż powołane normy lub przepisy, pod warunkiem ich sprawdzenia i pisemnego zatwierdzenia przez Inspektora Nadzoru. Różnice pomiędzy powołanymi normami a ich proponowanymi zamiennikami muszą być dokładnie opisane przez Wykonawcę i przedłożone Inspektorowi Nadzoru do zatwierdzenia.

1.5.14. Wykopaliska

Wszelkie wykopaliska, monety, przedmioty wartościowe, budowle oraz inne pozostałości o znaczeniu geologicznym lub archeologicznym odkryte na terenie budowy będą uważane za własność Zamawiającego. Wykonawca zobowiązany jest powiadomić Inspektora Nadzoru i postępować zgodnie z jego poleceniami. Jeżeli w wyniku tych poleceń Wykonawca poniesie koszty i/lub wystąpią opóźnienia w robotach, Inspektor Nadzoru po uzgodnieniu z Zamawiającym i Wykonawcą ustali wydłużenie czasu wykonania robót i/lub wysokość kwoty, o którą należy zwiększyć cenę kontraktową.

2. MATERIAŁY

2.1. Źródła uzyskania materiałów

Co najmniej na trzy tygodnie przed zaplanowanym wykorzystaniem jakichkolwiek materiałów przeznaczonych do robót Wykonawca przedstawi szczegółowe informacje dotyczące proponowanego źródła wytwarzania, zamawiania lub wydobywania tych materiałów i odpowiednie świadectwa badań laboratoryjnych oraz próbki do zatwierdzenia przez Inspektora Nadzoru.

Zatwierdzenie partii materiałów z danego źródła nie oznacza automatycznie, że wszelkie materiały z danego źródła uzyskają zatwierdzenie.

Wykonawca zobowiązany jest do prowadzenia badań w celu udokumentowania, że materiały uzyskane z dopuszczonego źródła w sposób ciągły spełniają wymagania ST w czasie postępu robót.

2.2. Pozyskiwanie materiałów miejscowych

Wykonawca odpowiada za uzyskanie pozwoleń od właścicieli i odnośnych władz na pozyskanie materiałów z jakichkolwiek źródeł miejscowych włączając w to źródła wskazane przez Zamawiającego i jest zobowiązany dostarczyć Inspektorowi Nadzoru wymagane dokumenty przed rozpoczęciem eksploatacji źródła.

Wykonawca przedstawi dokumentację zawierającą raporty z badań terenowych i laboratoryjnych oraz proponowaną przez siebie metodę wydobywania i selekcji do zatwierdzenia Inspektorowi Nadzoru

Wykonawca ponosi odpowiedzialność za spełnienie wymagań ilościowych i jakościowych materiałów z jakiegokolwiek źródła.

Wykonawca poniesie wszystkie koszty, a w tym: opłaty, wynagrodzenia i jakiegokolwiek inne koszty związane z dostarczeniem materiałów do robót.

Humus i nadkład czasowo zdjęte z terenu wykopów, ukopów i miejsc pozyskania piasku i żwiru będą formowane w hałdy i wykorzystane przy zasypce i rekultywacji terenu po ukończeniu robót.

Wszystkie odpowiednie materiały pozyskane z wykopów na terenie budowy lub z innych miejsc wskazanych w dokumentach umowy będą wykorzystane do robót lub odwiezione na odkład odpowiednio do wymagań umowy lub wskazań Inspektora Nadzoru.

Z wyjątkiem uzyskania na to pisemnej zgody Inspektora Nadzoru, Wykonawca nie będzie prowadzić żadnych wykopów w obrębie terenu budowy poza tymi, które zostały wyszczególnione w dokumentach umowy.

Eksploatacja źródeł materiałów będzie zgodna z wszelkimi regulacjami prawnymi obowiązującymi na danym obszarze.

2.3. Inspekcja wytwórni materiałów

Wytwórnie materiałów mogą być okresowo kontrolowane przez Inspektora Nadzoru w celu sprawdzenia zgodności stosowanych metod produkcyjnych z wymaganiami. Próbkę materiałów mogą być pobierane w celu sprawdzenia ich właściwości. Wynik tych kontroli będzie podstawą akceptacji określonej partii materiałów pod względem jakości.

W przypadku, gdy Inspektor Nadzoru będzie przeprowadzał inspekcję wytwórni, będą zachowane następujące warunki:

Inspektor Nadzoru będzie miał zapewnioną współpracę i pomoc Wykonawcy oraz producenta materiałów w czasie przeprowadzania inspekcji,

Inspektor Nadzoru będzie miał wolny dostęp, w dowolnym czasie, do tych części wytwórni, gdzie odbywa się produkcja materiałów przeznaczonych do realizacji umowy.

Jeżeli produkcja odbywa się w miejscu nie należącym do Wykonawcy, Wykonawca uzyska dla Inspektora Nadzoru zezwolenie dla przeprowadzenia inspekcji i badań w tych miejscach.

2.4. Materiały nie odpowiadające wymaganiom

Materiały nie odpowiadające wymaganiom zostaną przez Wykonawcę wywiezione z terenu budowy, bądź złożone w miejscu wskazanym przez Inspektora Nadzoru. Jeżeli Inspektor Nadzoru zezwoli Wykonawcy na użycie tych materiałów do innych robót, niż te dla których zostały zakupione, to koszt tych materiałów zostanie przewartościowany przez Inspektora Nadzoru.

Każdy rodzaj robót, w którym znajdują się nie zbadane i nie zaakceptowane materiały, Wykonawca wykonuje na własne ryzyko, licząc się z barakiem jego przyjęcia i niezapłaceniem.

2.5. Przechowywanie i składowanie materiałów

Wykonawca zapewni, aby tymczasowo składowane materiały, do czasu gdy będą one potrzebne do robót, były zabezpieczone przed zanieczyszczeniem, zachowały swoją jakość i właściwość do robót i były dostępne do kontroli przez Inspektora Nadzoru.

Miejsca czasowego składowania materiałów będą zlokalizowane w obrębie terenu budowy w miejscach uzgodnionych z Inspektorem Nadzoru lub poza terenem budowy w miejscach zorganizowanych przez Wykonawcę.

2.6. Wariantowe stosowanie materiałów

Jeśli dokumentacja projektowa lub ST przewidują możliwość wariantowego zastosowania rodzaju materiału w wykonywanych robotach, Wykonawca powiadomi Inspektora Nadzoru o swoim zamiarze co najmniej 3 tygodnie przed użyciem materiału, albo w okresie dłuższym, jeśli będzie to wymagane dla badań prowadzonych przez Inspektora Nadzoru. Wybrany i zaakceptowany rodzaj materiału nie może być później zmieniany.

3. SPRZĘT

Wykonawca jest zobowiązany do używania jedynie takiego sprzętu, który nie spowoduje niekorzystnego wpływu na jakość wykonywanych robót. Sprzęt używany do robót powinien być zgodny z ofertą Wykonawcy i powinien odpowiadać pod względem typów i ilości wskazaniom zawartym w ST, lub projekcie organizacji robót, zaakceptowanym przez Inspektora Nadzoru; w przypadku braku ustaleń w takich dokumentach sprzęt powinien być uzgodniony i zaakceptowany przez Inspektora Nadzoru.

Liczba i wydajność sprzętu będzie gwarantować przeprowadzenie robót, zgodnie z zasadami określonymi w dokumentacji projektowej, ST i wskazaniach Inspektora Nadzoru w terminie przewidzianym umową.

Sprzęt będący własnością Wykonawcy lub wynajęty do wykonania robót ma być utrzymywany w dobrym stanie i gotowości do pracy. Będzie on zgodny z normami ochrony środowiska i przepisami dotyczącymi jego użytkowania.

Wykonawca dostarczy Inspektorowi Nadzorowi kopie dokumentów potwierdzających dopuszczenie sprzętu do użytkowania, tam gdzie jest to wymagane przepisami.

Wykonawca będzie konserwować sprzęt jak również naprawiać lub wymieniać sprzęt niesprawny.

Jeżeli dokumentacja projektowa lub ST przewidują możliwość wariantowego użycia sprzętu przy wykonywanych robotach, Wykonawca powiadomi Inspektora Nadzoru o swoim zamiarze wyboru i uzyska jego akceptację przed użyciem sprzętu. Wybrany sprzęt, po akceptacji Inspektora Nadzoru, nie może być później zmieniany bez jego zgody.

Jakikolwiek sprzęt, maszyny, urządzenia i narzędzia nie gwarantujące zachowania warunków umowy, zostaną przez Inspektora Nadzoru zdyskwalifikowane i nie dopuszczone do robót.

4. TRANSPORT

Wykonawca jest zobowiązany do stosowania jedynie takich środków transportu, które nie wpłyną niekorzystnie na jakość wykonywanych robót i właściwości przewożonych materiałów.

Liczba środków transportu będzie zapewniać prowadzenie robót zgodnie z zasadami określonymi w dokumentacji projektowej, ST i wskazaniach Inspektora Nadzoru, w terminie przewidzianym umową.

Przy ruchu na drogach publicznych pojazdy będą spełniać wymagania dotyczące przepisów ruchu drogowego w odniesieniu do dopuszczalnych obciążeń na osie i innych parametrów technicznych. Środki transportu nie odpowiadające warunkom dopuszczalnych obciążeń na osie mogą być dopuszczone przez Inspektora Nadzoru, pod warunkiem przywrócenia stanu pierwotnego użytkowanych odcinków dróg na koszt Wykonawcy.

Wykonawca będzie usuwać na bieżąco, na własny koszt, wszelkie zanieczyszczenia spowodowane jego pojazdami na drogach publicznych oraz dojazdach do terenu budowy.

5. WYKONANIE ROBÓT

Wykonawca jest odpowiedzialny za prowadzenie robót zgodnie z umową oraz za jakość zastosowanych materiałów i wykonywanych robót, za ich zgodność z dokumentacją projektową, wymaganiami ST, projektu organizacji robót opracowanym przez Wykonawcę oraz poleceniami Inspektora Nadzoru.

Wykonawca jest odpowiedzialny za stosowane metody wykonywania robót.

Wykonawca ponosi odpowiedzialność za dokładne wytyczenie w planie i wyznaczenie wysokości wszystkich elementów robót zgodnie z wymiarami i rzędnymi określonymi w dokumentacji projektowej lub przekazanymi na piśmie przez Inspektora Nadzoru.

Następstwa jakiegokolwiek błędu spowodowanego przez Wykonawcę w wytyczeniu i wyznaczaniu robót zostaną, jeśli wymagać tego będzie Inspektor Nadzoru, poprawione przez Wykonawcę na własny koszt.

Sprawdzenie wytyczenia robót lub wyznaczenia wysokości przez Inspektora Nadzoru nie zwalnia Wykonawcy od odpowiedzialności za ich dokładność.

Decyzje Inspektora Nadzoru dotyczące akceptacji lub odrzucenia materiałów i elementów robót będą oparte na wymaganiach sformułowanych w dokumentach umowy, dokumentacji projektowej i w ST, a także w normach i wytycznych. Przy podejmowaniu decyzji Inspektor Nadzoru uwzględni wyniki badań materiałów i robót, rozrzuty normalnie występujące przy produkcji i przy badaniach materiałów, doświadczenia z przeszłości, wyniki badań naukowych oraz inne czynniki wpływające na rozważaną kwestię.

Polecenia Inspektora Nadzoru będą wykonywane nie później niż w czasie przez niego wyznaczonym, po ich otrzymaniu przez Wykonawcę, pod groźbą zatrzymania robót. Skutki finansowe z tego tytułu ponosi Wykonawca.

6. KONTROLA JAKOŚCI ROBÓT

6.1. Zapewnienie jakości i terminu wykonywania robót

Do obowiązków Wykonawcy należy opracowanie i przedstawienie do aprobaty Inspektora Nadzoru programu harmonogramu, w którym przedstawi on zamierzony sposób wykonywania robót, możliwości techniczne, kadrowe i organizacyjne gwarantujące wykonanie robót zgodnie z dokumentacją projektową, ST oraz poleceniami i ustaleniami przekazanymi przez Inspektora Nadzoru.

6.2. Zasady kontroli jakości robót

Celem kontroli robót będzie takie sterowanie ich przygotowaniem i wykonaniem, aby osiągnąć założoną jakość robót.

Wykonawca jest odpowiedzialny za pełną kontrolę robót i jakości materiałów. Wykonawca zapewni odpowiedni system kontroli, włączając personel, laboratorium, sprzęt, zaopatrzenie i wszystkie urządzenia niezbędne do pobierania próbek i badań materiałów oraz robót.

Przed zatwierdzeniem systemu kontroli Inspektor Nadzoru może zażądać od Wykonawcy przeprowadzenia badań w celu zademonstrowania, że poziom ich wykonywania jest zadowalający.

Wykonawca będzie przeprowadzać pomiary i badania materiałów oraz robót z częstotliwością zapewniającą stwierdzenie, że roboty wykonano zgodnie z wymaganiami zawartymi w dokumentacji projektowej i ST

Minimalne wymagania co do zakresu badań i ich częstotliwość są określone w ST, normach i wytycznych. W przypadku, gdy nie zostały one tam określone, Inspektor Nadzoru ustali jaki zakres kontroli jest konieczny, aby zapewnić wykonanie robót zgodnie z umową.

Wykonawca dostarczy Inspektorowi Nadzoru świadectwa, że wszystkie stosowane urządzenia i sprzęt badawczy posiadają ważną legalizację, zostały prawidłowo wykalibrowane i odpowiadają wymaganiom norm określających procedury badań.

Inspektor Nadzoru będzie mieć nieograniczony dostęp do pomieszczeń laboratoryjnych, w celu ich inspekcji.

Inspektor Nadzoru będzie przekazywać Wykonawcy pisemne informacje o jakichkolwiek niedociągnięciach dotyczących urządzeń laboratoryjnych, sprzętu, zaopatrzenia laboratorium, pracy

personelu lub metod badawczych. Jeżeli niedociągnięcia te będą tak poważne, że mogą wpłynąć ujemnie na wyniki badań, Inspektor Nadzoru natychmiast wstrzyma użycie do robót badanych materiałów i dopuści je do użycia dopiero wtedy, gdy niedociągnięcia w pracy laboratorium Wykonawcy zostaną usunięte i stwierdzona zostanie odpowiednia jakość tych materiałów.

Wszystkie koszty związane z organizowaniem i prowadzeniem badań materiałów ponosi Wykonawca.

6.3. Pobieranie próbek

Próbki będą pobierane losowo. Zaleca się stosowanie statystycznych metod pobierania próbek, opartych na zasadzie, że wszystkie jednostkowe elementy produkcji mogą być z jednakowym prawdopodobieństwem wytypowane do badań.

Inspektor Nadzoru będzie mieć zapewnioną możliwość udziału w pobieraniu próbek.

Pojemniki do pobierania próbek będą dostarczone przez Wykonawcę i zatwierdzone przez Inspektora Nadzoru. Próbki dostarczone przez Wykonawcę do badań wykonywanych przez Inspektora Nadzoru będą odpowiednio opisane i oznakowane, w sposób zaakceptowany przez Inspektora Nadzoru.

Na zlecenie Inspektora Nadzoru Wykonawca będzie przeprowadzać dodatkowe badania tych materiałów, które budzą wątpliwości co do jakości, o ile kwestionowane materiały nie zostaną przez Wykonawcę usunięte lub ulepszone z własnej woli. Koszty tych dodatkowych badań pokrywa Wykonawca tylko w przypadku stwierdzenia usterek; w przeciwnym przypadku koszty te pokrywa Zamawiający.

6.4. Badania i pomiary

Wszystkie badania i pomiary będą przeprowadzone zgodnie z wymaganiami norm. W przypadku, gdy normy nie obejmują jakiegokolwiek badania wymaganego w ST, stosować można wytyczne krajowe, albo inne procedury, zaakceptowane przez Inspektora Nadzoru.

Przed przystąpieniem do pomiarów lub badań, Wykonawca powiadomi Inspektora Nadzoru o rodzaju, miejscu i terminie pomiaru lub badania. Po wykonaniu pomiaru lub badania, Wykonawca przedstawi na piśmie ich wyniki do akceptacji Inspektora Nadzoru.

6.5. Raporty z badań

Wykonawca będzie przekazywać Inspektorowi Nadzoru kopie raportów z wynikami badań jak najszybciej, nie później jednak niż w terminie określonym w programie zapewnienia jakości.

Wyniki badań (kopie) będą przekazywane Inspektorowi Nadzoru na formularzach według dostarczonego przez niego wzoru lub innych, przez niego zaakceptowanych.

6.6. Badania prowadzone przez Inspektora Nadzoru

Dla celów kontroli jakości i zatwierdzenia, Inspektor Nadzoru uprawniony jest do dokonywania kontroli, pobierania próbek i badania materiałów u źródła ich wytwarzania i zapewniona mu będzie wszelka pomoc potrzebna do tego pomoc ze strony Wykonawcy i producenta materiałów.

Inspektor Nadzoru, po uprzedniej weryfikacji systemu kontroli robót prowadzonego przez Wykonawcę, będzie oceniać zgodność materiałów i robót z wymaganiami ST na podstawie wyników badań dostarczonych przez Wykonawcę.

Inspektor Nadzoru może pobierać próbki materiałów i prowadzić badania niezależnie od Wykonawcy, na swój koszt. Jeżeli wyniki tych badań wykażą, że raporty Wykonawcy są niewiarygodne, to Inspektor Nadzoru poleci Wykonawcy lub zleci niezależnemu laboratorium przeprowadzenie powtórnych lub dodatkowych badań, albo oprze się wyłącznie na własnych badaniach przy ocenie zgodności materiałów i robót z dokumentacją projektową i ST. W takim przypadku całkowite koszty powtórnych lub dodatkowych badań i pobierania próbek poniesione zostaną przez Wykonawcę.

6.7. Certyfikaty i deklaracje

Inspektor Nadzoru może dopuścić do użycia tylko te materiały, które posiadają:

certyfiakat na znak bezpieczeŃstwa wykazujący, że zapewniono zgodnoŃ z kryteriami technicznymi okreŃlonymi na podstawie Polskich Norm, aprobat technicznych oraz właŃciwych przepisów i dokumentów technicznych,

deklarację zgodnoŃci lub certyfiakat zgodnoŃci z:

Polską Normą lub

aprobatą techniczną, w przypadku wyrobów, dla których nie ustanowiono Polskiej Normy, jeŃeli nie s¸ objęte certyfikacj¸ okreŃlon¸ w pkt. 1i które spełniają wymogi SST.

W przypadku materiał¸, dla których ww. dokumenty s¸ wymagane przez ST, kaŃda partia dostarczona do robót będzie posiadać te dokumenty, okreŃlaj¸ce w spos¸b jednoznaczny jej cechy.

Produkty przemysłowe musz¸ posiadać ww. dokumenty wydane przez producenta, a w razie potrzeby poparte wynikami badaŃ wykonanych przez niego. Kopie wyników tych badaŃ będz¸ dostarczone przez Wykonawcę Inspektorowi Nadzoru.

Jakiegokolwiek materiały, które nie spełniają tych wymagaŃ będz¸ odrzucone.

6.8. Dokumenty budowy

6.8.1. Dziennik budowy

Dziennik budowy jest wymaganym dokumentem prawnym obowi¸zuj¸cym Zamawiaj¸cego i Wykonawcę w okresie od przekazania Wykonawcy terenu budowy do koŃca okresu gwarancyjnego. OdpowiedzialnoŃ za prowadzenie dziennika budowy zgodnie z obowi¸zuj¸cymi przepisami [2] spoczywa na Wykonawcy.

Zapisy w dzienniku budowy będz¸ dokonywane na bież¸co i będz¸ dotyczyć przebiegu robót, stanu bezpieczeŃstwa ludzi i mienia oraz technicznej i gospodarczej strony budowy.

KaŃdy zapis w dzienniku budowy będzie opatrzony dat¸ jego dokonania, podpisem osoby, która dokonała zapisu, z podaniem jej imienia i nazwiska oraz stanowiska słuŃbowego. Zapisy będz¸ czytelne, dokonane trwałą technik¸, w porz¸dku chronologicznym, bezpoŃrednio jeden pod drugim, bez przerw.

Załączane do dziennika budowy protokoły i inne dokumenty będz¸ oznaczone kolejnym numerem załącznika i opatrzone dat¸ i podpisem Wykonawcy i Inspektora Nadzoru.

Do dziennika budowy naleŃzy wpisywać w szczeg¸lnoŃci:

- datę przekazania Wykonawcy terenu budowy,
- datę przekazania przez Zamawiaj¸cego dokumentacji projektowej,
- uzgodnienie przez Inspektora Nadzoru programu zapewnienia jakoŃci i harmonogramów robót,
- terminy rozpocz¸cia i zakoŃczenia poszczeg¸lnych elementów robót,
- przebieg robót, trudnoŃci i przeszkody w ich prowadzeniu, okresy i przyczyny przerw w robotach,
- uwagi i polecenia Inspektora Nadzoru,
- daty zarz¸dzenia wstrzymania robót, z podaniem powodu,
- zgłoszenia i daty odbiorów robót zanikaj¸cych i ulegaj¸cych zakryciu, cz¸Ńciowych i ostatecznych odbiorów robót,
- wyjaŃnienia, uwagi i propozycje Wykonawcy,
- stan pogody i temperaturę powietrza w okresie wykonywania robót podlegaj¸cych ograniczeniom lub wymaganiom szczeg¸lnym w zwi¸zku z warunkami klimatycznymi,
- zgodnoŃ rzeczywistych warunków geotechnicznych z ich opisem w dokumentacji projektowej,
- dane dotycz¸ce czynnoŃci geodezyjnych (pomiarowych) dokonywanych przed i w trakcie wykonywania robót,
- dane dotycz¸ce sposobu wykonywania zabezpieczenia robót,
- dane dotycz¸ce jakoŃci materiał¸, pobierania próbek oraz wyniki przeprowadzonych badaŃ z podaniem, kto je przeprowadz¸,
- wyniki prób poszczeg¸lnych elementów budowli z podaniem, kto je przeprowadz¸,
- inne istotne informacje o przebiegu robót.

Propozycje, uwagi i wyjaŃnienia Wykonawcy, wpisane do dziennika budowy będz¸ przedłoŃzone Inspektorowi Nadzoru do ustosunkowania si¸.

Decyzje Inspektora Nadzoru wpisane do dziennika budowy Wykonawca podpisuje z zaznaczeniem ich przyjęcia lub zajęciem stanowiska.

Wpis projektanta do dziennika budowy obliguje Inspektora Nadzoru do ustosunkowania się. Projektant nie jest jednak stroną umowy i nie ma uprawnień do wydawania poleceń Wykonawcy robót.

6.8.2. Książka obmiarów

Książka obmiarów stanowi dokument pozwalający na rozliczenie faktycznego postępu każdego z elementów robót. Obmiary wykonanych robót przeprowadza się w sposób ciągły w jednostkach przyjętych w kosztorysie i wpisuje do rejestru obmiarów.

6.8.3. Dokumenty laboratoryjne

Dzienniki laboratoryjne, deklaracje zgodności lub certyfikaty zgodności materiałów, orzeczenia o jakości materiałów, recepty robocze i kontrolne wyniki badań Wykonawcy będą gromadzone w formie uzgodnionej w programie zapewnienia jakości. Dokumenty te stanowią załączniki do odbioru robót. Winny być udostępnione na każde życzenie Inspektora Nadzoru.

6.8.4. Pozostałe dokumenty budowy

Do dokumentów budowy zalicza się, oprócz wymienionych w punktach (1) - (3) następujące dokumenty:

- pozwolenie na realizację zadania budowlanego,
- protokoły przekazania terenu budowy,
- umowy cywilno-prawne z osobami trzecimi i inne umowy cywilno-prawne,
- protokoły odbioru robót,
- protokoły z narad i ustaleń,
- korespondencję na budowie.
-

6.8.5. Przechowywanie dokumentów budowy

Dokumenty budowy będą przechowywane na terenie budowy w miejscu odpowiednio zabezpieczonym. Zaginięcie któregośkolwiek z dokumentów budowy spowoduje jego natychmiastowe odtworzenie w formie przewidzianej prawem.

Wszelkie dokumenty budowy będą zawsze dostępne dla Inspektora Nadzoru i przedstawiane do wglądu na życzenie Zamawiającego.

7. OBMIAR ROBÓT

7.1. Ogólne zasady obmiaru robót

Obmiar robót będzie określać faktyczny zakres wykonywanych robót zgodnie z dokumentacją projektową i ST, w jednostkach ustalonych w kosztorysie.

Obmiaru robót dokonuje Wykonawca po pisemnym powiadomieniu Inspektora Nadzoru o zakresie obmierzanych robót i terminie obmiaru, co najmniej na 3 dni przed tym terminem.

Wyniki obmiaru będą wpisane do książki obmiarów.

Jakikolwiek błąd lub przeoczenie (opuszczenie) w ilościach podanych w ślepych kosztorysie lub gdzie indziej w ST nie zwalnia Wykonawcy od obowiązku ukończenia wszystkich robót. Błędne dane zostaną poprawione wg instrukcji Inspektora Nadzoru na piśmie.

Obmiar gotowych robót będzie przeprowadzony z częstością wymaganą do celu miesięcznej płatności na rzecz Wykonawcy lub w innym czasie określonym w umowie lub oczekiwanym przez Wykonawcę i Inspektora Nadzoru.

7.2. Zasady określania ilości robót i materiałów

Długości i odległości pomiędzy wyszczególnionymi punktami skrajnymi będą obmierzone poziomo wzdłuż linii osiowej.

Jeśli ST właściwe dla danych robót nie wymagają tego inaczej, objętości będą wyliczone w m³ jako długość pomnożona przez średni przekrój.

Ilości, które mają być obmierzone wagowo, będą ważone w tonach lub kilogramach zgodnie z wymaganiami ST.

7.3. Urządzenia i sprzęt pomiarowy

Wszystkie urządzenia i sprzęt pomiarowy, stosowany w czasie obmiaru robót będą zaakceptowane przez Inspektora Nadzoru.

Urządzenia i sprzęt pomiarowy zostaną dostarczone przez Wykonawcę. Jeżeli urządzenia te lub sprzęt wymagają badań atestujących to Wykonawca będzie posiadać ważne świadectwa legalizacji.

Wszystkie urządzenia pomiarowe będą przez Wykonawcę utrzymywane w dobrym stanie, w całym okresie trwania robót.

7.4. Czas przeprowadzenia obmiaru

Obmiary będą przeprowadzone przed częściowym lub ostatecznym odbiorem odcinków robót, a także w przypadku występowania dłuższej przerwy w robotach.

Obmiar robót zanikających przeprowadza się w czasie ich wykonywania.

Obmiar robót podlegających zakryciu przeprowadza się przed ich zakryciem.

Roboty pomiarowe do obmiaru oraz nieodzowne obliczenia będą wykonane w sposób zrozumiały i jednoznaczny.

Wymiary skomplikowanych powierzchni lub objętości będą uzupełnione odpowiednimi szkicami umieszczonymi na karcie rejestru obmiarów. W razie braku miejsca szkice mogą być dołączone w formie oddzielnego załącznika do rejestru obmiarów, którego wzór zostanie uzgodniony z Inspektorem Nadzoru.

8. ODBIÓR ROBÓT

8.1. Rodzaje odbiorów robót

W zależności od ustaleń odpowiednich ST, roboty podlegają następującym etapom odbioru:

- odbiorowi robót zanikających i ulegających zakryciu,
- odbiorowi częściowemu,
- odbiorowi ostatecznemu,
- odbiorowi pogwarancyjnemu.

8.2. Odbiór robót zanikających i ulegających zakryciu

Odbiór robót zanikających i ulegających zakryciu polega na finalnej ocenie ilości i jakości wykonywanych robót, które w dalszym procesie realizacji ulegną zakryciu.

Odbiór robót zanikających i ulegających zakryciu będzie dokonany w czasie umożliwiającym wykonanie ewentualnych korekt i poprawek bez hamowania ogólnego postępu robót.

Odbioru robót dokonuje Inspektor Nadzoru.

Gotowość danej części robót do odbioru zgłasza Wykonawca wpisem do dziennika budowy i jednoczesnym powiadomieniem Inspektora Nadzoru. Odbiór będzie przeprowadzony niezwłocznie, nie później jednak niż w ciągu 3 dni od daty zgłoszenia wpisem do dziennika budowy i powiadomienia o tym fakcie Inspektora Nadzoru.

Jakość i ilość robót ulegających zakryciu ocenia Inspektor Nadzoru na podstawie dokumentów zawierających komplet wyników badań laboratoryjnych i w oparciu o przeprowadzone pomiary, w konfrontacji z dokumentacją projektową, ST i uprzednimi ustaleniami.

8.3. Odbiór częściowy

Odbiór częściowy polega na ocenie ilości i jakości wykonanych części robót. Odbioru częściowego robót dokonuje się wg zasad jak przy odbiorze ostatecznym robót. Odbioru robót dokonuje Inspektor Nadzoru.

8.4. Odbiór ostateczny robót

8.4.1. Zasady odbioru ostatecznego robót

Odbiór ostateczny polega na finalnej ocenie rzeczywistego wykonania robót w odniesieniu do ich ilości, jakości i wartości.

Całkowite zakończenie robót oraz gotowość do odbioru ostatecznego będzie stwierdzona przez Wykonawcę wpisem do dziennika budowy z bezzwłocznym powiadomieniem na piśmie o tym fakcie Inspektora Nadzoru.

Odbiór ostateczny robót nastąpi w terminie ustalonym w dokumentach umowy, licząc od dnia potwierdzenia przez Inspektora Nadzoru zakończenia robót i przyjęcia dokumentów, o których mowa w punkcie 8.4.2.

Odbioru ostatecznego robót dokona komisja wyznaczona przez Zamawiającego w obecności Inspektora Nadzoru i Wykonawcy. Komisja odbierająca roboty dokona ich oceny jakościowej na podstawie przedłożonych dokumentów, wyników badań i pomiarów, ocenie wizualnej oraz zgodności wykonania robót z dokumentacją projektową i SST.

W toku odbioru ostatecznego robót komisja zapozna się z realizacją ustaleń przyjętych w trakcie odbiorów robót zanikających i ulegających zakryciu, zwłaszcza w zakresie wykonania robót uzupełniających i robót poprawkowych.

W przypadkach niewykonania wyznaczonych robót poprawkowych lub robót uzupełniających w warstwie ścieralnej lub robotach wykończeniowych, komisja przerwie swoje czynności i ustali nowy termin odbioru ostatecznego.

W przypadku stwierdzenia przez komisję, że jakość wykonywanych robót w poszczególnych asortymentach nieznacznie odbiega od wymaganej dokumentacją projektową i ST z uwzględnieniem tolerancji i nie ma większego wpływu na cechy eksploatacyjne obiektu i bezpieczeństwo ruchu, komisja dokona potrąceń, oceniając pomniejszoną wartość wykonywanych robót w stosunku do wymagań przyjętych w dokumentach umowy.

8.4.2. Dokumenty do odbioru ostatecznego

Podstawowym dokumentem do dokonania odbioru ostatecznego robót jest protokół odbioru ostatecznego robót sporządzony wg wzoru ustalonego przez Zamawiającego.

Do odbioru ostatecznego Wykonawca jest zobowiązany przygotować następujące dokumenty:

- dokumentację projektową podstawową z naniesionymi zmianami oraz dodatkową, jeśli została
- sporządzona w trakcie realizacji umowy,
- szczegółowe specyfikacje techniczne (podstawowe z dokumentów umowy i ew. uzupełniające lub zamiennie),
- recepty i ustalenia technologiczne,
- dzienniki budowy i książki obmiarów (oryginały),
- wyniki pomiarów kontrolnych oraz badań i oznaczeń laboratoryjnych, zgodne z ST,
- deklaracje zgodności lub certyfikaty zgodności wbudowanych materiałów zgodnie z SST,
- opinię technologiczną sporządzoną na podstawie wszystkich wyników badań i pomiarów załączonych do dokumentów odbioru, wykonanych zgodnie z SST,
- rysunki (dokumentacje) na wykonanie robót towarzyszących (np. na przełożenie linii telefonicznej, energetycznej, gazowej, oświetlenia itp.) oraz protokoły odbioru i przekazania tych robót właścicielom urządzeń,
- geodezyjną inwentaryzację powykonawczą robót i sieci uzbrojenia terenu,
- kopię mapy zasadniczej powstałej w wyniku geodezyjnej inwentaryzacji powykonawczej.

W przypadku, gdy wg komisji, roboty pod względem przygotowania dokumentacyjnego nie będą gotowe do odbioru ostatecznego, komisja w porozumieniu z Wykonawcą wyznaczy ponowny termin odbioru ostatecznego robót.

Wszystkie zarządzane przez komisję roboty poprawkowe lub uzupełniające będą zestawione wg wzoru ustalonego przez Zamawiającego.

Termin wykonania robót poprawkowych i robót uzupełniających wyznaczy komisja.

8.5. Odbiór pogwarancyjny

Odbiór pogwarancyjny polega na ocenie wykonanych robót związanych z usunięciem wad stwierdzonych przy odbiorze ostatecznym i zaistniałych w okresie pogwarancyjnym.

Odbiór po okresie rękojmi będzie dokonany na podstawie oceny wizualnej obiektu z uwzględnieniem zasad opisanych w punkcie 8.4 „Odbiór ostateczny robót”.

9. PODSTAWA PŁATNOŚCI

9.1. Ustalenia ogólne

Podstawą płatności jest cena jednostkowa skalkulowana przez Wykonawcę za jednostkę obmiarową ustaloną dla danej pozycji kosztorysu.

Dla pozycji kosztorysowych wycenionych ryczałtowo podstawą płatności jest wartość (kwota) podana przez Wykonawcę w danej pozycji kosztorysu.

Cena jednostkowa lub kwota ryczałtowa pozycji kosztorysowej będzie uwzględniać wszystkie czynności, wymagania i badania składające się na jej wykonanie, określone w ST pkt. 9 dla tej Roboty.

Ceny jednostkowe lub kwoty ryczałtowe robót będą obejmować:

- robocizną bezpośrednią wraz z towarzyszącymi kosztami,
- wartość zużytych materiałów wraz z kosztami zakupu, magazynowania, ewentualnych ubytków i transportu na teren budowy,
- wartość pracy sprzętu wraz z towarzyszącymi kosztami,
- koszty pośrednie, zysk kalkulacyjny i ryzyko,
- podatki obliczone zgodnie z obowiązującymi przepisami.

Do cen jednostkowych nie należy wliczać podatku VAT.

9.2. Warunki umowy i wymagania ogólne

Koszt dostosowania się do wymagań warunków umowy i wymagań ogólnych obejmuje wszystkie warunki określone w w/w dokumentach, a nie wyszczególnione w kosztorysie.

10. PRZEPISY ZWIĄZANE

Ustawa z dnia 7 lipca 1994 r. - Prawo budowlane (Dz. U. Nr 89, poz. 414 z późniejszymi zmianami).

Zarządzenie Ministra Infrastruktury z dnia 19 listopada 2001 r. w sprawie dziennika budowy, montażu i rozbiórki oraz tablicy informacyjnej (Dz. U. Nr 138, poz. 1555).

Ustawa z dnia 21 marca 1985 r. o drogach publicznych (Dz. U. Nr 14, poz. 60 z późniejszymi zmianami).

ROBOTY POMIAROWE

1. WSTĘP

1.1. Przedmiot ST

Przedmiotem niniejszej specyfikacji technicznej (ST) są wymagania dotyczące wykonania i odbioru robót, które zostaną wykonywane w ramach zadania pod nazwą: „Rozbudowa, remont i przebudowa budynku wraz ze zmianą sposobu użytkowania budynku byłej szkoły na centrum opiekuńczo-mieszkalne wraz z budową szamba szczelnego i niezbędnej infrastruktury.”.

1.2. Zakres stosowania ST

Specyfikacja techniczna (ST) jest wykorzystywana jako dokument przetargowy i kontraktowy przy zleceniu i realizacji robót określonych w pkt. 1.1.

1.3. Zakres robót objętych ST

Ustalenia zawarte w niniejszej specyfikacji dotyczą zasad prowadzenia robót związanych z wszystkimi czynnościami umożliwiającymi i mającymi na celu odtworzenie w terenie poszczególnych elementów zagospodarowania terenu.

1.3.1. Odtworzenie trasy i punktów wysokościowych

W zakres robót pomiarowych, związanych z odtworzeniem trasy i punktów wysokościowych wchodzi:

- sprawdzenie wyznaczenia sytuacyjnego i wysokościowego punktów głównych osi trasy i punktów wysokościowych,
- uzupełnienie osi trasy dodatkowymi punktami (wyznaczenie osi),
- wyznaczenie dodatkowych punktów wysokościowych (reperów roboczych),
- wyznaczenie przekrojów poprzecznych,
- za stabilizowanie punktów w sposób trwały, ochrona ich przed zniszczeniem oraz oznakowanie w sposób ułatwiający odszukanie i ewentualne odtworzenie.

1.4. Określenia podstawowe

1.4.1. Punkty główne trasy

- punkty załamania osi trasy, punkty kierunkowe oraz początkowy i końcowy punkt trasy.

1.4.2. Pozostałe określenia podstawowe są zgodne z obowiązującymi, odpowiednimi polskimi normami i z definicjami podanymi w ST „Wymagania ogólne” pkt 1.4.

1.5. Ogólne wymagania dotyczące robót

Ogólne wymagania dotyczące robót podano w ST „Wymagania ogólne” pkt 1.5.

2. MATERIAŁY

2.1. Ogólne wymagania dotyczące materiałów

Ogólne wymagania dotyczące materiałów, ich pozyskiwania i składowania podano w ST „Wymagania ogólne” pkt 2.

2.2. Rodzaje materiałów

Do utrwalenia punktów głównych trasy należy stosować pale drewniane z gwoździem lub prętem stalowym, słupki betonowe albo rury metalowe o długości około 0,50 metra.

Pale drewniane umieszczone poza granicą robót ziemnych, w sąsiedztwie punktów załamania trasy, powinny mieć średnicę od 0,15 do 0,20 m i długość od 1,5 do 1,7 m.

Do stabilizacji pozostałych punktów należy stosować paliki drewniane średnicy od 0,05 do 0,08 m i długości około 0,30 m, a dla punktów utrwalanych w istniejącej nawierzchni bolce stalowe średnicy 5 mm i długości od 0,04 do 0,05 m. „Świadki” powinny mieć długość około 0,50 m i przekrój prostokątny.

3. SPRZĘT

3.1. Ogólne wymagania dotyczące sprzętu

Ogólne wymagania dotyczące sprzętu podano w ST „Wymagania ogólne” pkt 3.

3.2. Sprzęt pomiarowy

Do odtworzenia sytuacyjnego trasy i punktów wysokościowych należy stosować następujący sprzęt:

- teodolity lub tachimetry,
- niwelatory,
- dalmierze,
- tyczki,
- łąty,
- taśmy stalowe, szpilki.

Sprzęt stosowany do odtworzenia trasy drogowej i jej punktów wysokościowych powinien gwarantować uzyskanie wymaganej dokładności pomiaru.

4. TRANSPORT

4.1. Ogólne wymagania dotyczące transportu

Ogólne wymagania dotyczące transportu podano w ST „Wymagania ogólne” pkt 4.

4.2. Transport sprzętu i materiałów

Sprzęt i materiały do odtworzenia trasy można przewozić dowolnymi środkami transportu.

5. WYKONANIE ROBÓT

5.1. Ogólne zasady wykonania robót

Ogólne zasady wykonania robót podano w ST „Wymagania ogólne” pkt 5.

5.2. Zasady wykonywania prac pomiarowych

Prace pomiarowe powinny być wykonane zgodnie z obowiązującymi Instrukcjami GUGiK

Przed przystąpieniem do robót Wykonawca powinien przejąć od Zamawiającego dane zawierające lokalizację i współrzędne punktów głównych trasy oraz reperów.

W oparciu o materiały dostarczone przez Zamawiającego, Wykonawca powinien przeprowadzić obliczenia i pomiary geodezyjne niezbędne do szczegółowego wytyczenia robót.

Prace pomiarowe powinny być wykonane przez osoby posiadające odpowiednie kwalifikacje i uprawnienia.

Wykonawca powinien natychmiast poinformować Inspektora Nadzoru o wszelkich błędach wykrytych w wytyczeniu punktów głównych trasy i (lub) reperów roboczych. Błędy te powinny być usunięte na koszt Zamawiającego.

Wykonawca powinien sprawdzić czy rzędne terenu określone w dokumentacji projektowej są zgodne z rzeczywistymi rzędnymi terenu. Jeżeli Wykonawca stwierdzi, że rzeczywiste rzędne terenu istotnie różnią się od rzędnych określonych w dokumentacji projektowej, to powinien powiadomić o tym Inspektora Nadzoru. Ukształtowanie terenu w takim rejonie nie powinno być zmieniane przed podjęciem odpowiedniej decyzji przez Inspektora Nadzoru. Wszystkie roboty dodatkowe, wynikające z różnic rzędnych terenu podanych w dokumentacji projektowej i rzędnych rzeczywistych, akceptowane przez Inspektora Nadzoru, zostaną wykonane na koszt Zamawiającego. Zaniechanie powiadomienia Inspektora Nadzoru oznacza, że roboty dodatkowe w takim przypadku obciążą Wykonawcę.

Wszystkie roboty, które bazują na pomiarach Wykonawcy, nie mogą być rozpoczęte przed zaakceptowaniem wyników pomiarów przez Inspektora Nadzoru.

Punkty wierzchołkowe, punkty główne trasy i punkty pośrednie osi trasy muszą być zaopatrzone w oznaczenia określające w sposób wyraźny i jednoznaczny charakterystykę i położenie tych punktów. Forma i wzór tych oznaczeń powinny być zaakceptowane przez Inspektora Nadzoru.

Wykonawca jest odpowiedzialny za ochronę wszystkich punktów pomiarowych i ich oznaczeń w czasie trwania robót. Jeżeli znaki pomiarowe przekazane przez Zamawiającego zostaną zniszczone przez Wykonawcę świadomie lub wskutek zaniedbania, a ich odtworzenie jest konieczne do dalszego prowadzenia robót, to zostaną one odtworzone na koszt Wykonawcy.

Wszystkie pozostałe prace pomiarowe konieczne dla prawidłowej realizacji robót należą do obowiązków Wykonawcy.

5.3. Sprawdzenie wyznaczenia punktów głównych i punktów wysokościowych

Punkty wierzchołkowe i inne punkty główne powinny być zastabilizowane w sposób trwały, przy użyciu pali drewnianych lub słupków betonowych, a także dowiązane do punktów pomocniczych, położonych poza granicą robót ziemnych. Maksymalna odległość pomiędzy punktami głównymi na odcinkach prostych nie może przekraczać 500 m.

Zamawiający powinien założyć robocze punkty wysokościowe (repery robocze) wzdłuż osi trasy drogowej, a także przy każdym obiekcie inżynierskim.

Maksymalna odległość między reperami roboczymi wzdłuż trasy drogowej w terenie płaskim powinna wynosić 500 metrów, natomiast w terenie falistym i górskim powinna być odpowiednio zmniejszona, zależnie od jego konfiguracji.

Repery robocze należy założyć poza granicami robót związanych z wykonaniem trasy drogowej i obiektów towarzyszących. Jako repery robocze można wykorzystać punkty stałe na stabilnych, istniejących budowlach wzdłuż trasy drogowej. O ile brak takich punktów, repery robocze należy założyć w postaci słupków betonowych lub grubych kształtowników stalowych, osadzonych w gruncie w sposób wykluczający osiadanie, zaakceptowany przez Inspektora Nadzoru.

Rzędne reperów roboczych należy określać z taką dokładnością, aby średni błąd niwelacji po wyrównaniu był mniejszy od 4 mm/km, stosując niwelację podwójną w nawiązaniu do reperów państwowych.

Repery robocze powinny być wyposażone w dodatkowe oznaczenia, zawierające wyraźne i jednoznaczne określenie nazwy reperu i jego rzędnej.

5.4. Odtworzenie osi trasy

Tyczenie osi trasy należy wykonać w oparciu o dokumentację projektową oraz inne dane geodezyjne przekazane przez Zamawiającego, przy wykorzystaniu sieci poligonizacji państwowej albo innej osnowy geodezyjnej, określonej w dokumentacji projektowej.

Oś trasy powinna być wyznaczona w punktach głównych i w punktach pośrednich w odległości zależnej od charakterystyki terenu i ukształtowania trasy, lecz nie rzadziej niż co 50 metrów.

Dopuszczalne odchylenie sytuacyjne wytyczonej osi trasy w stosunku do dokumentacji projektowej nie może być większe niż 3 cm dla autostrad i dróg ekspresowych lub 5 cm dla pozostałych dróg. Rzędne niwelety punktów osi trasy należy wyznaczyć z dokładnością do 1 cm w stosunku do rzędnych niwelety określonych w dokumentacji projektowej.

Do utrwalenia osi trasy w terenie należy użyć materiałów wymienionych w pkt 2.2.

Usunięcie pali z osi trasy jest dopuszczalne tylko wówczas, gdy Wykonawca robót zastąpi je odpowiednimi palami po obu stronach osi, umieszczonych poza granicą robót.

5.5. Wyznaczenie przekrojów poprzecznych

Wyznaczenie przekrojów poprzecznych obejmuje wyznaczenie krawędzi nasypów i wykopów na powierzchni terenu (określenie granicy robót), zgodnie z dokumentacją projektową oraz w miejscach wymagających uzupełnienia dla poprawnego przeprowadzenia robót i w miejscach zaakceptowanych przez Inspektora Nadzoru.

Do wyznaczania krawędzi nasypów i wykopów należy stosować dobrze widoczne paliki lub wiechy. Wiechy należy stosować w przypadku nasypów o wysokości przekraczającej 1 metr oraz wykopów głębszych niż 1 metr. Odległość między palikami lub wiechami należy dostosować do ukształtowania terenu oraz

geometrii trasy drogowej. Odległość ta co najmniej powinna odpowiadać odstępowi kolejnych przekrojów poprzecznych.

Profilowanie przekrojów poprzecznych musi umożliwiać wykonanie nasypów i wykopów o kształcie zgodnym z dokumentacją projektową.

6. KONTROLA JAKOŚCI ROBÓT

6.1. Ogólne zasady kontroli jakości robót

Ogólne zasady kontroli jakości robót podano w ST „Wymagania ogólne”.

6.2. Kontrola jakości prac pomiarowych

Kontrolę jakości prac pomiarowych związanych z odtworzeniem trasy i punktów wysokościowych należy prowadzić według ogólnych zasad określonych w instrukcjach i wytycznych GUGiK zgodnie z wymaganiami podanymi w pkt 5.4.

7. OBMIAR ROBÓT

7.1. Ogólne zasady obmiaru robót

Ogólne zasady obmiaru robót podano w ST „Wymagania ogólne”.

7.2. Jednostka obmiarowa

Jednostką obmiarową jest m² (metr kwadratowy) powierzchni terenu.

8. ODBIÓR ROBÓT

8.1. Ogólne zasady odbioru robót

Ogólne zasady odbioru robót podano w ST „Wymagania ogólne”.

8.2. Sposób odbioru robót

Odbiór robót związanych z odtworzeniem trasy w terenie następuje na podstawie szkiców i dzienników pomiarów geodezyjnych lub protokołu z kontroli geodezyjnej, które Wykonawca przedkłada Inżynierowi.

9. PODSTAWA PŁATNOŚCI

9.1. Ogólne ustalenia dotyczące podstawy płatności

Ogólne ustalenia dotyczące podstawy płatności podano w ST „Wymagania ogólne”.

9.2. Cena jednostki obmiarowej

Cena 1 hm wykonania robót obejmuje:

- sprawdzenie wyznaczenia punktów głównych i punktów wysokościowych,
- uzupełnienie tyczenia dodatkowymi punktami,
- wyznaczenie dodatkowych punktów wysokościowych,
- wyznaczenie przekrojów poprzecznych z ewentualnym wytyczeniem dodatkowych przekrojów, zastabilizowanie punktów w sposób trwały, ochrona ich przed zniszczeniem i oznakowanie ułatwiające odszukanie i ewentualne odtworzenie.

10. PRZEPISY ZWIĄZANE

Instrukcja techniczna 0-1. Ogólne zasady wykonywania prac geodezyjnych.

Instrukcja techniczna G-3. Geodezyjna obsługa inwestycji, Główny Urząd Geodezji i Kartografii, Warszawa 1979.

Instrukcja techniczna G-1. Geodezyjna osnowa pozioma, GUGiK 1978.

Instrukcja techniczna G-2. Wysokościowa osnowa geodezyjna, GUGiK 1983.

Instrukcja techniczna G-4. Pomiary sytuacyjne i wysokościowe, GUGiK 1979.

ROBOTY PRZYGOTOWAWCZE I ROZBIÓRKOWE

1. WSTĘP

1.1. Przedmiot SST

Przedmiotem niniejszej szczegółowej specyfikacji technicznej są wymagania dotyczące wykonania i odbioru robót rozbiórkowych, które zostaną wykonane w ramach zadania pod nazwą: „Rozbudowa, remont i przebudowa budynku wraz ze zmianą sposobu użytkowania budynku byłej szkoły na centrum opiekuńczo-mieszkalne wraz z budową szamba szczelnego i niezbędnej infrastruktury.”.

1.2. Zakres stosowania SST

Szczegółowa specyfikacja techniczna jest stosowana jako dokument przetargowy i kontraktowy przy zlecaniu i realizacji robót wymienionych w pkt. 1.1.

1.3. Zakres robót objętych SST

Roboty, których dotyczy specyfikacja obejmują wszystkie czynności umożliwiające i mające na celu wykonanie prac przygotowawczych i rozbiórek występujących w obiekcie:

- przygotowanie terenu budowy;
- prace geodezyjne;
- roboty rozbiórkowe;
- wykonanie podkładów z ubitych materiałów sypkich.

1.4. Określenia podstawowe

Określenia podane w niniejszej SST są zgodne z obowiązującymi odpowiednimi normami i wytycznymi.

1.5. Ogólne wymagania dotyczące robót

Wykonawca robót jest odpowiedzialny za jakość wykonania robót, ich zgodność z dokumentacją projektową, SST i poleceniami Inżyniera.

2. MATERIAŁY

Ogólne wymagania dotyczące materiałów podano w SST.

2.1. Podkłady

Piasek budowlany wg. PN-B-11113 „Kruszywo mineralne. Kruszywa naturalne do nawierzchni drogowych. Piasek.”

3. SPRZĘT

Może być użyty dowolny sprzęt. Ogólne wymagania dotyczące sprzętu podano w SST.

4. TRANSPORT

Ogólne wymagania dotyczące transportu podano w SST.

Transport materiałów z rozbiórki środkami transportu.

Przewożony ładunek zabezpieczyć przed spadaniem i przesuwaniami.

Transport i składowanie materiałów z rozbiórki spełniać powinien wymogi ustawy o odpadkach z dnia 27.06.1997 roku z późniejszymi zmianami.

5. WYKONANIE ROBÓT

5.1. Roboty przygotowawcze

Przed przystąpieniem do robót rozbiórkowych należy:

- teren ogrodzić i oznakować zgodnie z wymogami BHP,

- wyrównać stosownie do potrzeb z zasypaniem lub zabezpieczeniem nierówności i wszelkiego rodzaju wykopów oraz zbadać czy nie są założone na terenie lub nad nim kable, przewody lub inne urządzenia,

w razie stwierdzenia urządzeń, o których mowa, należy zdemontować istniejące zasilanie w energię elektryczną, instalację teletechniczną i wodno-kanalizacyjną oraz wszelkie istniejące uzbrojenie, wzniesć stosownie do potrzeb, budynki tymczasowe lub przystosować istniejące budynki dla pracowników zatrudnionych na budowie oraz do składowanie materiałów i sprzętu zmechanizowanego lub pomocniczego poza budynkami, zapewnić odpowiednie warunki socjalne i BHP dla pracowników zatrudnionych na budowie, sukcesywnie usuwać z placu budowy gruz, zbędne materiały, urządzenia i przedmioty mogące stwarzać przeszkody lub utrudniać wykonywanie robót

5.2. Prace pomiarowe i geodezyjne

Wykonanie pomiarów bieżących, Inwentaryzacja powykonawcza

5.3. Roboty rozbiórkowe

Roboty prowadzić zgodnie z rozporządzeniem Ministra Infrastruktury z dnia 06.02.2003 r. (Dz.U. Nr 47 poz. 401) w sprawie bezpieczeństwa i higieny pracy podczas wykonywania robót budowlanych.

6. KONTROLA JAKOŚCI ROBÓT

6.1. Ogólne wymagania dla jakości robót podano w SST.

6.2. Sprawdzenie jakości robót

Sprawdzenie jakości robót polega na wizualnej ocenie kompletności przygotowania terenu budowy i rozbiórki oraz sprawdzeniu uszkodzeń elementów przewidzianych do powtórnego wykorzystania.

6.3. Kontrola jakości prac pomiarowych

Kontrolę jakości robót pomiarowych należy prowadzić wg. Ogólnych zasad określonych w instrukcjach i wytycznych GUGiK.

6.4. Kontrola stopnia zagęszczenia podkładów z materiałów sypkich

Stopień zagęszczenia podkładów badać zgodnie z wymogami normy BN-77/8931-12 „Oznaczenia wskaźnika zagęszczenia gruntu.”

7. OBMIAR ROBÓT

Jednostkami obmiarowymi są:

- roboty pomiarowe – [ha]
- niwelacja terenu – [m3]
- zerwanie istniejących chodników – [m2]

8. ODBIÓR ROBÓT

Ogólne zasady odbioru robót i płatności, z ich wykonanie określa umowa oraz SST. Roboty przygotowawcze i rozbiórkowe podlegają zasadom odbioru robót zanikających.

Roboty uznaje się za wykonane zgodnie z dokumentacją projektową i ST, jeżeli wszystkie pomiary i badania z zachowaniem zasad wg. punktu 5 i 6 dały wyniki pozytywne.

Odbiór robót powinien być potwierdzony protokołem, który powinien zawierać co najmniej: ocenę wyników badań, wykaz usterek i możliwości ich usunięcia, stwierdzenie zgodności lub niezgodności wykonywania robót z umową. Do protokołu powinny być dołączone wymagane atesty i certyfikaty materiałowe.

9. PODSTAWA PŁATNOŚCI

Płaci się za roboty wykonane zgodnie z wymaganiami podanymi w punkcie 5 i odebrane przez Inżyniera mierzone w jednostkach podanych w punkcie 7.

10. UWAGI SZCZEGÓŁOWE

Materiały uzyskane z rozbiórek do ponownego wbudowania zakwalifikuje Inżynier. Ilości robót rozbiórkowych mogą ulec zmianie na podstawie decyzji Inżyniera.

ROBOTY ZIEMNE

1. WSTĘP

1.1. Przedmiot SST

Przedmiotem niniejszej szczegółowej specyfikacji technicznej są wymagania dotyczące wykonania i odbioru robót ziemnych, które zostaną wykonane w ramach zadania pod nazwą: „Rozbudowa, remont i przebudowa budynku wraz ze zmianą sposobu użytkowania budynku byłej szkoły na centrum opiekuńczo-mieszkalne wraz z budową szamba szczelnego i niezbędnej infrastruktury.”.

1.2. Zakres stosowania SST

Szczegółowa specyfikacja techniczna jest stosowana jako dokument przetargowy i kontraktowy przy zlecaniu i realizacji robót wymienionych w pkt. 1.1.

1.3. Zakres robót objętych SST

Roboty, których dotyczy specyfikacja obejmują wszystkie czynności umożliwiające i mające na celu wykonanie robót ziemnych występujących w obiekcie objętym kontraktem.

W zakres tych robót wchodzi:

- wykopy.
- warstwy filtracyjne, podsypki i nasypy.
- wykonanie warstwy filtracyjnej.
- podkład żwirowo-piaskowy (wymiana gruntu) pod fundamenty.
- podkład podposadzkowy z piasku zwykłego.
- nasypy konstrukcyjne.
- zasypki.
- transport gruntu.

1.4. Określenia podstawowe

Określenia podane w niniejszej SST są zgodne z obowiązującymi odpowiednimi normami i wytycznymi.

1.5. Ogólne wymagania dotyczące robót

Wykonawca robót jest odpowiedzialny za jakość ich wykonania, ich zgodność z dokumentacją projektową, SST i poleceniami Inżyniera.

2. MATERIAŁY

2.1. Wykopy

Materiały nie występują.

2.2. Grunty do wykonania podkładu

Do wykonania podkładu należy stosować pospółki żwirowo-piaskowe. Wymagania dotyczące pospółek:

- uziarnienie do 50 mm,
- łączna zawartość frakcji kamiennej i żwirowej do 50%,
- zawartość frakcji pyłowej do 2%,
- zawartość cząstek organicznych do 2%.

2.3. Do wykonania podkładu

Do wykonania podkładu należy stosować piasek zwykły.

2.4. Do zasypywania wykopów

Do zasypania wykopów może być użyty grunt wydobyty z tego samego wykopu, niezamarznięty i bez zanieczyszczeń takich jak ziemia roślinna, odpadki materiałów budowlanych itp.

Zasyпки za mury oporowe:

- max. średnica ziaren $d < 120$ mm,
- wskaźnik różnoziarnistości $U > 5$,
- współczynnik filtracji przy zagęszczeniu $l_s = 1,0 - k > 5$ m/d,
- zawartość części organicznych $I < 2\%$,
- odporność na rozpad $< 5\%$.

2.5. Grunt do budowy nasypów konstrukcyjnych

Grunt do budowy nasypów konstrukcyjnych powinien posiadać następujące właściwości:

- max. średnica ziaren $d < 120$ mm,
- wskaźnik różnoziarnistości $U > 3$,
- granica płynności frakcji przechodzącej przez sito 0,425 mm lub 0,5 mm – $W < 40\%$,
- zawartość części organicznych $I < 2\%$,
- pęcznienie pod wpływem wody $P < 5\%$,
- możliwe jest uzyskanie wymaganego wskaźnika zagęszczenia,
- odporność na rozpad $< 10\%$.

3. SPRZĘT

Roboty mogą być wykonywane ręcznie lub mechanicznie.

Roboty ziemne można wykonywać przy użyciu dowolnego sprzętu.

4. TRANSPORT

Materiały mogą być przewożone dowolnymi środkami transportu.

Należy je umieścić równomiernie na całej powierzchni ładunkowej i zabezpieczyć przed spadaniem lub przesuwaniami.

5. WYKONANIE ROBÓT

5.1. Wykopy

5.1.1. Sprawdzenie zgodności warunków terenowych z projektowymi

Przed przystąpieniem do wykonywania wykopów, przed przebudową obiektu należy sprawdzić zgodność rzędnych terenu z danymi podanymi w projekcie. W tym celu należy wykonać kontrolny pomiar sytuacyjno-wysokościowy. W trakcie realizacji wykopów konieczne jest kontrolowanie warunków gruntowych w nawiązaniu do badań geologicznych.

5.1.2. Tolerancje wykonywania wykopów

Jeżeli dokumentacja techniczna nie określa inaczej dopuszcza się stosowanie następujących bezpiecznych nachyleń skarp:

w gruntach spoistych (gliny, ropy) o nachyleniu 2:1;

w gruntach małospoistych i słabych gruntach spoistych o nachyleniu 1:1,25;

w gruntach sypkich (piaski) o nachyleniu 1:1,5.

W wykopach ze skarpami o bezpiecznym nachyleniu powinny być stosowane następujące zabezpieczenia:

w pasie terenu przylegającym do górnej krawędzi wykopu na szerokości równej 3-krotnej głębokości wykopu powierzchnia powinna być wolna od nasypów i materiałów, oraz mieć spadki umożliwiające odpływ wód opadowych;

naruszenie stanu naturalnego skarpy jak np. rozmycie przez wody opadowe powinno być usuwane z zachowaniem bezpiecznych nachyleń;

stan skarpy należy okresowo sprawdzać w zależności od występowania niekorzystnych czynników.

5.2. Tolerancje wykonywania wykopów

Dopuszczalne odchyłki w wykonywaniu wykopów wynoszą 10 cm.

5.3. Postępowanie w wypadku przegłębienia wykopów

(1) Wykopy powinny być wykonywane bez naruszenia naturalnej struktury gruntu.

(2) Warstwa gruntu o grubości 20 cm położona nad projektowanym poziomem posadowienia powinna być usunięta bezpośrednio przed wykonaniem fundamentu.

(3) W przypadku przegłębienia wykopu poniżej przewidzianego poziomu a zwłaszcza poniżej poziomu projektowanego posadowienia należy porozumieć się z Inżynierem celem podjęcia odpowiednich decyzji.

5.4. Warstwy filtracyjne, podsypki i nasypy

Wykonawca może przystąpić do układania podsypki i warstw filtracyjnych po uzyskaniu zezwolenia Inżyniera, potwierdzonego wpisem do dziennika budowy.

Warunki wykonania podkładu pod fundamenty:

- Układanie podkładu powinno nastąpić bezpośrednio po zakończeniu prac w wykopie.
- Przed rozpoczęciem zasypywania dno wykopu powinno być oczyszczone z odpadków materiałów budowlanych.
- Układanie podkładu należy prowadzić na całej powierzchni wykopu, równomiernie warstwami grubości 25 cm.
- Całkowita grubość podkładu według projektu. Powinna to być warstwa stała na całej powierzchni rzutu obiektu.
- Wskaźnik zagęszczenia podkładu wg dokumentacji technicznej lecz nie mniejszy od $J_s = 0,9$ według próby normalnej Proctora.
-

5.5. Warunki wykonania podkładu pod posadzki:

- Układanie podkładu powinno nastąpić bezpośrednio przed wykonywaniem posadzki.
- Przed rozpoczęciem układania podłoże powinno być oczyszczone z odpadków materiałów budowlanych.
- Układanie podkładu należy prowadzić na całej powierzchni równomiernie jedną warstwą.
- Całkowita grubość podkładu według projektu. Powinna to być warstwa stała na całej powierzchni rzutu obiektu.
- Wskaźnik zagęszczenia podkładu nie powinien być mniejszy od $J_s = 0,98$ według próby normalnej Proctora.

5.6. Zasyпки

5.6.1. Zezwolenie na rozpoczęcie zasypek

Wykonawca może przystąpić do zasypywania wykopów po uzyskaniu zezwolenia Inżyniera, co powinno być potwierdzone wpisem do dziennika budowy.

5.6.2. Warunki wykonania zasyпки

Zasypanie wykopów powinno być wykonane bezpośrednio po zakończeniu przewidzianych w nim robót.

Przed rozpoczęciem zasypywania dno wykopu powinno być oczyszczone z odpadków materiałów budowlanych i śmieci.

Układanie i zagęszczanie gruntów powinno być wykonane warstwami o grubości:

- 0,25 m – przy stosowaniu ubijaków ręcznych,
- 0,50–1,00 m – przy ubijaniu ubijakami obrotowo-udarowymi (żabami) lub ciężkimi tarczami.

- 0,40 m – przy zagęszczaniu urządzeniami wibracyjnymi

Wskaźnik zagęszczenia gruntu wg dokumentacji technicznej lecz nie mniejszy niż $J_s = 0,95$ wg próby normalnej Proctora.

Nasypywanie i zagęszczanie gruntu w pobliżu ścian powinno być wykonane w sposób nie powodujący uszkodzenia izolacji przeciwwilgociowej.

6. KONTROLA JAKOŚCI ROBÓT

Wymagania dla robót ziemnych podano w punkcie 5. Sprawdzenie i odbiór robót ziemnych powinny być wykonane zgodnie z normami wyszczególnionymi w p. 11.

6.1. Wykopy

Sprawdzenie i kontrola w czasie wykonywania robót oraz po ich zakończeniu powinny obejmować:

- zgodność wykonania robót z dokumentacją
- prawidłowość wytyczenia robót w terenie
- przygotowanie terenu
- rodzaj i stan gruntu w podłożu
- wymiary wykopów
- zabezpieczenie i odwodnienie wykopów.

6.2. Wykonanie podkładów i nasypów

Sprawdzeniu podlega:

- przygotowanie podłoża
- materiał użyty na podkład
- grubość i równomierność warstw podkładu
- sposób i jakość zagęszczenia.

6.3. Zasyпки

Sprawdzeniu podlega:

- stan wykopu przed zasypaniem
- materiały do zasyпки
- grubość i równomierność warstw zasyпки
- sposób i jakość zagęszczenia.

7. OBMIAR ROBÓT

Jednostkami obmiarowymi są:

- wykopy – [m³]
- podkłady i nasypy – [m³]
- zasyпки – [m³]
- transport gruntu – [m³] z uwzględnieniem odległości transportu.

8. ODBIÓR ROBÓT

Wszystkie roboty ziemne podlegają zasadom odbioru robót zanikających.

9. PODSTAWA PŁATNOŚCI

9.1. Wykopy – płaci się za m³ gruntu w stanie rodzimym.

Cena obejmuje:

- wyznaczenie zarysu wykopu,
- odspojenie gruntu ze złożeniem na odkład lub załadowaniem na samochody i odwiezieniem;

- Wykonawca we własnym zakresie ustali miejsce odwozu mas ziemnych, odwodnienie i utrzymanie wykopu z uwzględnieniem wykonania ścianek szczelnych.

9.2. Wykonanie podkładów i nasypów – płaci się za m3 podkładu po zagęszczeniu.

Cena obejmuje:

- dostarczenie materiału
- uformowanie i zagęszczenie podkładu z wyrównaniem powierzchni.

9.3. Zasyпки – płaci się za m3 zasyпки po zagęszczeniu.

Cena obejmuje:

- dostarczenie materiałów,
- zasypanie,
- zagęszczenie i wyrównanie terenu.

9.4. Transport gruntu – płaci się za m3 wywiezionego gruntu w stanie rodzimym z uwzględnieniem odległości transportu.

Cena obejmuje:

- załadowanie gruntu na środki transportu
- przewóz na wskazaną odległość
- wyładunek z rozplantowaniem z grubsza
- utrzymanie dróg na terenie budowy i na zwałce.

10. PRZEPISY ZWIĄZANE

PN-B-06050:1999	Geotechnika. Roboty ziemne. Wymagania ogólne.
PN-86/B-02480	Grunty budowlane. Określenia. Symbole. Podział i opis gruntów.
PN-B-02481:1999	Geotechnika. Terminologia podstawowa, symbole literowe i jednostki miary.
BN-77/8931-12	Oznaczanie wskaźnika zagęszczenia gruntów.
PN-B-10736:1999	Przewody podziemne. Roboty ziemne.
BN-88/8932-02	Podłoża kolejowe.
PN-EN 10248-1:1999	Grodzice walcowane na gorąco ze stali niestopowych. Techniczne warunki dostawy.
PN-EN 10248-2:1999	Grodzice walcowane na gorąco ze stali niestopowych. Tolerancje kształtów i wymiarów.

ROBOTY MUROWE

1. WSTĘP

1.1. Przedmiot SST

Przedmiotem niniejszej szczegółowej specyfikacji technicznej są wymagania dotyczące wykonania i odbioru murów z materiałów ceramicznych, które zostaną wbudowane w ramach zadania pod nazwą: „Rozbudowa, remont i przebudowa budynku wraz ze zmianą sposobu użytkowania budynku byłej szkoły na centrum opiekuńczo-mieszkalne wraz z budową szamba szczelnego i niezbędnej infrastruktury.”.

1.2. Zakres stosowania SST

Szczegółowa specyfikacja techniczna jest stosowana jako dokument przetargowy i kontraktowy przy zlecaniu i realizacji robót wymienionych w pkt. 1.1.

1.3. Zakres robót objętych SST

Roboty, których dotyczy specyfikacja, obejmują wszystkie czynności umożliwiające i mające na celu wykonanie murów zewnętrznych i wewnętrznych obiektów tzn.:

- ściany z cegły pełnej
- komin z cegły pełnej

1.4. Określenia podstawowe

Określenia podane w niniejszej SST są zgodne z obowiązującymi odpowiednimi normami.

1.5. Ogólne wymagania dotyczące robót

Wykonawca robót jest odpowiedzialny za jakość ich wykonania oraz za zgodność z dokumentacją projektową, SST i poleceniami Inżyniera.

2. MATERIAŁY

2.1. Woda zarobowa do betonu PN-EN 1008:2004

Do przygotowania zapraw stosować można każdą wodę zdatną do picia, z rzeki lub jeziora.

Niedozwolone jest użycie wód ściekowych, kanalizacyjnych bagiennych oraz wód zawierających tłuszcze organiczne, oleje i muł.

2.2. Wyroby ceramiczne

2.2.1. Cegła pełna

Cegła budowlana pełna klasy 15 wg. PN-B-12050:1996.

Wymiary typ l = 250 mm, s = 120mm, h = 65mm

Masa 4,0-4,5 kg

Dopuszczalna ilość cegieł połówkowych, pękniętych do 10% ilości cegieł badanych

Wytrzymałość na ściskanie 15MPa

Nasiąkliwość nie powinna być większa od 16%

Odporność na działanie mrozu po 25 cyklach zamrażania do -25°C i odmrażania – brak uszkodzeń po badaniu

Odporność na uderzenia powinna być taka, aby cegła upuszczona z wysokości 1,5m na inne cegły nie rozpadła się na kawałki; może natomiast wystąpić wyszczerbienie lub jej pęknięcie. Ilość cegieł nie spełniających powyższego wymagania nie powinna być większa niż:

2 na 15 sprawdzonych cegieł

3 na 25 sprawdzonych cegieł

5 na 40 sprawdzonych cegieł

2.3. Zaprawy budowlane cementowo-wapienne

Marka i skład zaprawy powinny być zgodne z wymaganiami podanymi w projekcie.

Orientacyjny stosunek objętościowy składników zaprawy dla marki 30:

cement:		ciasto wapienne:		piasek
1	:	1	:	6
1	:	1	:	7
1	:	1,7	:	5

cement:		wapienne hydratyzowane:		piasek
1	:	1	:	6
1	:	1	:	7

Orientacyjny stosunek objętościowy składników zaprawy dla marki 50:

cement:		ciasto wapienne:		piasek
1	:	0,3	:	4
1	:	0,5	:	4,5

cement:		wapienne hydratyzowane:		piasek
1	:	0,3	:	4
1	:	0,5	:	4,5

Przygotowanie zapraw do robót murowych powinno być wykonywane mechanicznie.

Zaprawę należy przygotować w takiej ilości, aby mogła być wbudowana możliwie wcześnie po jej przygotowaniu tj. ok. 3 godzin.

Do zapraw murarskich należy stosować piasek rzeczny lub kopalniany.

Do zapraw cementowo-wapiennych należy stosować cement portlandzki z dodatkiem żużla lub popiołów lotnych 25 i 35 oraz cement hutniczy 25 pod warunkiem, że temperatura otoczenia w ciągu 7 dni od chwili zużycia zaprawy nie będzie niższa niż +5°C.

Do zapraw cementowo-wapiennych należy stosować wapno suchogaszzone lub gaszone w postaci ciasta wapiennego otrzymanego z wapna niegaszonego, które powinno tworzyć jednolitą i jednobarwną masę, bez grudek niegaszonego wapna i zanieczyszczeń obcych.

Skład objętościowy zapraw należy dobierać doświadczalnie, w zależności od wymaganej marki zaprawy oraz rodzaju cementu i wapna.

3. SPRZĘT

Roboty można wykonać przy użyciu dowolnego typu sprzętu.

4. TRANSPORT

Materiały i elementy mogą być przewożone dowolnymi środkami transportu.

Podczas transportu materiały i elementy konstrukcji powinny być zabezpieczone przed uszkodzeniami lub utratą stateczności.

5. WYKONANIE ROBÓT

Wymagania ogólne:

Mury należy wykonywać warstwami, z zachowaniem prawidłowego wiązania i grubości spoin, do pionu i sznura, z zachowaniem zgodności z rysunkiem co do odsadzek, wyskoków i otworów.

W pierwszej kolejności należy wykonywać mury nośne. Ścianki działowe grubości poniżej 1 cegły należy murować nie wcześniej niż po zakończeniu ścian głównych.

Mury należy wznosić możliwie równomiernie na całej ich długości. W miejscu połączenia murów wykonanych niejednocześnie należy stosować strzępia zazębione końcowe.

Cegły układane na zaprawie powinny być czyste i wolne od kurzu.

Przy murowaniu cegłą suchą, zwłaszcza w okresie letnim, należy cegły przed ułożeniem w murze polewać lub moczyć w wodzie.

Wnęki i bruzdy instalacyjne należy wykonywać jednocześnie ze wznoszeniem murów.

Mury grubości mniejszej niż 1 cegła mogą być wykonywane przy temperaturze powyżej 0°C.

W przypadku przerwania robót na okres zimowy lub z innych przyczyn, wierzchnie warstwy murów powinny być zabezpieczone przed szkodliwym działaniem czynników atmosferycznych (np. przez przykrycie folią lub papą). Przy wznowianiu robót po dłuższej przerwie należy sprawdzić stan techniczny murów, łącznie ze zdjęciem wierzchnich warstw cegieł i uszkodzonej zaprawy.

5.1. Mury z cegły pełnej

5.1.1. Spoiny w murach ceglanych

12 mm w spoinach poziomych, przy czym maksymalna grubość nie powinna przekraczać 17 mm, a minimalna 10 mm,

10 mm w spoinach pionowych podłużnych i poprzecznych, przy czym grubość maksymalna nie powinna przekraczać 15 mm, a minimalna – 5 mm.

Spoiny powinny być dokładnie wypełnione zaprawą. W ścianach przewidzianych do tynkowania nie należy wypełniać zaprawą spoin przy zewnętrznych licach na głębokości 5-10 mm.

5.1.2. Stosowanie połówek i cegieł ułamkowych.

Liczba cegieł użytych w połówkach do murów nośnych nie powinna być większa niż 15% całkowitej liczby cegieł.

Jeżeli na budowie jest kilka gatunków cegieł (np. cegły nowe i z rozbiórki), należy przestrzegać zasady, że każda ściana powinna być wykonana z cegieł jednego wymiaru.

Połączenie murów stykających się pod kątem prostym i wykonanych z cegieł o grubości różniącej się więcej niż o 5mm należy wykonywać na strzępia zazębione boczne.

6. KONTROLA JAKOŚCI

6.1. Materiały ceramiczne

Przy odbiorze cegły należy przeprowadzić na budowie:

sprawdzenie zgodności klasy oznaczonej na ceglach z zamówieniem i wymaganiami stawianymi w dokumentacji technicznej,

próby doraźnej przez oględziny, opukiwanie i mierzenie:

wymiarów i kształtu cegły,

liczby szczerb i pęknięć,

odporności na uderzenia,

przełomu ze zwróceniem szczególnej uwagi na zawartość margla.

W przypadku niemożności określenia jakości cegły przez próbę doraźną należy ją poddać badaniom laboratoryjnym (szczególnie co do klasy i odporności na działanie mrozu).

6.2. Zaprawy

W przypadku gdy zaprawa wytwarzana jest na placu budowy, należy kontrolować jej markę i konsystencję w sposób podany w obowiązującej normie. Wyniki odbiorów materiałów i wyrobów powinny być każdorazowo wpisywane do dziennika budowy.

6.3. Dopuszczalne odchyłki wymiarów dla murów przyjmować wg poniższej tabeli

Rodzaj odchyłek	Dopuszczalne odchyłki [mm]	
	mury spoinowane	mury niespoinowane
Zwichrowania i skrzywienia:		
– na 1 metrze długości	3	6
– na całej powierzchni	10	20

PN-EN 197-1:2002 Cement. Skład, wymagania i kryteria zgodności dotyczące cementu powszechnego użytku.

PN-B-30000:1990 Cement portlandzki.

PN-88/B-30001 Cement portlandzki z dodatkami.

PN-EN 197-1:2002 Cement. Skład, wymagania i kryteria zgodności dotyczące cementów powszechnego użytku.

PN-97/B-30003 Cement murarski 15.

PN-88/B-30005 Cement hutniczy 25.

PN-86/B-30020 Wapno.

PN-EN 13139:2003 Kruszywa do zaprawy.

PN-80/B-06259 Beton komórkowy.

ZBROJENIE BETONU

1. WSTĘP

1.1. Przedmiot SST

Przedmiotem niniejszej szczegółowej specyfikacji technicznej są wymagania dotyczące zbrojenia betonu w konstrukcjach żelbetonowych wykonywanych na mokro i prefabrykowanych, które zostaną wykonane w ramach zadania pod nazwą: „Rozbudowa, remont i przebudowa budynku wraz ze zmianą sposobu użytkowania budynku byłej szkoły na centrum opiekuńczo-mieszkalne wraz z budową szamba szczelnego i niezbędnej infrastruktury.”.

1.2. Zakres stosowania SST

Szczegółowa specyfikacja techniczna jest stosowana jako dokument przetargowy i kontraktowy przy zlecaniu i realizacji robót wymienionych w pkt. 1.1.

1.3. Zakres robót objętych SST

Roboty, których dotyczy specyfikacja, obejmują wszystkie czynności umożliwiające i mające na celu wykonanie zbrojenia betonu.

W zakres tych robót wchodzi:

- Przygotowanie i montaż zbrojenia prętami okrągłymi gładkimi ze stali A-0 i A-I.
- Przygotowanie i montaż zbrojenia prętami okrągłymi zebrowanymi ze stali A-II i A-III.
-

1.4. Określenia podstawowe

Określenia podane w niniejszej SST są zgodne z odpowiednimi normami.

1.5. Ogólne wymagania dotyczące robót

Wykonawca robót jest odpowiedzialny za jakość ich wykonania oraz za zgodność z dokumentacją projektową, SST i poleceniami Inżyniera.

2. MATERIAŁY

2.1. Stal zbrojeniowa

Klasy i gatunki stali zbrojeniowej wg dokumentacji technicznej i wg PN-89/H-84023/6.

Własności mechaniczne i technologiczne stali:

Własności mechaniczne i technologiczne dla walcówki i prętów powinny odpowiadać wymaganiom podanym w PN-EN 10025:2002. Najważniejsze wymagania podano w tabeli poniżej.

Gatunek stali	Średnica pręta	Granica plastyczności	Wytrzymałość na rozciąganie	Wydłużenie trzpienia	Zginanie a – średnica
	mm	MPa	MPa	%	d – próbki
St0S-b	5,5–40	220	310–550	22	d = 2a(180)
St3SX-b	5,5–40	240	370–460	24	d = 2a(180)
18G2-b6-32355					
34GS-b	6–32	410 min.	590	16	d = 3a(90)

W technologicznej próbie zginania powierzchnia próbek nie powinna wykazywać pęknięć, naderwań i rozwarstwień.

Wady powierzchniowe:

Powierzchnia walcówki i prętów powinna być bez pęknięć, pęcherzy i naderwań.

Na powierzchni czołowej prętów niedopuszczalne są pozostałości jamy usadowej, rozwarstwienia i pęknięcia widoczne gołym okiem.

Wady powierzchniowe takie jak rysy, drobne łuski i zawalcowania, wtrącenia niemetaliczne, wżery, wypukłości, wgniecenia, zgorzeliny i chropowatości są dopuszczalne:

- jeśli mieszczą się w granicach dopuszczalnych odchyłek dla walcówki i prętów gładkich,
- jeśli nie przekraczają 0,5 mm dla walcówki i prętów żebrowanych o średnicy nominalnej do 25 mm, zaś 0,7 mm dla prętów o większych średnicach.

Odbiór stali na budowie.

Odbiór stali na budowie powinien być dokonany na podstawie atestu, w który powinien być zaopatrzonej każdy krąg lub wiązka stali. Atest ten powinien zawierać:

- znak wytwórcy,
- średnicę nominalną,
- gatunek stali,
- numer wyrobu lub partii,
- znak obróbki cieplnej.

Cechowanie wiązek i kręgów powinno być dokonane na przywieszkach metalowych po 2 sztuki dla każdej wiązki czy kręgu.

Wygląd zewnętrzny prętów zbrojeniowych dostarczonej partii powinien być następujący:

- na powierzchni prętów nie powinno być zgorzeliny, odpadającej rdzy, tłuszczów, farb lub innych zanieczyszczeń,
- odchyłki wymiarów przekroju poprzecznego prętów i ożebrowania powinny się mieścić w granicach określonych dla danej klasy stali w normach państwowych,
- pręty dostarczone w wiązkach nie powinny wykazywać odchylenia od linii prostej większego niż 5 mm na 1 m długości pręta.

Magazynowanie stali zbrojeniowej.

Stal zbrojeniowa powinna być magazynowana pod zadaszeniem w przegrodach lub stojakach z podziałem wg wymiarów i gatunków.

Badanie stali na budowie.

Dostarczoną na budowę partię stali do zbrojenia konstrukcji z betonu należy przed wbudowaniem zbadać laboratoryjnie w przypadku, gdy:

- nie ma zaświadczenia jakości (atestu),
- nasuwają się wątpliwości co do jej właściwości technicznych na podstawie oględzin zewnętrznych,
- stal pęka przy gięciu.

Decyzję o przekazaniu próbek do badań laboratoryjnych podejmuje Inżynier.

3. SPRZĘT

Roboty mogą być wykonane ręcznie lub mechanicznie.

Roboty można wykonać przy użyciu dowolnego typu sprzętu.

4. TRANSPORT

Stal zbrojeniowa powinna być przewożona odpowiednimi środkami transportu żeby uniknąć trwałych odkształceń, oraz zgodnie z przepisami BHP i ruchu drogowego.

5. WYKONANIE ROBÓT

5.1. Wykonywanie zbrojenia

5.1.1. Czystość powierzchni zbrojenia.

Pręty i walcówki przed ich użyciem do zbrojenia konstrukcji należy oczyścić z zendry, luźnych płatków rdzy, kurzu i błota.

Pręty zbrojenia zanieczyszczone tłuszczem (smary, oliwa) lub farbą olejną należy opalać np. lampami lutowniczymi aż do całkowitego usunięcia zanieczyszczeń.

Czyszczenie prętów powinno być dokonywane metodami nie powodującymi zmian we właściwościach technicznych stali ani późniejszej ich korozji.

5.1.2. Przygotowanie zbrojenia.

Pręty stalowe użyte do wykonania wkładek zbrojeniowych powinny być wyprostowane.

Haki, odgięcia i rozmieszczenie zbrojenia należy wykonywać wg projektu z równoczesnym zachowaniem postanowień normy PN-B-03264:2002.

Łączenie prętów należy wykonywać zgodnie z postanowieniami normy PN-B-03264:2002

Skrzyżowania prętów należy wiązać drutem miękkim, spawać lub łączyć specjalnymi zaciskami.

5.1.3. Montaż zbrojenia.

Zbrojenie należy układać po sprawdzeniu i odbiorze deskowań.

Nie należy podwieszać i mocować do zbrojenia deskowań, pomostów transportowych, urządzeń wytwórczych i montażowych.

Montaż zbrojenia z pojedynczych prętów powinien być dokonywany bezpośrednio w deskowaniu.

Montaż zbrojenia bezpośrednio w deskowaniu zaleca się wykonywać przed ustawieniem szalowania bocznego.

Zbrojenie płyt prętami pojedynczymi powinno być układane według rozstawienia prętów oznaczonego w projekcie.

Dla zachowania właściwej otuliny należy układać w deskowaniu zbrojenie podpierając podkładkami betonowymi lub z tworzyw sztucznych o grubości równej grubości otulenia.

6. KONTROLA JAKOŚCI

Kontrola jakości wykonania zbrojenia polega na sprawdzeniu zgodności z projektem oraz z podanymi wyżej wymaganiami.

Zbrojenie podlega odbiorowi przed betonowaniem.

7. OBMIAR ROBÓT

Jednostką obmiarową jest 1 tona.

Do obliczania należności przyjmuje się teoretyczną ilość (t) zmontowanego zbrojenia, tj. łączną długość prętów poszczególnych średnic pomnożoną przez ich ciężar jednostkowy t/mb.

Nie dolicza się stali użytej na zakłady przy łączeniu prętów, przekładek montażowych ani drutu wiązałkowego.

Nie uwzględnia się też zwiększonej ilości materiału w wyniku stosowania przez Wykonawcę prętów o średnicach większych od wymaganych w projekcie.

8. ODBIÓR ROBÓT

Wszystkie roboty dotyczące przygotowania i montażu zbrojenia podlegają zasadom odbioru robót zanikających i ulegających zakryciu oraz odbioru końcowego – wg opisu jak niżej:

- Odbiór robót zanikających i ulegających zakryciu – wg SST-G.00 – „Wymagania ogólne”.
- Odbiór końcowy – wg SST
- Odbiór zbrojenia

Odbiór zbrojenia przed przystąpieniem do betonowania powinien być dokonany przez Inżyniera oraz wpisany do dziennika budowy.

Odbiór powinien polegać na sprawdzeniu zgodności zbrojenia z rysunkami roboczymi konstrukcji żelbetowej i postanowieniami niniejszej specyfikacji, zgodności z rysunkami liczby prętów w poszczególnych przekrojach, rozstawu strzemion, wykonania haków złącz i długości zakotwień prętów oraz możliwości dobrego otulenia prętów betonem.

9. PODSTAWA PŁATNOŚCI

Podstawę płatności stanowi cena jednostkowa za 1 tonę. Cena obejmuje dostarczenie materiału, oczyszczenie i wyprostowanie, wygięcie, przycinanie, łączenie oraz montaż zbrojenia za pomocą drutu wiązałkowego w deskowaniu, zgodnie z projektem i niniejszą specyfikacją, a także oczyszczenie terenu robót z odpadów zbrojenia i usunięcie ich poza teren robót.

10. PRZEPISY ZWIĄZANE

PN-89/H-84023/06 Stal do zbrojenia betonu.

PN-B-03264:2002 Konstrukcje betonowe, żelbetowe i sprężone. Projektowanie.

ROBOTY BETONIARSKIE

1. WSTĘP

1.1. Przedmiot SST

Przedmiotem niniejszej szczegółowej specyfikacji technicznej są wymagania dotyczące wykonania i odbioru robót betoniarskich, które zostaną wykonane w ramach zadania pod nazwą: „Rozbudowa, remont i przebudowa budynku wraz ze zmianą sposobu użytkowania budynku byłej szkoły na centrum opiekuńczo-mieszkalne wraz z budową szamba szczelnego i niezbędnej infrastruktury.”.

1.2. Zakres stosowania SST

Szczegółowa specyfikacja techniczna jest stosowana jako dokument przetargowy i kontraktowy przy zlecaniu i realizacji robót wymienionych w pkt. 1.1.

1.3. Zakres robót objętych SST

Roboty, których dotyczy specyfikacja, obejmują wszystkie czynności umożliwiające i mające na celu wykonanie betonu i podbetonu w elementach konstrukcyjnych objętych kontraktem.

- Betony konstrukcyjne.
- Podbetony.
-

1.4. Określenia podstawowe

Określenia podane w niniejszej SST są zgodne z obowiązującymi odpowiednimi normami.

1.5. Ogólne wymagania dotyczące robót

Wykonawca robót jest odpowiedzialny za jakość ich wykonania oraz za zgodność z dokumentacją projektową, SST i poleceniami Inżyniera.

2. MATERIAŁY

2.1. Składniki mieszanki betonowej

2.1.1. Cement

Rodzaje cementu

Dopuszczalne jest stosowanie jedynie cementu portlandzkiego czystego, tj. bez dodatków mineralnych wg normy PN-B-30000:1990 o następujących markach:

marki „25” – do betonu klasy B7,5–B20

marki „35” – do betonu klasy wyższej niż B20

Wymagania dotyczące składu cementu

Wg ustaleń normy PN-B-30000:1990 oraz ponadto zgodnie z zarządzeniem Ministra Komunikacji wymaga się, aby cementy te charakteryzowały się następującym składem:

- Zawartość krzemianu trójwapniowego olitu (C3S) 50-60%
- Zawartość glinianu trójwapniowego olitu (C3A) <7%
- Zawartość alkaliów do 0,6%
- Zawartość alkaliów pod warunkiem zastosowania kruszywa nieaktywnego do 0,9%
- Zawartość C4AF+2C3A (zalecane) <20%

Opakowanie

Cement wysyłany w opakowaniu powinien być pakowany w worki papierowe WK, co najmniej trzywarstwowe, wg PN-76/P-79005.

Masa worka z cementem powinna wynosić 50,2 kg. Na workach powinien być umieszczony trwały, wyraźny napis zawierający następujące dane:

- oznaczenie
- nazwa wytwórni i miejscowości
- masa worka z cementem

- data wysyłki
- termin trwałości cementu.

Dla cementu luzem należy stosować cementowagony i cementosamochody wyposażone we wsypy umożliwiające grawitacyjne napełnianie zbiorników i urządzenie do wyładowania cementu oraz powinny być przystosowane do plombowania i wstępów i wysypów.

Świadectwo jakości cementu

Każda partia wysyłanego cementu powinna być zaopatrzona w sygnaturę odbiorczą kontroli jakości zgodnie z PN-EN 147-2.

Akceptowanie poszczególnych partii cementu

Każda partia cementu przed jej użyciem do betonu musi uzyskać akceptację Inżyniera.

Bieżąca kontrola podstawowych parametrów cementu

Cement pochodzący z każdej dostawy musi być poddany badaniom wg normy PN-EN 196-1:1996, PN-EN 196-3:1996 i PN-EN 196-6:1997, a wyniki ocenione wg normy PN-B-30000:1990.

Zakres badań cementu pochodzącego z dostawy, dla której jest atest z wynikami badań cementowni obejmuje tylko badania podstawowe.

Ponadto przed użyciem cementu do wykonania mieszanki betonowej zaleca się przeprowadzenie kontroli obejmującej:

- oznaczenie czasu wiązania wg PN-EN 196-1:1996, PN-EN 196-3:1996 i PN-EN 196-6:1997
- oznaczenie zmiany objętości wg PN-EN 196-1:1996, PN-EN 196-3:1996 i PN-EN 196-6:1997
- sprawdzenie zawartości grudek (brytek) nie dających się rozgnieść w palcach i nie rozpadających się w wodzie.

W przypadku, gdy w/w kontrola wykaże niezgodność z normami cement nie może być użyty do betonu.

Magazynowanie i okres składowania

Miejsca przechowywania cementu mogą być następujące:

- dla cementu pakowanego (workowanego):
składy otwarte (wydzielone miejsca zadane na otwartym terenie zabezpieczone z boków przed opadami) lub magazyny zamknięte (budynki lub pomieszczenia o szczelnym dachu i ścianach)
- dla cementu luzem:

magazyny specjalne (zbiorniki stalowe, żelbetowe lub betonowe przystosowane do pneumatycznego załadunku i wyładunku cementu luzem, zaopatrzone w urządzenia do przeprowadzenia kontroli objętości cementu znajdującego się w zbiorniku lub otwory do przeprowadzenia pomiarów poziomu cementu, włazy do czyszczenia oraz klamry na zewnętrznych ścianach).

Podłoża składów otwartych powinny być twarde i suche, odpowiednio pochylone, zabezpieczające cement przed ściekaniem wody deszczowej i zanieczyszczeniem.

Podłogi magazynów zamkniętych powinny być suche i czyste, zabezpieczające cement przed zawilgoceniem i zanieczyszczeniem.

Dopuszczalny okres przechowywania cementu zależny jest od miejsca przechowywania.

Cement nie może być użyty do betonu po okresie:

- 10 dni w przypadku przechowywania go w zadanych składach otwartych,
- po upływie okresu trwałości podanego przez wytwórcę w przypadku przechowywania w składach zamkniętych.

Każda partia cementu posiadająca oddzielne świadectwo jakości powinno być przechowywana w sposób umożliwiający jej łatwe rozróżnienie.

2.1.2. Kruszywo

Rodzaj kruszywa i uziarnienie.

- Do betonu należy stosować kruszywo mineralne odpowiadające wymaganiom normy PN-B-06712/A1:1997, z tym że marka kruszywa nie powinna być niższa niż klasa betonu.
- Ziarna kruszywa nie powinny być większe niż:
- 1/3 najmniejszego wymiaru przekroju poprzecznego elementu,

- 3/4 odległości w świetle między prętami zbrojenia leżącymi w jednej płaszczyźnie prostopadłej do kierunku betonowania.

Kontrola partii kruszywa przed użyciem go do wykonania mieszanki betonowej obejmuje oznaczenia:

- składu ziarnowego wg PN-EN 933-1:2000,
- kształtu ziaren wg PN-EN 933-4:2001,
- zawartości pyłów mineralnych wg PN-78/B-06714/13,
- zawartości zanieczyszczeń obcych wg PN-76/B-06714/12.
- W celu umożliwienia korekty recepty roboczej mieszanki betonowej należy prowadzić bieżącą kontrolę wilgotności kruszywa wg PN-EN 1997-6:2002 i stałości zawartości frakcji 0–2 mm.
-

2.2. Wymagania do betonu konstrukcyjnego.

Wymagania co do szczelności i mrozoodporności wg PN-EN 206-1:2003, tj.:

- nasiąkliwość nie większa jak 4%
- mrozoodporność przy ubytku masy nie większym niż 5%, spadek wytrzymałości nie większy od 20% po 150 cyklach zamrażania i rozmrażania.
- B-20 do wykonania ław, stóp i ścian fundamentowych, rdzeni , słupów, wieńców, belek, podciągów oraz schodów żelbetowych,
- B-15 do schodów podjazdów zewnętrznych,
- B-10 do podbetonów i podkładów

Wymagania ogólne wg PN-EN 206-1:2003.

Ponadto beton i jego składniki powinny spełniać wymagania IBDM w Warszawie.

2.3. Materiały do wykonania podbetonu

Beton kl. B7,5 i B10 z utrzymaniem wymagań i badań tylko w zakresie wytrzymałości betonu na ściskanie.

Orientacyjny skład podbetonu:

- pospółka kruszona 0/40,
- cement hutniczy 25. Ilość cementu 6%, $gd_{max} = 2,09 \text{ gr/cm}^3$, wilgotność optymalna 8%.
- kruszywo równomiernie stopniowane o frakcjach:
20/40 = 30%, 20/10 = 20%, 0/2 = 30%

3. SPRZĘT

- dozatory, muszą mieć aktualne świadectwo legalizacji. Mieszanie składników powinno się odbywać wyłącznie w betoniarkach o wymuszonym działaniu (zabrania się stosowania mieszarek wolno spadowych).
- pojemniki lub pompy przystosowane do podawania mieszanek plastycznych,
- szalunki do betonu,
- wibratory z buławami o średnicy nie większej niż 0,65 odległości między prętami zbrojenia leżącymi w płaszczyźnie poziomej o częstotliwości 6000 drgań/minutę,
- ławy wibracyjne charakteryzujące się jednakowymi drganiami na całej długości.

Roboty można wykonać przy użyciu dowolnego typu sprzętu zaakceptowanego przez Inżyniera.

Sprzęt musi mieć aktualne świadectwo legalizacji. Mieszanie składników powinno się odbywać wyłącznie w betoniarkach o wymuszonym działaniu (zabrania się stosowania mieszarek wolno spadowych).

4. TRANSPORT

4.1. Transport, podawanie i układanie mieszanki betonowej

Środki do transportu betonu

- Mieszanki betonowe mogą być transportowane mieszalnikami samochodowymi (tzw. gruzkami).

- Ilość „gruszek” należy dobrać tak aby zapewnić wymaganą szybkość betonowania z uwzględnieniem odległości dowozu, czasu twardnienia betonu oraz koniecznej rezerwy w przypadku awarii samochodu.

Czas transportu i wbudowania

Czas transportu i wbudowania mieszanki nie powinien być dłuższy niż:

90 minut przy temperaturze otoczenia +15°C

70 minut przy temperaturze otoczenia +20°C

30 minut przy temperaturze otoczenia +30°C

5. WYKONANIE ROBÓT

5.1. Zalecenia ogólne

Roboty betoniarskie muszą być wykonane zgodnie z wymaganiami norm PN-EN 206-1:2003 i PN-63/B-06251.

Betonowanie można rozpocząć po uzyskaniu zezwolenia Inżyniera potwierdzonego wpisem do dziennika budowy.

5.2. Wytwarzanie mieszanki betonowej

5.2.1. Dozowanie składników:

Dozowanie składników do mieszanki betonowej powinno być dokonywane wyłącznie wagowo, z dokładnością:

- 2% – przy dozowaniu cementu i wody
- 3% – przy dozowaniu kruszywa.

Dozatory muszą mieć aktualne świadectwo legalizacji.

Przy dozowaniu składników powinno się uwzględniać korektę związaną ze zmiennym zawilgoceniem kruszywa.

5.2.2. Mieszanie składników

Mieszanie składników powinno się odbywać wyłącznie w betoniarkach wymuszonym działaniu (zabrania się stosowania mieszarek wolnospadowych).

Czas mieszania należy ustalić doświadczalnie jednak nie powinien być krótszy niż 2 minuty.

5.2.3. Podawanie i układanie mieszanki betonowej

Do podawania mieszanek betonowych należy stosować pojemniki o konstrukcji umożliwiającej łatwe ich opróżnianie lub pompy przystosowanej do podawania mieszanek plastycznych. Przy stosowaniu pomp obowiązują odrębne wymagania technologiczne przy czym wymaga się sprawdzenia ustalonej konsystencji mieszanki betonowej przy wylocie.

Przed przystąpieniem do układania betonu należy sprawdzić: położenie zbrojenia, zgodność rzędnych z projektem, czystość deskowania oraz obecność wkładek dystansowych zapewniających wymaganą wielkość otuliny.

Mieszanki betonowej nie należy zrzucać z wysokości większej niż 0,75 m od powierzchni, na którą spada. W przypadku gdy wysokość ta jest większa należy mieszankę podawać za pomocą rynny zsykowej (do wysokości 3,0 m) lub leja zsykowego teleskopowego (do wysokości 8,0 m).

Przy wykonywaniu konstrukcji monolitycznych należy przestrzegać dokumentacji technologicznej, która powinna uwzględniać następujące zalecenia:

w fundamentach i korpusach podpór mieszankę betonową należy układać bezpośrednio z pojemnika lub rurociągu pompy, bądź też za pośrednictwem rynny,

warstwami o grubości do 40 cm zagęszczając wibratorami wgłębnymi,

przy wykonywaniu płyt mieszankę betonową należy układać bezpośrednio z pojemnika lub rurociągu pompy. W płytach o grubości większej od 12 cm zbrojonych górą i dołem należy stosować belki wibracyjne.

5.2.4. Zagęszczanie betonu

Przy zagęszczaniu mieszanki betonowej należy przestrzegać następujących zasad:

- Wibratory wgłębne należy stosować o częstotliwości min. 6000 drgań na minutę, z buławami o średnicy nie większej niż 0,65 odległości między prętami zbrojenia leżącymi w płaszczyźnie poziomej.
- Podczas zagęszczania wibratorami wgłębnymi nie wolno dotykać zbrojenia buławą wibratora.
- Podczas zagęszczania wibratorami wgłębnymi należy zagłębić buławę na głębokość 5–8 cm w warstwę poprzednią i przytrzymać buławę w jednym miejscu w czasie 20–30 sekund po czym wyjmować powoli w stanie wibrującym.
- Kolejne miejsca zagłębienia buławy powinny być od siebie oddalone o $1,4 R$, gdzie R jest promieniem skutecznego działania wibratora. Odległość ta zwykle wynosi 0,35–0,7 m.
- Belki wibracyjne powinny być stosowane do wyrównania powierzchni betonu płyt i charakteryzować się jednakowymi drganiami na całej długości.
- Czas zagęszczania wibratorem powierzchniowym, lub belką wibracyjną w jednym miejscu powinien wynosić od 30 do 60 sekund.
- Zasięg działania wibratorów przyczepnych wynosi zwykle od 20 do 50 cm w kierunku głębokości i od 1,0 do 1,5 m w kierunku długości elementu. Rozstaw wibratorów należy ustalić doświadczalnie tak aby nie powstawały martwe pola. Mocowanie wibratorów powinno być trwałe i sztywne.

5.2.5. Przerwy w betonowaniu

Przerwy w betonowaniu należy sytuować w miejscach uprzednio przewidzianych i uzgodnionych z projektantem.

Ukształtowanie powierzchni betonu w przerwie roboczej powinno być uzgodnione z projektantem, a w prostszych przypadkach można się kierować zasadą, że powinna ona być prostopadła do kierunku naprężeń głównych.

Powierzchnia betonu w miejscu przerywania betonowania powinna być starannie przygotowana do połączenia betonu stwardniałego ze świeżym przez:

usunięcie z powierzchni betonu stwardniałego, luźnych okruszków betonu oraz warstwy pozostałego szkliska cementowego, obfite zwilżenie wodą i narzucenie kilkumilimetrowej warstwy zaprawy cementowej o stosunku zbliżonym do zaprawy w betonie wykonywanym albo też narzucenie cienkiej warstwy zaczynu cementowego. Powyższe zabiegi należy wykonać bezpośrednio przed rozpoczęciem betonowania.

W przypadku przerwy w układaniu betonu zagęszczonego przez wibrowanie, wznowienie betonowania nie powinno się odbyć później niż w ciągu 3 godzin lub po całkowitym stwardnieniu betonu.

Jeżeli temperatura powietrza jest wyższa niż 20°C to czas trwania przerwy nie powinien przekraczać 2 godzin. Po wznowieniu betonowania należy unikać dotykania wibratorem deskowania, zbrojenia i poprzednio ułożonego betonu.

5.2.6. Wymagania przy pracy w nocy

W przypadku, gdy betonowanie konstrukcji wykonywane jest także w nocy konieczne jest wcześniejsze przygotowanie odpowiedniego oświetlenia zapewniającego prawidłowe wykonawstwo robót i dostateczne warunki bezpieczeństwa pracy.

5.2.7. Pobranie próbek i badanie

Na wykonawcy spoczywa obowiązek zapewnienia wykonania badań laboratoryjnych przewidzianych normą PN-EN 206-1:2003 oraz gromadzenie, przechowywanie i okazywanie Inżynierowi wszystkich wyników badań dotyczących jakości betonu i stosowanych materiałów.

Jeżeli beton poddany jest specjalnym zabiegom technologicznym, należy opracować plan kontroli jakości betonu dostosowany do wymagań technologii produkcji. W planie kontroli powinny być uwzględnione

badania przewidziane aktualną normą i niniejszymi SST oraz ewentualne inne konieczne do potwierdzenia prawidłowości zastosowanych zabiegów technologicznych.

Badania powinny obejmować:

- badanie składników betonu
- badanie mieszanki betonowej
- badanie betonu.

5.3. Warunki atmosferyczne przy układaniu mieszanki betonowej i wiązaniu betonu

5.3.1. Temperatura otoczenia

Betonowanie należy wykonywać wyłącznie w temperaturach nie niższych niż +5°C, zachowując warunki umożliwiające uzyskanie przez beton wytrzymałości co najmniej 15 MPa przed pierwszym zamarznięciem. W wyjątkowych przypadkach dopuszcza się betonowanie w temperaturze do –5°C, jednak wymaga to zgody Inżyniera oraz zapewnienia mieszanki betonowej o temperaturze +20°C w chwili układania i zabezpieczenia uformowanego elementu przed utratą ciepła w czasie co najmniej 7 dni.

5.3.2. Zabezpieczenie podczas opadów

Przed przystąpieniem do betonowania należy przygotować sposób postępowania na wypadek wystąpienia ulewnego deszczu. Konieczne jest przygotowanie odpowiedniej ilości osłon wodoszczelnych dla zabezpieczenia odkrytych powierzchni świeżego betonu.

5.3.3. Zabezpieczenie betonu przy niskich temperaturach otoczenia

Przy niskich temperaturach otoczenia ułożony beton powinien być chroniony przed zamarznięciem przez okres pozwalający na uzyskanie wytrzymałości co najmniej 15 MPa.

Uzyskanie wytrzymałości 15 MPa powinno być zbadane na próbkach przechowywanych w takich samych warunkach jak zabetonowana konstrukcja.

Przy przewidywaniu spadku temperatury poniżej 0°C w okresie twardnienia betonu należy wcześniej podjąć działania organizacyjne pozwalające na odpowiednie osłonięcie i podgrzanie zabetonowanej konstrukcji.

5.4. Pielęgnacja betonu

5.4.1. Materiały i sposoby pielęgnacji betonu

Bezpośrednio po zakończeniu betonowania zaleca się przykrycie powierzchni betonu lekkimi osłonami wodoszczelnymi zapobiegającymi odparowaniu wody z betonu i chroniącymi beton przed deszczem i nasłonecznieniem.

Przy temperaturze otoczenia wyższej niż +5°C należy nie później niż po 12 godzinach od zakończenia betonowania rozpocząć pielęgnację wilgotnościową betonu i prowadzić ją co najmniej przez 7 dni (przez polewanie co najmniej 3 razy na dobę).

Nanoszenie błon nieprzepuszczających wody jest dopuszczalne tylko wtedy, gdy beton nie będzie się łączył z następną warstwą konstrukcji monolitycznej, a także gdy nie są stawiane specjalne wymagania odnośnie jakości pielęgnowanej powierzchni.

Woda stosowana do polewania betonu powinna spełniać wymagania normy PN-EN 1008:2004.

W czasie dojrzewania betonu elementy powinny być chronione przed uderzeniami i drganiami.

5.4.2. Okres pielęgnacji

Ułożony beton należy utrzymywać w stałej wilgotności przez okres co najmniej 7 dni. Polewanie betonu normalnie twardniejącego należy rozpocząć po 24 godzinach od zabetonowania.

Rozformowanie konstrukcji może nastąpić po osiągnięciu przez beton wytrzymałości rozformowania dla konstrukcji monolitycznych (zgodnie z normą PN-63/B-06251) lub wytrzymałości manipulacyjnej dla prefabrykatów.

5.5. Wykańczanie powierzchni betonu

5.5.1. Równość powierzchni i tolerancji.

Dla powierzchni betonów w konstrukcji nośnej obowiązują następujące wymagania:

- wszystkie betonowe powierzchnie muszą być gładkie i równe, bez zagłębień między ziarnami kruszywa, przełomów i wybrzuszeń ponad powierzchnię,
- pęknięcia są niedopuszczalne,
- rysy powierzchniowe skurczowe są dopuszczalne pod warunkiem, że zostaje zachowana otulina zbrojenia betonu min. 2,5cm,
- pustki, raki i wykruszyny są dopuszczalne pod warunkiem, że otulenie zbrojenia betonu będzie nie mniejsze niż 2,5cm, a powierzchnia na której występują nie większa niż 0,5% powierzchni odpowiedniej ściany,
- równość gorszej powierzchni ustroju nośnego przeznaczonej pod izolacje powinna odpowiadać wymaganiom normy PN-69/B-10260, tj. wypukłości i wgłębienia nie powinny być większe niż 2 mm.

5.5.2. Faktura powierzchni i naprawa uszkodzeń

Jeżeli projekt nie przewiduje specjalnego wykończenia powierzchni betonowych, to po rozdeskowaniu konstrukcji należy:

- wszystkie wystające nierówności wyrównać za pomocą tarcz karborundowych i czystej wody bezpośrednio po rozebraniu szalunków,
- raki i ubytki na eksponowanych powierzchniach uzupełnić betonem i następnie wygładzić i uklepać, aby otrzymać równą i jednorodną powierzchnię bez dołków i porów,
- wyrównaną wg powyższych zaleceń powierzchnię należy obrzucić zaprawą i lekko wyszczotkować wilgotną szczotką aby usunąć powierzchnie szkliste.

–

5.6. Wykonanie podbetonu

Przed przystąpieniem do układania podbetonu należy sprawdzić podłoże pod względem nośności założonej w projekcie technicznym.

Podłoże winne być równe, czyste i odwodnione.

Beton winien być rozkładany w miarę możliwości w sposób ciągły z zachowaniem kontroli grubości oraz rzędnych wg projektu technicznego.

6. KONTROLA JAKOŚCI

Kontrola jakości wykonania betonów polega na sprawdzeniu zgodności z projektem oraz podanymi wyżej wymaganiami. Roboty podlegają odbiorowi.

7. OBMIAR ROBÓT

Jednostkami obmiaru są:

- 1 m³ - wykonanej konstrukcji.
- 1 m³ - wykonanego podbetonu.

8. ODBIÓR ROBÓT

Wszystkie roboty objęte B.04.01.00 i B.04.02.00 podlegają zasadom odbioru robót zanikających wg zasad podanych powyżej.

W szczególności tunel dla pieszych podlega próbnemu obciążeniu wg PN-89/S-10050.

9. PODSTAWA PŁATNOŚCI

Płaci się za roboty wykonane w jednostkach podanych w p. 7.

Cena jednostkowa obejmuje:

- dostarczenie niezbędnych czynników produkcji

- oczyszczenie podłoża
- wykonanie deskowania z rusztowaniem
- ułożenie mieszanki betonowej w nawilżonym deskowaniu, z wykonaniem projektowanych otworów, zabetonowaniem zakotwień i marek, zagęszczeniem i wyrównaniem powierzchni
- pielęgnację betonu
- rozbiórką deskowania i rusztowań
- oczyszczenia stanowiska pracy i usunięcie materiałów rozbiórkowych poza granice obiektu.

Podbeton na podłożu gruntowym.

Płaci się za ustaloną ilość m³ betonu wg ceny jednostkowej, która obejmuje: wyrównanie podłoża, przygotowanie, ułożenie, zagęszczenie i wyrównanie betonu, oczyszczenie stanowiska pracy.

10. PRZEPISY ZWIĄZANE

PN-EN 206-1:2003	Beton.
PN-EN 196-1:1996	Cement. Metody badań. Oznaczenie wytrzymałości.
PN-EN 196-3:1996	Cement. Metody badań. Oznaczenie czasów wiązania i stałości objętości.
PN-EN 196-6:1997	Cement. Metody badań. Oznaczenie stopnia zmielenia.
PN-B-30000:1990	Cement portlandzki.
PN-88/B-30001	Cement portlandzki z dodatkami.
PN-B-03002/Az2:2002	Konstrukcje murowe niezbrojne. Projektowanie i obliczenie.
PN-EN 1008:2004	Woda zarobowa do betonu. Specyfikacja pobierania próbek.

STROP GĘSTOŻEBROWY

1. WSTĘP

1.1. Przedmiot SST

Przedmiotem niniejszej szczegółowej specyfikacji technicznej są wymagania dotyczące wykonania i odbioru stropów gęstożebrowych, które zostaną wykonane w ramach zadania pod nazwą: „Rozbudowa, remont i przebudowa budynku wraz ze zmianą sposobu użytkowania budynku byłej szkoły na centrum opiekuńczo-mieszkalne wraz z budową szamba szczelnego i niezbędnej infrastruktury.”.

1.2. Zakres stosowania SST

Szczegółowa specyfikacja techniczna jest stosowana jako dokument przetargowy i kontraktowy przy zlecaniu i realizacji robót wymienionych w pkt. 1.1.

1.3. Zakres robót wymienionych w SST

Roboty, których dotyczy specyfikacja, obejmują wszystkie czynności umożliwiające i mające na celu wykonanie:

- Stropów TERIVA

1.4. Określenia podstawowe

Określenia podane w niniejszej SST są zgodne z obowiązującymi odpowiednimi normami i wytycznymi.

1.5. Ogólne wymagania dotyczące robót

Wykonawca robót jest odpowiedzialny za jakość wykonania robót, ich zgodność z dokumentacją projektową, SST i poleceniami Inżyniera.

2. MATERIAŁY

2.1. Ogólne wymagania dotyczące materiałów, ich pozyskiwania i składowania

Ponadto materiały stosowane do wykonywania pokryć dachowych powinny mieć m.in.:

- Aprobaty Techniczne lub być produkowane zgodnie z obowiązującymi normami,
- Certyfikat lub Deklarację Zgodności z Aprobata Techniczną lub z PN,
- Certyfikat na znak bezpieczeństwa,
- Certyfikat zgodności ze zharmonizowaną normą europejską wprowadzoną do zbioru norm polskich, Sposób transportu i składowania powinien być zgodny z warunkami i wymaganiami podanymi przez producenta.

Wykonawca obowiązany jest posiadać na budowie pełną dokumentację dotyczącą składowanych na budowie materiałów przeznaczonych do wykonania stropów TERIVA.

2.2. Rodzaje materiałów

Elementy drobnowymiarowe stropów TERIVA.

Belki prefabrykowane nadproży, prętowe Teriva winny być wykonane zgodnie z projektem.

Odchyłki od wymiarów projektowanych nie powinny przekraczać: w długości do 6 mm; w wysokości do 4 mm; w grubości do 3 mm.

Dopuszczalne wady i uszkodzenia.

- skrzywienie belki w poziomie – do 5 mm
- skrzywienie belki w pionie – nie dopuszcza się
- szczyrby i uszkodzenia krawędzi – głębokość: do 5 mm
- długość: do 30 mm
- ilość: 3 szt/mb.
- Klasa odporności ogniowej „B”.
- pustaki stropowe TERIVA
- belki stropowe TERIVA, o długościach zgodnie z projektem konstrukcyjnym,

- prefabrykaty zbrojarskie,
- mieszanka betonowa.

2.3. Zbrojenie podporowe

Zgodnie z normą PN-B-03264:2002, każdy strop gęstożebrowy na podporze powinien mieć zbrojenie górne o polu przekroju nie mniejszym niż 0,2 pola przekroju zbrojenia dolnego w przęśle, zdolne do przeniesienia siły rozciągającej nie mniejszej niż 40 kN/m szerokości stropu. Zaleca się stosowanie zbrojenia podporowego w postaci siatek płaskich oraz siatek zaginanych.

2.4. Cement

Spojwa stosowane powszechnie do zapraw murarskich, jak cement, wapno i gips, powinny odpowiadać wymaganiom podanym w aktualnych normach państwowych. Do przygotowania zapraw murarskich zaleca się stosowanie cementu portlandzkiego, spełniającego wymagania normy PN88/B-30000. Cement powinien być dostarczony w opakowaniach spełniających wymagania BN88/6731-08 i składowany w suchych i zadaszonych pomieszczeniach.

2.5. Wapno suchogaszone

Wapno suchogaszone (hydratyzowane) powinno spełniać wymagania normy PN-69/B30302. W celu dogaszania niezgaszonych cząstek wapna wskazane jest zarobić wapno hydratyzowane na 24 do 36 godzin przed jego użyciem. Wapno należy przechowywać w suchych, szczelnych magazynach.

2.6. Woda zarobowa

Do przygotowania zapraw można stosować każdą wodę zdatną do picia oraz wody z rzek, jezior i innych miejsc. Woda do zapraw powinna być „odmiany 1”, zgodnie z wymaganiami PN-88/B32250. Woda nie powinna wydzielać zapachu gnilnego oraz nie powinna zawierać zawiesiny, np. grudek.

2.7. Piasek

Piasek wchodzący w skład każdej zaprawy powinien być kwarcowy lub ze skał twardych, czysty bez ilu, gliny i ziemi roślinnej. Wielkość ziaren powinna się mieścić w granicach 0,25 – 2,0 mm. Właściwości kruszywa powinny być określone na podstawie badań laboratoryjnych wykonanych zgodnie z normą PN-79/B-06711.

2.8. Zaprawa budowlana

Zaprawa murarska powinna mieć dobre właściwości wiążące, dobrą przyczepność do podłoża oraz odpowiednie właściwości techniczne. Marka i skład zaprawy powinny być zgodne z wymaganiami podanymi w projekcie. Zaprawy budowlane cementowo – wapienne powinny spełniać wymagania normy PN-65/B-14503, zaprawy cementowe wymagania normy PN-65/B-14504.

2.9. Składowanie

Belki należy składować na równym podłożu, na podkładkach grubości co najmniej 80 mm ułożonych poziomo w odległości 1/5 długości od ich końców. Następne warstwy układać na podkładkach umieszczonych nad podkładkami dolnymi. Liczba warstw nie większa od 5.

3. SPRZĘT

Do transportu i montażu konstrukcji należy używać dowolnego sprzętu.

Sprzęt pomocniczy powinien być przechowywany w zamkniętych pomieszczeniach.

stanowisko robocze powinno być urządzone zgodnie z przepisami bhp i przeciwpożarowymi, zabezpieczone od wpływów atmosferycznych, oświetlone z dostateczną wentylacją.

Stanowisko robocze powinno być odebrane przez Inżyniera.

4. TRANSPORT

Materiały i elementy mogą być przewożone dowolnymi środkami transportu.

Podczas transportu materiały i elementy konstrukcji powinny być zabezpieczone przed uszkodzeniami lub utratą stateczności.

Belki mogą być przewożone tylko w pozycji poziomej, stopka w położeniu dolnym, równoległe do kierunku jazdy i zabezpieczone przed przesuwaniem. Transport powinien odbywać się zgodnie z przepisami BHP i ruchu drogowego.

Sposób składowania wg punktu 2.9.

5. WYKONANIE ROBÓT

Roboty należy prowadzić zgodnie z dokumentacją techniczną przy udziale środków, które zapewnią osiągnięcie projektowanej wytrzymałości, układu geometrycznego i wymiarów konstrukcji.

5.1. Wymagania ogólne

Przed rozpoczęciem robót należy wykonać zgodnie z dokumentacją podpory stropu oraz wypoziomować go. Belki należy układać w rozstawie 60 lub 45 cm (w zależności od typu pustaka). Układając belki należy sprawdzić ich rozstaw poprzez ułożenie między nimi po jednym pustaku przy każdym końcu belki. Przed położeniem belek na murze należy wykonać wcześniej polewkę cementową o grubości 2cm. Najmniejsza długość oparcia belki na murze lub innej podporze powinna wynosić 8 cm. Oprócz podpór stałych należy stosować także podpory montażowe, których liczba zależy od rozpiętości stropu - jedna podpora przy rozpiętości stropu do 3,80 m, dwie podpory przy rozpiętości od 4,00 m do 6,00 m.

Podpory montażowe należy ustawiać w równych odstępach pod węzłami dolnego pasa kratownicy. Przed ułożeniem belek, podpory stałe i montażowe powinny być wypoziomowane. W trakcie podpierania belek należy wykonać ujemną strzałkę ugięcia o wartości $1/300$ rozpiętości belki !!!

Wieńce i żebra rozdzielcze. Na obrzeżach stropu, ścian nośnych i ścian równoległych do belek konstruuje się wieńce żelbetowe o wysokości nie mniejszej od wysokości stropu i szerokości co najmniej 12cm. Elementy belek należy zakotwić w tych wieńcach. Zbrojenie wieńców musi składać się co najmniej z trzech prętów o średnicy nie mniejszej niż 10 mm. Zalecane jest jednak stosowanie 4 prętów o średnicy 10 mm. Strzemiona z drutu o średnicy 4,5 mm powinny być rozmieszczone co 25 cm. Pręty zbrojeniowe belek należy zakotwić w wieńcach. Wieńce należy betonować równocześnie ze stropem. W stropach Teriva Należy stosować żebra rozdzielcze o szerokości 7-14 cm i wysokości równej wysokości stropu. Żebro rozdzielcze powinno znajdować się w środkowej części stropu. Zbrojenie żebra rozdzielczego winno składać się z dwóch prętów (jeden pręt w górnej strefie żebra, a drugi w dolnej). Średnica prętów powinna wynosić min.10mm w stropie TERIVA-I i Przy rozpiętości stropu od 6,1 m do 7,80 m należy stosować dwa żebra rozdzielcze w odległości 2,4 m do 2,6 m od podpór. Pod ściankami działowymi np. murowanymi z cegły, usytuowanymi równoległe do belek stropowych, należy wykonać wzmocnienie żebra stropowe. Wymaganie to nie dotyczy lekkich ścianek działowych z płyt gipsowo-kartonowych w szkielecie stalowym. Wzmocnione żebra stropowe mogą być wykonane przez ułożenie dwóch belek kratownicowych obok siebie lub przez wykonanie belki żelbetowej; belki żelbetowe i żebra wzmocnione należy obliczać na całkowity ciężar ścianki działowej.

5.2. Układanie pustaków

Po ułożeniu belek przestrzenie między nimi należy wypełnić pustakami stropowymi. Układanie pustaków na stropie należy prowadzić w kierunku prostopadłym do belek. Powierzchnie czołowe pustaków przylegających do wieńców, podciągów i żeber rozdzielczych powinny być przed ich ułożeniem zadeklowane.

5.3. Betonowanie stropu

Do betonowania stropu można przystąpić dopiero po ułożeniu belek i pustaków oraz po zmontowaniu zbrojenia wieńców, żeber rozdzielczych i pod ścianki. Przed betonowaniem stropu należy usunąć bezpośrednio z ułożonych pustaków zanieczyszczenia i wszystkie elementy polać obficie wodą. W czasie betonowania (beton klasy nie mniejszej niż B-15) należy zwrócić uwagę na dokładne wypełnienie betonem wszystkich przestrzeni, odpowiednią gęstość betonu i należyłą jego pielęgnację w czasie wiązania. Podczas

wykonywania obiektów budowlanych należy zwrócić szczególną uwagę na wykonanie elementów konstrukcji min. żeber rozdzielczych stropu, wieńców obwodowych i wylewek, które stanowiłby dodatkowe usztywnienie pełnej konstrukcji stropu.

6. KONTROLA JAKOŚCI ROBÓT

Kontrola jakości polega na sprawdzeniu zgodności wykonania robót z projektem oraz wymaganiami podanymi w punkcie 5.

Roboty podlegają odbiorowi.

7. OBMIAR ROBÓT

Jednostkami obmiaru są:

– ilość m² wykonanej konstrukcji.

8. ODBIÓR ROBÓT

Wszystkie roboty konstrukcji drewnianych podlegają zasadom odbioru robót zanikających.

9. PODSTAWA PŁATNOŚCI

Płaci się za roboty wykonane w jednostkach podanych w punkcie 7.

Cena obejmuje wszystkie czynności wymienione w SST.

10. PRZEPISY ZWIĄZANE

PN-85/B-04500. Zaprawy budowlane. Badania cech fizycznych i wytrzymałościowych.

PN-75/C-04630. Woda do celów budowlanych. Wymagania i badania

PN-88/B-30000. Cement portlandzki.

PN-79/B-06711. Kruszywa mineralne Piaski do zapraw budowlanych.

PN-65/B-14503. Zaprawy budowlane cementowo – wapienne.

PN-65/B-14504. Zaprawy budowlane cementowe.

KONSTRUKCJE DREWNIANE

11. WSTĘP

11.1. Przedmiot SST

Przedmiotem niniejszej szczegółowej specyfikacji technicznej są wymagania dotyczące wykonania i odbioru konstrukcji drewnianych, które zostaną wykonane w ramach zadania pod nazwą: „Rozbudowa, remont i przebudowa budynku wraz ze zmianą sposobu użytkowania budynku byłej szkoły na centrum opiekuńczo-mieszkalne wraz z budową szamba szczelnego i niezbędnej infrastruktury.”.

11.2. Zakres stosowania SST

Szczegółowa specyfikacja techniczna jest stosowana jako dokument przetargowy i kontraktowy przy zlecaniu i realizacji robót wymienionych w pkt. 1.1.

11.3. Zakres robót wymienionych w SST

Roboty których dotyczy specyfikacja obejmują wszystkie czynności umożliwiające i mające na celu wykonanie i montaż konstrukcji drewnianych występujących w obiekcie.

W zakres tych robót wchodzi:

Wykonanie i montaż krawędziaków drewnianych.

11.4. Określenia podstawowe

Określenia podane w niniejszej SST są zgodne z obowiązującymi odpowiednimi normami i wytycznymi.

11.5. Ogólne wymagania dotyczące robót

Wykonawca robót jest odpowiedzialny za jakość wykonania robót, ich zgodność z dokumentacją projektową, SST i poleceniami Inżyniera.

12. MATERIAŁY

12.1. Drewno

Do konstrukcji drewnianych stosuje się drewno iglaste zabezpieczone przed szkodnikami biologicznymi i ogniem.

Preparaty do nasycania drewna należy stosować zgodnie z instrukcją ITB – Instrukcja techniczna w sprawie powierzchniowego zabezpieczenia drewna budowlanego przed szkodnikami biologicznymi i ogniem.

Do wykonania konstrukcji dachowej stosuje się drewno klasy K27 (zgodnie z dokumentacją techniczną należy zastosować drewno klasy min. C22).

według następujących norm państwowych:

PN-82/D-94021 Tarcica iglasta sortowana metodami wytrzymałościowymi.

PN-B-03150:2000/Az1:2001. Konstrukcje drewniane. Obliczenia statyczne i projektowanie.

12.2. Wytrzymałości charakterystyczne drewna iglastego w MPa (megapaskale) podaje poniższa tabela.

Oznaczenie	Klasy drewna	
	K27	K33
Zginanie	27	33
Rozciąganie wzdłuż włókien	0,75	0,75
Ściskanie wzdłuż włókien	20	24
Ściskanie w poprzek włókien	7	7
Ścinanie wzdłuż włókien	3	3
Ścinanie w poprzek włókien	1,5	1,5

12.3. Dopuszczalne wady tarcicy

Wady	K33	K27
Sęki w strefie marginalnej	do 1/4	1/4 do 1/2
Sęki na całym przekroju	do 1/4	1/4 do 1/3
Skręt włókien	do 7%	do 10%
Pęknięcia, pęcherze, zakorki i zbitki:		
a) głębokie	1/3	1/2
b) czółowe	1/1	1/1
Zgnilizna	niedopuszczalna	
Chodniki owadzie	niedopuszczalne	
Szerokość słoju	4 mm	6 mm
Oblina	dopuszczalna na długości dwu krawędzi zajmująca do 1/4 szerokości lub długości	

Krzywizna podłużna

a) płaszczyzn 30 mm – dla grubości do 38 mm

10 mm – dla grubości do 75 mm

b) boków 10 mm – dla szerokości do 75 mm

5 mm – dla szerokości > 250 mm

Wichrowatość 6% szerokości

Krzywizna poprzeczna 4% szerokości

Rysy, falistość rządu dopuszczalna w granicach odchyłek grubości i szerokości elementu.

Nierówność płaszczyzn – płaszczyzny powinny być wzajemnie równoległe, boki prostopadłe, odchylenia w granicach odchyłek.

Nieprostokątność niedopuszczalna.

12.4. Wilgotność drewna stosowanego na elementy konstrukcyjne powinna wynosić nie więcej niż:

dla konstrukcji na wolnym powietrzu – 23%

dla konstrukcji chronionych przed zawilgoceniem – 20%.

12.5. Tolerancje wymiarowe tarcicy

odchyłki wymiarowe desek powinny być nie większe:

– w długości: do + 50 mm lub do –20 mm dla 20% ilości

– w szerokości: do +3 mm lub do –1mm

– w grubości: do +1 mm lub do –1 mm

odchyłki wymiarowe bali

– w długości: do + 50 mm lub do –20 mm dla 20% ilości

– w szerokości: do +3 mm lub do –1mm

– w grubości: do +1 mm lub do –1 mm

odchyłki wymiarowe łąt nie powinny być większe:

dla łąt o grubości do 50 mm:

– w grubości: +1 mm i –1 mm dla 20% ilości

– w szerokości: +2 mm i –1 mm dla 20% ilości

dla łąt o grubości powyżej 50 mm:

– w szerokości: +2 mm i –1 mm dla 20% ilości

– w grubości: +2 mm i –1 mm dla 20% ilości

odchyłki wymiarowe krawędziaków na grubości i szerokości nie powinny być większe niż +3 mm i –2 mm.

odchyłki wymiarowe belek na grubości i szerokości nie powinny być większe niż +3 mm i –2 mm.

12.6. Łączniki

12.6.1. Gwoździe

Należy stosować: gwoździe okrągłe wg BN-70/5028-12

12.6.2. Śruby

Należy stosować:

- Śruby z łbem sześciokątnym wg PN-EN – ISO 4014:2002
- Śruby z łbem kwadratowym wg PN-88/M-82121

12.6.3. Nakrętki:

Należy stosować:

- Nakrętki sześciokątne wg PN-EN-ISO 4034:2002
- Nakrętki kwadratowe wg PN-88/M-82151.

12.6.4. Podkładki pod śruby

Należy stosować:

- Podkładki kwadratowe wg PN-59/M-82010

12.6.5. Wkręty do drewna

Należy stosować:

- Wkręty do drewna z łbem sześciokątnym wg PN-85/M-82501
- Wkręty do drewna z łbem stożkowym wg PN-85/M-82503
- Wkręty do drewna z łbem kulistym wg PN-85/M-82505

12.7. Środki ochrony drewna

Do ochrony drewna przed grzybami, owadami oraz zabezpieczające przed działaniem ognia powinny być stosowane wyłącznie środki dopuszczone do stosowania decyzją nr 2/ITB-ITD/87 z 05.08.1989 r.

- Środki do ochrony przed grzybami i owadami
- Środki do zabezpieczenia przed sinizną i pleśnieniem
- Środki zabezpieczające przed działaniem ognia.

12.8. Składowanie materiałów i konstrukcji

12.8.1. Materiały i elementy z drewna

powinny być składowane na poziomym podłożu utwardzonym lub odizolowanym od elementów warstwą folii.

Elementy powinny być składowane w pozycji poziomej na podkładkach rozmieszczonych w taki sposób aby nie powodować ich deformacji. Odległość składowanych elementów od podłoża nie powinna być mniejsza od 20 cm.

12.9. Łączniki i materiały do ochrony drewna

należy składować w oryginalnych opakowaniach w zamkniętych pomieszczeniach magazynowych, zabezpieczających przed działaniem czynników atmosferycznych.

12.10. Badania na budowie

Każda partia materiału dostarczona na budowę przed jej wbudowaniem musi uzyskać akceptację Inżyniera.

Materiały uzyskane z rozbiórki przeznaczone do ponownego wbudowania kwalifikuje Inżynier.

Odbiór materiałów z ewentualnymi zaleceniami szczegółowymi potwierdza Inżynier wpisem do dziennika budowy.

13. SPRZĘT

Do transportu i montażu konstrukcji należy używać dowolnego sprzętu.

sprzęt pomocniczy powinien być przechowywany w zamkniętych pomieszczeniach.

stanowisko robocze powinno być urządzone zgodnie z przepisami bhp i przeciwpożarowymi, zabezpieczone od wpływów atmosferycznych, oświetlone z dostateczną wentylacją.

Stanowisko robocze powinno być odebrane przez Inżyniera.

14. TRANSPORT

Materiały i elementy mogą być przewożone dowolnymi środkami transportu.

Podczas transportu materiały i elementy konstrukcji powinny być zabezpieczone przed uszkodzeniami lub utratą stateczności.

Sposób składowania wg punktu 2.3.

15. WYKONANIE ROBÓT

Roboty należy prowadzić zgodnie z dokumentacją techniczną przy udziale środków, które zapewnią osiągnięcie projektowanej wytrzymałości, układu geometrycznego i wymiarów konstrukcji.

15.1. Konstrukcja

15.1.1. Przekroje i rozmieszczenie elementów powinno być zgodne z dokumentacją techniczną.

15.1.2. Elementy drewniane stykające się z murem lub betonem powinny być w miejscach styku.

16. KONTROLA JAKOŚCI ROBÓT

Kontrola jakości polega na sprawdzeniu zgodności wykonania robót z projektem oraz wymaganiami podanymi w punkcie 5.

Roboty podlegają odbiorowi.

17. OBMIAR ROBÓT

Jednostkami obmiaru są:

– ilość m³ wykonanej konstrukcji.

18. ODBIÓR ROBÓT

Wszystkie roboty konstrukcji drewnianych podlegają zasadom odbioru robót zanikających.

19. PODSTAWA PŁATNOŚCI

Płaci się za roboty wykonane w jednostkach podanych w punkcie 7.

Cena obejmuje wszystkie czynności wymienione w SST.

20. PRZEPISY ZWIĄZANE

PN-B-03150:2000/Az2:2003	Konstrukcje drewniane. Obliczenia statyczne i projektowanie.
PN-EN 844-3:2002	Drewno okrągłe i tarcica. Terminologia. Terminy ogólne dotyczące tarcicy.
PN-EN 844-1:2001	Drewno okrągłe i tarcica. Terminologia. Terminy ogólne wspólne dla drewna okrągłego i tarcicy.
PN-82/D-94021	Tarcica iglasta konstrukcyjna sortowana metodami wytrzymałościowymi.
PN-EN 10230-1:2003	Gwoździe z drutu stalowego.
PN-ISO 8991:1996	System oznaczenia części złącznych.

ROBOTY IZOLACYJNE

1. WSTĘP

1.1. Przedmiot SST

Przedmiotem niniejszej szczegółowej specyfikacji technicznej są wymagania dotyczące wykonania i odbioru izolacji, które zostaną wykonane w ramach zadania pod nazwą: „Rozbudowa, remont i przebudowa budynku wraz ze zmianą sposobu użytkowania budynku byłej szkoły na centrum opiekuńczo-mieszkalne wraz z budową szamba szczelnego i niezbędnej infrastruktury.”.

1.2. Zakres stosowania SST

Szczegółowa specyfikacja techniczna jest stosowana jako dokument przetargowy i kontraktowy przy zlecaniu i realizacji robót wymienionych w pkt. 1.1.

1.3. Zakres robót objętych SST

Roboty, których dotyczy specyfikacja, obejmują wszystkie czynności umożliwiające i mające na celu wykonanie izolacji przeciwwodnej, przeciwwilgociowej i termicznej w obiektach objętych przetargiem.

Izolacje przeciwwodne i przeciwwilgociowe

Izolacja przeciwwilgociowa fundamentów budynków i budowli.

Izolacje termiczne.

1.4. Określenia podstawowe

Określenia podane w niniejszej SST są zgodne z obowiązującymi odpowiednimi normami.

1.5. Ogólne wymagania dotyczące robót

Wykonawca robót jest odpowiedzialny za jakość ich wykonania oraz za zgodność z dokumentacją projektową, SST i poleceniami Inżyniera.

2. MATERIAŁY

2.1. Wymagania ogólne

Wszelkie materiały do wykonywania izolacji przeciwwilgociowych bitumicznych powinny odpowiadać wymaganiom zawartym w normach państwowych lub świadectwach ITB dopuszczających dany materiał do powszechnego stosowania w budownictwie.

2.2. Izolacje z papy

Do papowych izolacji należy stosować papy o wkładach nie podlegających rozkładowi biologicznemu, do których zalicza się papy na tkaninie z włókien szklanych i na welonie szklanym oraz papy na włóknie.

2.2.1. Lepiki i kleje

nie powinny działać destrukcyjnie na łączone materiały i powinny wykazywać dostateczną odporność w środowisku, w którym zostają użyte oraz należytą przyczepność do sklejanym materiałów, określoną wg metod badań podanych w normach państwowych i świadectwach ITB.

2.3. Materiały izolacyjne

powinny być pakowane, przechowywane i transportowane w sposób wskazany w normach państwowych i świadectwach ITB.

2.4. Materiały do izolacji przeciwwilgociowych

2.4.1. Papa podkładowa

Do wykonania izolacji w przedmiotowym obiekcie należy stosować papę na osnowie z welonu szklanego, spełniającą min. wymagania:

Warstwy papy

- posypka z drobnego piasku krzemowego,

- mieszanka asfaltu oksydowanego z wypełniaczami mineralnymi o całkowitej grubości min. 1 mm,
- osnowa z welonu szklanego,
- mieszanka asfaltu oksydowanego z wypełniaczami mineralnymi o całkowitej grubości min. 1 mm
- posypka z drobnego piasku krzemowego lub łatwo topliwa folia polietylenowa

Grubość min	3/2,85mm
Gramatura papy	ok.4000 g/m ²
Gramatura osnowy	min. 60 g/m ²
Całkowita ilość masy asfaltowej bez wypełniaczy i posypki	min.2000 g/m ²

Wymagania wg PN-B-27617/A1:1997

Wstęga papy powinna być bez dziur i załamań, o równych krawędziach.

Powierzchnia papy nie powinna mieć widocznych plam asfaltu.

Dopuszcza się pudrowanie i piaskowanie powierzchni papy izolacyjnej.

Przy rozwijaniu rolki niedopuszczalne są uszkodzenia powstałe na skutek sklejenia się papy. Dopuszcza się naderwania na krawędziach wstęgi papy w kierunku poprzecznym nie dłuższe niż 30 mm, nie więcej niż w 3 miejscach na każde 10 m długości papy.

Papa po rozerwaniu i rozwarstwieniu powinna mieć jednolite ciemnobrunatne zabarwienie.

Wymiary papy w rolce

długość: 20 m ±0,20 m

40 m ±0,40 m

60 m ±0,60 m

szerokość: 90, 95, 100, 105, 110 cm ±1 cm

Pakowanie, przechowywanie i transport

Rolki papy powinny być pośrodku owinięte paskiem papieru szerokości co najmniej 20 cm i związane drutem i sznurkiem grubości co najmniej 0,5 mm.

Na każdej rolce papy powinna być umieszczona nalepka z podstawowymi danymi określonymi w ww. normie.

Rolki papy należy przechowywać w pomieszczeniach krytych, chroniących przed zawilgoceniem i działaniem promieni słonecznych i w odległości co najmniej 120 cm od grzejników.

Rolki papy należy układać w stosy (do 1200 szt.) w pozycji stojącej, w jednej warstwie. Odległość między stosami – 80 cm.

2.4.2. Masa asfaltowo-kauczukowa

Wymagania wg normy PN-B-24006:1997

spląwność – masa asfaltowo-kauczukowa nie powinien spląwać w temperaturze 100°C w ciągu 5 godzin z powłoki w pozycji pionowej

prześlakliwość – masa nie powinna prześlakać przy działaniu słupa wody 1000mm w czasie 48h

czas tworzenia powłoki – czas tworzenia powłoki nie powinien przekraczać 6h* (*w warunkach laboratoryjnych)

giętkość powłoki – powłoka nie powinna się rysować ani pękać w temperaturze –10°C przy przeginianiu na półobwodzie klocka o średnicy 30mm

2.4.3. Lepik asfaltowy na gorąco

Wymagania wg PN-B-24625:1998.

temperatura mięknięcia – 60–80°C

temperatura zapłonu – 200°C

zawartość wody – nie więcej niż 0,5%

spływność – lepik nie powinien spływać w temperaturze 50°C w ciągu 5 godzin warstwy sklejącej dwie warstwy papy nachylonej pod kątem 45°

zdolność klejenia – lepik nie powinien się rozdzielić przy odrywaniu pasków papy sklejonych ze sobą i przyklejonych do betonu w temperaturze 18°C.

2.4.4. Roztwór asfaltowy do gruntowania

Wymagania wg PN-B-24620:1998

2.4.5. Papa termozgrzewalna

Do wykonania izolacji w przedmiotowym obiekcie należy stosować papę na osnowie z welonu szklanego, spełniającą min. wymagania:

Warstwy papy

- posypka z drobnego piasku krzemowego,
- mieszanka asfaltu oksydowanego z wypełniaczami mineralnymi o całkowitej grubości min. 1 mm,
- osnowa z welonu szklanego,
- mieszanka asfaltu oksydowanego z wypełniaczami mineralnymi o całkowitej grubości min. 1 mm
- posypka z drobnego piasku krzemowego lub łatwo topliwa folia polietylenowa

Grubość min	3/2,85mm
Gramatura papy	ok.4000 g/m ²
Gramatura osnowy	min. 60 g/m ²
Całkowita ilość masy asfaltowej bez wypełniaczy i posypki	min.2000 g/m ²

Wymagania wg PN-B-27617/A1:1997

Wstęga papy powinna być bez dziur i załamień, o równych krawędziach.

Powierzchnia papy nie powinna mieć widocznych plam asfaltu.

Dopuszcza się pudrowanie i piaskowanie powierzchni papy izolacyjnej.

Przy rozwijaniu rolki niedopuszczalne są uszkodzenia powstałe na skutek sklejenia się papy. Dopuszcza się naderwania na krawędziach wstęgi papy w kierunku poprzecznym nie dłuższe niż 30 mm, nie więcej niż w 3 miejscach na każde 10 m długości papy.

Papa po rozerwaniu i rozwarstwieniu powinna mieć jednolite ciemnobrunatne zabarwienie.

Wymiary papy w rolce

długość: 20 m ±0,20 m
40 m ±0,40 m
60 m ±0,60 m

szerokość: 90, 95, 100, 105, 110 cm ±1 cm

Pakowanie, przechowywanie i transport

Rolki papy powinny być pośrodku owinięte paskiem papieru szerokości co najmniej 20 cm i związane drutem i sznurkiem grubości co najmniej 0,5 mm.

Na każdej rolce papy powinna być umieszczona nalepka z podstawowymi danymi określonymi w ww. normie.

Rolki papy należy przechowywać w pomieszczeniach krytych, chroniących przed zawilgoceniem i działaniem promieni słonecznych i w odległości co najmniej 120 cm od grzejników.

Rolki papy należy układać w stosy (do 1200 szt.) w pozycji stojącej, w jednej warstwie. Odległość między stosami – 80 cm.

2.5. Materiały do izolacji termicznych

2.5.1. Polistyren ekstrudowany

Do ocieplenia ścian fundamentowych.

Wymagania

wytrzymałość na ściskanie (wartość nominalna) $\geq 0,30 \text{ N/mm}^2$ (300 kN/m²)

wytrzymałość na ściskanie dla długotrwałych obciążeń $\geq 0,11 \text{ N/mm}^2$ (110 kN/m²)

nasiąkliwość wodą przy długotrwałym zanurzeniu (28 dni) $\leq 0,5\%$ objętościowo

nasiąkliwość wodą przy długotrwałej dyfuzji (28 dni) $\leq 0,3\%$ objętościowo

odporność na zamarzanie rozmarzanie:

nasiąkliwość wodą po 300 cyklach zamarzania – rozmarzania $\leq 1\%$ objętościowo

zmniejszenie wytrzymałości na ściskanie po 300 cyklach zamarzania – rozmarzania: $\leq 10\%$

Dopuszcza się występowanie wgniotów i miejscowych uszkodzeń:

dla płyt o grubości poniżej 30 mm – o głębokości do 4 mm

dla płyt o grubości powyżej 30 mm – o głębokości do 5 mm.

Łączna powierzchnia wad nie może przekraczać 50 cm², a powierzchnia największej dopuszczalnej wady 10 cm².

Wymiary:

długość – 3000, 2000, 1500, 1000, 500 mm – dopuszczalne odchyłki $\pm 0,5\%$

szerokość – 1200, 1000, 600, 500 mm – dopuszczalne odchyłki $\pm 1,5 \text{ mm}$

grubość – 20–500 mm co 10 mm – dopuszczalne odchyłki $\pm 0,5\%$.

Pakowanie

Płyty styropianowe układa się w stosy o pojemności 0,5–3,6 m³, przy czym wysokość stosu nie powinna być wyższa niż 1,2 m. Na opakowaniu powinna być naklejona etykieta zawierająca nazwę zakładu, oznaczenie, nr partii, datę produkcji, ilość i pieczętkę pakowacza.

Przechowywanie

Płyty styropianowe należy przechowywać w opakowaniu jak w 2.5.2 z dala od źródeł ognia.

Transport

Płyty styropianowe należy przewozić w opakowaniu z zachowaniem przepisów BHP i ruchu drogowego.

2.5.2. Styropian

Styropian EPS 70-040 samogasnący. Do ocieplenia ścian warstwowych gr. 12 cm o maksymalnej przewodności cieplnej 0,040W/mK.

Wymagania

Płyty styropianowe powinny posiadać barwę granulek styropianowych wstępnie spienionych,

Dopuszcza się występowanie wgniotów i miejscowych uszkodzeń:

dla płyt o grubości poniżej 30 mm – o głębokości do 4 mm

dla płyt o grubości powyżej 30 mm – o głębokości do 5 mm.

Łączna powierzchnia wad nie może przekraczać 50 cm², a powierzchnia największej dopuszczalnej wady 10 cm².

Wymiary:

długość – 3000, 2000, 1500, 1000, 500 mm – dopuszczalne odchyłki $\pm 0,5\%$

szerokość – 1200, 1000, 600, 500 mm – dopuszczalne odchyłki $\pm 1,5 \text{ mm}$

grubość – 20–500 mm co 10 mm – dopuszczalne odchyłki $\pm 0,5\%$.

Pakowanie

Płyty styropianowe układa się w stosy o pojemności 0,5–3,6 m³, przy czym wysokość stosu nie powinna być wyższa niż 1,2 m. Na opakowaniu powinna być naklejona etykieta zawierająca nazwę zakładu, oznaczenie, nr partii, datę produkcji, ilość i pieczętkę pakowacza.

Przechowywanie

Płyty styropianowe należy przechowywać w opakowaniu jak w 2.5.2 z dala od źródeł ognia.

Transport

Płyty styropianowe należy przewozić w opakowaniu z zachowaniem przepisów BHP i ruchu drogowego.

2.6. Wełna mineralna

Wymagania: wilgotność wełny max. 2% suchej masy, płyty powinny mieć na całej powierzchni jednakową twardość oraz ściśliwość.

Wyroby z wełny mineralnej należy mocować do podłoża przez przyklejenie lepikiem asfaltowym na gorąco.

Współczynnik przewodzenia ciepła w granicach od 0,033 do 0,045 W/mK. Wełna mineralna i wełna szklana w postaci płyt, mat lub granulatu. Płyty mają wymiary od 50 do 120 cm szerokości i 100-180 cm długości oraz grubość od 4 do 24 cm. Płyty klasyfikujemy jako: miękkie (o gęstości 60 kg/m³), półtwarde (od 80 kg/m³ do 120 kg/m³), twarde (od 150kg/m³ do 180 kg/m³)

3. SPRZĘT

Roboty można wykonać ręcznie lub przy użyciu dowolnego typu sprzętu.

4. TRANSPORT

Wg punktu 2 niniejszej specyfikacji.

5. WYKONANIE ROBÓT

5.1. Izolacje przeciwwilgociowe

5.1.1. Przygotowanie podkładu

Podkład pod izolacje powinien być trwały, nieodkształcalny i przenosić wszystkie działające nań obciążenia.

Powierzchnia podkładu pod izolacje powinna być równa, czysta i odpylona.

5.1.2. Gruntowanie podkładu

Podkład betonowy lub cementowy pod izolację z papy asfaltowej powinien być zagruntowany roztworem asfaltowym lub emulsją asfaltową.

Przy gruntowaniu podkład powinien być suchy, a jego wilgotność nie powinna przekraczać 5%.

Powłoki gruntujące powinny być naniesione w jednej lub dwóch warstwach, z tym że druga warstwa może być naniesiona dopiero po całkowitym wyschnięciu pierwszej.

Temperatura otoczenia w czasie gruntowania podkładu powinna być nie niższa niż 5°C.

5.1.3. Izolacje papowe

Izolacje przeznaczone do ochrony podziemnych części obiektu przed wilgocią z gruntu powinny składać się z jednej lub dwóch warstw papy asfaltowej sklejonych lepikiem między sobą w sposób ciągły na całej powierzchni.

Izolacje przeciwwilgociowe przeznaczone do ochrony warstw ocieplających przed wodą mogą być wykonane z jednej warstwy papy asfaltowej ułożonej na sucho i skleionej wyłącznie na zakładach.

Do klejenia pap asfaltowych należy stosować wyłącznie lepik asfaltowy, odpowiadający wymaganiom norm państwowych.

Grubość warstwy lepiku między podkładem i pierwszą warstwą izolacji oraz między poszczególnymi warstwami izolacji powinno wynosić 1,0–1,5 mm.

Szerokość zakładów papy zarówno podłużnych jak i poprzecznych w każdej warstwie powinna być nie mniejsza niż 10 cm. Zakłady arkuszy kolejnych warstw papy powinny być przesunięte względem siebie.

5.1.4. Izolacje termiczne

Do wykonywania izolacji stosować materiały w stanie powietrzno-suchym.

Warstwy izolacyjne winny być układane szczególnie starannie. Płyty styropianowe należy układać na styk bez szczelin.

Płyty winny być przycięte na miarę bez ubytków i wyszczerbień.

Przy układaniu płyt w kilku warstwach każdą warstwę układać mijankowo. Przesunięcie styków winno wynosić minimum 3 cm.

Przy wykonywaniu ocieplenia ścian warstwowych płyty powinny być wbudowywane w czasie wznoszenia ścian. Należy wykonać 50 cm wysokości jednej warstwy ściany, zmontować płyty a następnie wykonać drugą warstwę ściany.

W czasie przerw w pracy wbudowane materiały należy chronić przed zawilgoceniem (przez nakrycie folią lub papą).

6. KONTROLA JAKOŚCI

6.1. Materiały izolacyjne

Wymagana jakość materiałów izolacyjnych powinna być potwierdzona przez producenta przez zaświadczenie o jakości lub znakiem kontroli jakości zamieszczonym na opakowaniu lub innym równorzędnym dokumentem.

Materiały izolacyjne dostarczone na budowę bez dokumentów potwierdzających przez producenta ich jakość nie mogą być dopuszczone do stosowania.

Odbiór materiałów izolacyjnych powinien obejmować sprawdzenie zgodności z dokumentacją projektową oraz sprawdzenie właściwości technicznych tych materiałów z wystawionymi atestami wytwórcy. W przypadku zastrzeżeń co do zgodności materiału z zaświadczeniem o jakości wystawionym przez producenta powinien być on zbadany zgodnie z postanowieniami normy państwowej.

Nie dopuszcza się stosowania do robót materiałów izolacyjnych, których właściwości nie odpowiadają wymaganiom przedmiotowych norm.

Nie należy stosować również materiałów przeterminowanych (po okresie gwarancyjnym).

Wyniki odbiorów materiałów i wyrobów powinny być każdorazowo wpisywane do dziennika budowy.

7. OBMIAR ROBÓT

Jednostką obmiarową robót jest m² powierzchni zaizolowanej.

Ilość robót określa się na podstawie projektu z uwzględnieniem zmian zaaprobowanych przez Inżyniera i sprawdzonych w naturze.

8. ODBIÓR ROBÓT

Odbiór robót izolacyjnych powinien się odbyć przed wykonaniem tynków i innych robót wykończeniowych.

Podstawę do odbioru robót murowych powinny stanowić następujące dokumenty:

dokumentacja techniczna,

dziennik budowy,

zaświadczenia o jakości materiałów i wyrobów dostarczonych na budowę,

protokoły odbioru poszczególnych etapów robót zanikających,

protokoły odbioru materiałów i wyrobów,

wyniki badań laboratoryjnych, jeśli takie były zlecane przez Wykonawcę.

Roboty izolacyjne podlegają zasadom odbioru robót zanikających.

9. PODSTAWA PŁATNOŚCI

Płaci się za ustaloną ilość m² izolacji wg ceny jednostkowej, która obejmuje:

dostarczenie materiałów,

przygotowanie i oczyszczenie podłoża,

zagruntowanie podłoża i położenie geowłókniny,

wykonanie izolacji wraz z ochroną,

uporządkowanie stanowiska pracy.

10. PRZEPISY ZWIĄZANE

PN-69/B-10260 Izolacje bitumiczne. Wymagania i badania przy odbiorze.

PN-B-24620:1998 Lepiki, masy i roztwory asfaltowe stosowane na zimno.

PN-B-27617:1997 Papa asfaltowa na tekturze budowlanej.

PN-B-20130:1999/Az1:2001 Wyroby do izolacji cieplnej w budownictwie.

Płyty styropianowe.

PN-75/B-30175.

IZOLACJA INIEKCYJNA

1. WSTĘP

1.1. PRZEDMIOT I ZAKRES SPECYFIKACJI.

Niniejsza specyfikacja obejmuje wymagania dotyczące wykonania i odbioru izolacji iniekcyjnej w ramach zadania pod nazwą: „Rozbudowa, remont i przebudowa budynku wraz ze zmianą sposobu użytkowania budynku byłej szkoły na centrum opiekuńczo-mieszkalne wraz z budową szamba szczelnego i niezbędnej infrastruktury.”.

1.2. OKREŚLENIA PODSTAWOWE

Określenia podstawowe użyte w niniejszej Specyfikacji Technicznej są zgodne z obowiązującymi (aktualnymi) odpowiednimi normami i określeniami zawartymi w „Wymagania ogólne”.

1.3. ZAKRES ROBÓT OBJĘTYCH ST.

Specyfikacja techniczna (ST) stosowana jest jako dokument przetargowy i kontraktowy przy realizacji zleconych robót - dotyczy wykonania i odbioru wtórnych izolacji wykonywanych w budynkach metodą iniekcji ciśnieniowej. Jest podstawą do opracowania szczegółowych specyfikacji technicznych (SST) dotyczących konkretnego przypadku wykonywania hydroizolacji wtórnej.

W specyfikacji technicznej (ST) osoba sporządzająca dokumentację techniczną i szczegółowe specyfikacje techniczne (ST) może wprowadzić zmiany wynikające z konieczności dostosowania technologii robót do wymagań zamawiającego oraz konkretnych warunków realizacji robót.

Odstępstwa od wymagań podanych w niniejszej specyfikacji mogą mieć miejsce tylko w przypadkach prostych robót o niewielkim znaczeniu, dla których istnieje pewność, że podstawowe wymagania będą spełnione przy zastosowaniu metod wykonania wynikających z doświadczenia oraz uznanych reguł i zasad sztuki budowlanej oraz przy uwzględnieniu przepisów bhp i ochrony środowiska.

1.4. OGÓLNE WYMAGANIA DOTYCZĄCE ROBÓT

Ogólne wymagania dot. robót podano w części ogólnej pkt. 1. Rozwiązania zostały przedstawione jako określenie standardu.

Podłoże – element budynku, w którym wykonana ma być izolacja wtórna.

Przepona (izolacja pozioma) – wytworzona w murze bariera zabezpieczająca przed kapilarnym podciąganiem wilgoci, umożliwiająca uzyskanie w dalszym czasie, w strefie muru nad przeponą, obszaru normalnej wilgotności.

Kompozycja iniekcyjna (iniekt) – gotowy lub przygotowany przed rozpoczęciem prac iniekcyjnych preparat, który penetrując przestrzeń w przekroju poprzecznym muru tworzy chemiczną blokadę przeciw wilgoci podciąganej kapilarnie.

Końcówka iniekcyjna – urządzenie pozwalające na wprowadzenie kompozycji iniekcyjnych pod ciśnieniem do wywierconego otworu iniekcyjnego w murze.

Wilgotność masowa materiału [%] – stosunek masy wody zawartej w materiale do masy materiału suchego wyrażony w %.

Sorpcja – wymiana pary wodnej pomiędzy powietrzem z otoczenia a materiałem porowatym, aż do osiągnięcia punktu równowagi.

Wilgotność sorpcyjna [%] – stosunek masy pary wodnej wchłoniętej przez materiał z otoczenia przy stanie równowagi, w konkretnych warunkach ciepłno-wilgotnościowych, do masy materiału suchego, wyrażony w %.

2. MATERIAŁY

Materiałami niezbędnymi do wykonania konstrukcji są:

– preparat do wykonywania przepony poziomej metodą iniekcji

Dane techniczne

Baza	- mikroemulsja silikonowa
Rozpuszczalnik	- nie występuje
Kolor	- brak
Postać (konsystencja)	- ciecz
Gęstość	- ok. 0,95 kg/dm ³
Rozcieńczanie wodą	- od 1:9 do 1:14, w zależności od zawilgocenia muru
Zużycie	- zależy od zawilgocenia muru, przeciętnie 1,5 - 2 kg nierozcieńczonego preparatu na m ² rzutu poziomego muru

– zaprawa do wypełniania pustek i zasklepiania otworów

Dane techniczne

Baza	- cement, kruszywo, dodatki i modyfikatory
Kolor	- szary
Gęstość suchej zaprawy-	ok. 1 kg/dm ³
Ilość wody zarobowej	- 6,0 do 9,2 l wody na 20 kg - wg instrukcji producenta
Wytrzymałość na ściskanie	- ok. 10 N/mm ² po 7 dniach - ok. 20 N/mm ² po 28 dniach
Wytrzymałość na zginanie	- ok. 2 N/mm ² po 7 dniach - ok. 4,8 N/mm ² po 28 dniach
Temperatura aplikacji (powietrza i podłoża)	- od +5°C do +30°C
Wydajność	- ok. 12 litrów zaprawy z worka 20kg

– preparat do iniekcji stosowany jako aktywator w wariacie iniekcji wielostopniowej

Dane techniczne

baza	- silikaty/silikonaty
------	-----------------------

kolor	- bezbarwny
postać	- ciecz
gęstość	- ok. 1,05 kg/dm ³
zużycie	- zależy od zawilgocenia muru, przeciętnie 4 - 5 kg na m ² rzutu poziomego muru

Do czyszczenia podłoża i innych zastosowań można stosować wodę odpowiadającą wymaganiom normy PN-EN 1008:2004 „Woda zarobowa do betonu. Specyfikacja pobierania próbek, badanie i ocena przydatności wody zarobowej do betonu, w tym wody odzyskanej z procesów produkcji betonu”. Bez badań stosować można wodę przeznaczoną do spożycia.

3. SPRZĘT

Do montażu elementów drewnianych potrzebne będą:

- wiertarki do drewna,
- klucze do śrub,
- młotki do wbijania gwoździ,
- żuraw samojezdny do podnoszenia elementów do miejsca ułożenia,

Sprzęt do wykonywania robót iniekcyjnych

- Do wykonywania robót iniekcyjnych należy stosować następujący sprzęt i narzędzia: a) do wiercenia: wiertarka elektryczna, elektropneumatyczna wiertnica bezwibracyjna wyposażona w wiertła; przy większych grubościach murów wiertarka powinna być wyposażona w prowadnicę pozwalającą na zachowanie stałego kąta pochyleń otworów,
- do odpylenia odwiertów – odkurzacz przemysłowy, pompka, sprężarka,
- do podawania preparatu w otwory – pompa iniekcyjna z końcówkami iniekcyjnymi i wężem iniekcyjnym, sprężarka,
- pomocnicze – waga do odważania preparatów, metrówka, latarka, lejek, termometr, wilgotnościomierz, naczynie i wiertarka z mieszadłem wolnoobrotowym do przygotowania zapraw.

4. TRANSPORT

Wyroby do robót iniekcyjnych mogą być przewożone jednostkami transportu samochodowego, kolejowego, wodnego lub innymi.

Załadunek i wyładunek wyrobów w opakowaniach, ułożonych na paletach należy prowadzić sprzętem mechanicznym.

Załadunek i wyładunek wyrobów w opakowaniach układanych luzem wykonuje się ręcznie. Ręczny załadunek zaleca się prowadzić przy maksymalnym wykorzystaniu sprzętu i narzędzi pomocniczych takich jak: chwytaki, wciągniki, wózki.

Materiały iniekcyjne w opakowaniach należy ustawiać równomiernie obok siebie na całej powierzchni ładunkowej środka transportu i zabezpieczyć przed możliwością przesuwania się w trakcie przewozu.

Środki transportu do przewozu preparatów iniekcyjnych workowanych oraz materiałów płynnych w pojemnikach, kontenerach, itp., muszą umożliwiać zabezpieczenie tych wyrobów przed zawilgoceniem, przemarzeniem, przegrzaniem i zniszczeniem mechanicznym.

Warunki przyjęcia na budowę wyrobów do iniekcji

Wyroby do robót iniekcyjnych mogą być przyjęte na budowę, jeśli spełniają następujące warunki:

- są zgodne z ich wyszczególnieniem i charakterystyką podaną w dokumentacji projektowej i specyfikacji technicznej,
- są właściwie opakowane, firmowo zamknięte i oznakowane,
- spełniają wymagania wynikające z ich terminu przydatności do użycia (termin zakończenia robót powinien się kończyć przed zakończeniem podanych na opakowaniach terminów przydatności do stosowania odpowiednich wyrobów),

Niedopuszczalne jest stosowanie materiałów nieznanego pochodzenia.

Przyjęcie materiałów i wyrobów na budowę powinno być potwierdzone wpisem do dziennika budowy lub protokołem przyjęcia materiałów.

Warunki przechowywania wyrobów do robót iniekcyjnych

Pomieszczenie magazynowe do przechowywania wyrobów opakowanych (szczególnie worków z materiałami sypkimi) powinno być kryte, suche oraz zabezpieczone przed zawilgoceniem, opadami atmosferycznymi, przemarzeniem oraz przed działaniem promieni słonecznych.

Wyroby iniekcyjne konfekcjonowane powinny być przechowywane w oryginalnych, zamkniętych opakowaniach w temperaturze powyżej +5°C a poniżej +35°C. Wyroby pakowane w worki powinny być układane na paletach lub drewnianej wentylowanej podłodze, w ilości warstw nie większej niż 10.

5. WYKONYWANIE ROBÓT

5.1. WYMAGANIA DOTYCZĄCE PRZYGOTOWANIA MURU DO INIEKCJI

Przed rozpoczęciem robót iniekcyjnych należy ocenić stan techniczny muru, odsłonić i oczyścić pas muru, w którym wykonywana będzie izolacja wtórna. Jeżeli to konieczne, luźne fragmenty muru należy usunąć, uzupełnić ubytki, zasklepić rysy, a fugi oczyścić i wyspoinować.

Prace te powinny być dokumentowane w protokole z przeprowadzenia prac wstępnych.

5.2. WARUNKI PROWADZENIA ROBÓT INIEKCYJNYCH

Temperatura powietrza i podłoża (muru) w czasie wykonywania iniekcji powinna być nie niższa niż +5°C i nie wyższa od +30°C.

Roboty iniekcyjne prowadzone poniżej poziomu gruntu należy wykonywać w wykopach o szerokości nie mniejszej niż 60 cm. Jeżeli głębokość wykopu przekracza 1 m, to wykop należy wykonać ze skarpami (2 m dla skał zwartych, jednorodnych odspajanych mechanicznie) lub o ścianach pionowych umocnionych deskowaniem. Rodzaj wzmocnienia zależy od kategorii gruntu danego miejsca.

5.3. WYMAGANIA DOTYCZĄCE WYKONANIA IZOLACJI METODĄ INIEKCJI

5.3.1. WYMAGANIA OGÓLNE

- Iniekcję wykonuje się w obszarze występowania wilgoci podciąganej kapilarnie. W zależności od stosowanej metody otwory wykonuje się jedno-, lub dwustronowo
- Otwory, w których stwierdzono niewielkie spękania, zarysowania muru należy wstępnie wypełnić zaprawą
- Iniekcję wykonuje się metodą niskociśnieniową - wysokość ciśnienia zazwyczaj wynosi 5-10 bar, jednakże powinna być dopasowana do parametrów wytrzymałościowych konkretnego muru.
- W murach grubych zaleca się wykonywać iniekcję dwustronną tj. wiercić otwory z obu stron muru, przy czym długość otworu powinna być taka, by w rzucie poziomym była nie mniejsza niż 2/3 grubości ściany. W celu uniknięcia ewentualnego trafienia otworu w otwór z przeciwległej strony ściany należy wykonać pełny cykl pracy tj.: wiercenie, aplikację preparatu iniekcyjnego,

wypełnienie otworów zaprawą z jednej strony, a dopiero po zakończeniu tych operacji wykonać taki sam cykl z drugiej strony. Ilości zużycia materiałów najlepiej wyznaczyć poprzez iniekcję próbną lub przez zastosowanie odpowiedniego dla danej metody współczynnika odnoszącego się do zużycia materiałów przy wykonywaniu iniekcji jednostronnej, określonego przez producenta systemu.

- W trakcie iniekcji należy na bieżąco kontrolować zużycie materiału iniekcyjnego
- W trakcie prowadzenia prac należy na bieżąco sporządzać protokół, w którym należy ujmować dane określone w pkt. 6.3
- Niedopuszczalne jest stosowanie preparatów iniekcyjnych nie posiadających certyfikatu WTA potwierdzającego ich skuteczność
- Niedopuszczalne jest stosowanie do zasklepiania otworów i wypełniania pustek rozcieńczonych szlamów, tradycyjnych zapraw cementowych i/lub wapiennych itp. materiałów.
- Należy przygotować taką ilość preparatu iniekcyjnego, którą można zużyć podczas jednego dnia

5.3.2. WYMAGANIA SZCZEGÓŁOWE -INIEKCJA CIŚNIENIOWA JEDNORZĘDOWA

Średnice i usytuowanie otworów można dostosować do układu spoin. Otwory mogą być wykonywane poziomo, co ułatwia wykonanie przepony połączenie jej z innymi izolacjami. Średnica otworów wynosi zwykle 10-18 mm. Otwory wierce się w jednym rzędzie zazwyczaj poziomo lub pod kątem do 30° bądź innym dostosowanym do sposobu iniekcji, w rozstawie osiowym co 10-12,5 cm, na głębokość o 5-8 cm mniejszą niż grubość muru. Z otworów należy usunąć pył sprężonym powietrzem lub przez odessanie. Jeżeli podczas wiercenia stwierdzone zostaną wewnątrz muru nieciągłości, spękania lub puste przestrzenie, przez które mogłoby dochodzić do niekontrolowanych wycieków podawanego preparatu, to zakwestionowane otwory należy wypełnić zaprawą. Po stwardnieniu zaprawy otwory rozwiertć lub wykonać nowe nawierty kilka cm powyżej.

Za pomocą pompy ciśnieniowej do otworów należy wtłoczyć preparat iniekcyjny pod ciśnieniem określonym w p. 5.3.1, aż do uzyskania odpowiedniego zużycia preparatu iniekcyjnego, czyli zapewniającego równomierne nasycenie muru.

Po zakończeniu tłoczenia należy usunąć końcówki iniekcyjne, a otwory zasklepić zaprawą.

5.3.3. WYMAGANIA SZCZEGÓŁOWE - INIEKCJI CIŚNIENIOWA DWURZĘDOWA

Iniekcję dwurzędową ciśnieniową stosować w przypadkach, gdy wynika to z zaleceń dokumentacji projektowej lub opracowanej technologii. Średnica otworów wynosi zwykle 10-18 mm. Otwory wierce się w dwóch rzędach zazwyczaj oddalonych od siebie o 6-8 cm, pod kątem do 30°. Odległości między otworami w rzędzie nie powinny przekraczać 20 cm, a ich głębokość powinna być o 5-8 cm mniejsza od grubości muru. Otwory z rzędu górnego muszą być przesunięte względem otworów rzędu dolnego o odcinek stanowiący połowę ich osiowego rozstawu. Z otworów należy usunąć pył sprężonym powietrzem lub przez odessanie. Jeżeli podczas wiercenia stwierdzone zostaną wewnątrz muru nieciągłości, spękania lub puste przestrzenie, przez które mogłoby dochodzić do niekontrolowanych wycieków podawanego preparatu, to zakwestionowane otwory należy wypełnić zaprawą. Po związaniu zaprawy należy ponownie wykonać otwory. Za pomocą pompy ciśnieniowej do otworów należy wtłoczyć preparat iniekcyjny, pod ciśnieniem określonym w p. 5.3.1, aż do uzyskania odpowiedniego zużycia preparatu iniekcyjnego, czyli zapewniającego równomierne nasycenie muru. Po zakończeniu tłoczenia należy usunąć końcówki iniekcyjne, a otwory zasklepić zaprawą.

5.3.4. WYMAGANIA SZCZEGÓŁOWE DOTYCZĄCE INIEKCJI CIŚNIENIOWEJ WIELOSTOPNIOWEJ METODĄ MOKRE W MOKRE.

Przy murach z dużą ilością pustek można wykonać iniekcję ciśnieniową w wariacie „mokre w mokre”

Otwory o średnicy 18 mm należy wiercić w takim miejscu, aby przecinały one przynajmniej dwie spoiny wsporcze (poziome) – stąd wynika kąt nachylenia 150-200. Pozostałe zalecenia z punktów 5.3.2. oraz 5.3.3. dotyczące sposobu wykonania oraz odpylania i ostatecznego zasklepienia otworów są wiążące.

W etapie 1 należy wykonać wstępną iniekcję ciśnieniową zaprawą. Po 30-60 minutach otwory przekłuć np. stalowym prętem i wykonać, zgodnie z warunkami z punktów 5.3.2. oraz 5.3.3 iniekcję preparatem.

5.3.5. WYMAGANIA SZCZEGÓŁOWE DOTYCZĄCE INIEKCJI CIŚNIENIOWEJ WIELOSTOPNIOWEJ – WARIANT Z AKTYWATOREM.

Dla murów silnie zawilgoconych (stopień przesiąknięcia wilgocią > 75%) i przy wysokiej wilgotności względnej powietrza można wykonać iniekcję wielostopniową w wariantcie z aktywatorem. Wiążące są zalecenia z punktów 5.3.2. oraz 5.3.3. dotyczące sposobu wykonania oraz odpylania i ostatecznego zasklepienia otworów.

Po wywierceniu i odpyleniu otworów należy wykonać iniekcje ciśnieniową, jednakże bez wstępnego wypełniania pustek. Po zakończeniu iniekcji należy odczekać od 3 do maksymalnie 24 godzin i w wywiercone otwory wprowadzić preparat iniekcyjny jako aktywator. Ostatnim etapem jest zasklepienie otworów systemową zaprawą.

6. KONTROLA JAKOŚCI ROBÓT

Badania przed przystąpieniem do robót iniekcyjnych należy sprawdzić czy pas muru, w którym wykonywana będzie izolacja jest prawidłowo odstępnięty i oczyszczony.

6.1. BADANIA MATERIAŁÓW

Materiały użyte do wykonania iniekcji powinny odpowiadać wymaganiom podanym w punkcie 2 niniejszej specyfikacji technicznej.

Bezpośrednio przed użyciem należy sprawdzić:

- stan opakowań (oryginalność opakowań i ich szczelność) oraz sposób przechowywania materiałów,
- terminy przydatności podane na opakowaniach.

6.2. BADANIA W CZASIE ROBÓT

Badania w czasie robót polegają na sprawdzeniu zgodności wykonywanych robót iniekcyjnych z dokumentacją projektową, specyfikacją techniczną i wytycznymi z kart technicznych zastosowanych materiałów.

Przed rozpoczęciem iniekcji należy sprawdzić rozstaw, głębokość, liniowość otworów oraz stopień ich czystości. W trakcie iniekcji należy kontrolować czy nie następuje za szybkie wnikanie płynu iniekcyjnego, co może wskazywać na obecność kawern i spękań w murze. Podczas wykonywania prac iniekcyjnych należy kontrolować na bieżąco i dokumentować w formie protokołu co najmniej następujące dane i parametry:

- datę i miejsce iniekcji,
- grubość i długość ściany, jej rodzaj oraz materiały z których jest wykonana, uwagi dotyczące stanu technicznego
- informacje dotyczące technologii prac: odstęp między otworami, głębokość i kąt nachylenia otworów, ciśnienie podczas iniekcji,
- – zużycie materiału (iniektu)

6.3. BADANIA W CZASIE ODBIORU ROBÓT

Badania w czasie odbioru robót przeprowadza się celem oceny czy spełnione zostały wszystkie wymagania dotyczące wykonanych robót iniekcyjnych, w szczególności w zakresie ciągłości izolacji, rozstawu otworów, stanu nasycenia, sposób wykonania iniekcji w narożnikach ścian oraz dokładność zasklepienia otworów.

7. OBMIAR ROBÓT

Wtórnią izolację poziomą wykonywaną metodą iniekcji oblicza się w metrach kwadratowych przekroju poprzecznego iniektowanej przegrody lub w mb długości iniektowanej przegrody. Grubość i długość przegrody należy ustalać na podstawie pomiarów na budowie, z dokładnością do 0,01 m

Jednostką obmiarową jest:

mb – dla iniekcji

8. ODBIÓR ROBÓT

Ogólne warunki odbioru robót podano w "Wymagania ogólne".

Odbiorom podlegają:

- dostarczone na budowę elementy konstrukcji,
- montaż elementów w konstrukcji .

Roboty uznaje się za zgodne z dokumentacją projektową oraz specyfikacją techniczną jeżeli wszystkie pomiary i badania omówione w pkt.6, dały pozytywne wyniki. Jeżeli chociaż jeden wynik badań jest negatywny, prace przygotowawcze lub iniekcja określonej części przegrody nie powinny być odebrane. W takim przypadku należy ustalić zakres prac i rodzaje materiałów koniecznych do usunięcia nieprawidłowości w pracach przygotowawczych lub stwierdzić konieczność wykonania ponownej iniekcji.

Po wykonaniu ustalonego zakresu prac należy ponownie przeprowadzić badania nie odebranych prac przygotowawczych lub nie przyjętej iniekcji określonej części przegrody.

Wszystkie ustalenia związane z dokonanym odbiorem robót ulegających zakryciu oraz materiałów należy zapisać w dzienniku budowy lub protokole podpisanym przez przedstawicieli inwestora (inspektor nadzoru) i wykonawcy (kierownik budowy).

9. PODSTAWA PŁATNOŚCI

Ogólne wymagania dotyczące płatności podano w "Wymagania ogólne". Płatność należy przyjmować zgodnie z obmiarem i oceną jakości robot, w oparciu o wyniki pomiarów.

Zgodnie z Dokumentacją należy wykonać zakres robot wymieniony w p1.4. niniejszej ST.

Jeżeli kontrakt (umowa) nie stanowi inaczej płaci się za każdy m2 rzutu poziomego iniektowanej przegrody lub za każdy mb długości iniektowanej przegrody, według cen wykonania zaoferowanych przez Wykonawcę i przyjętych przez Zamawiającego.

10. DOKUMENTY ODNIESIENIA

Dokumentami odniesienia są:

- dokumentacja projektowa
- normy techniczne
- aprobaty techniczne

Normy:

- PN-EN 1008-1:2004 Woda zarobowa do betonu. Specyfikacja pobierania próbek, badanie i ocena przydatności wody zarobowej do betonu, w tym wody odzyskanej z procesów produkcji betonu.
- PN-EN 1925:2001 Metody badań kamienia naturalnego – Oznaczanie współczynnika nasiąkliwości kapilarnej.
- PN-EN 772-5:2002 Metody badań elementów murowych – Część 5: Określenie zawartości aktywnych soli rozpuszczalnych w elementach murowych ceramicznych.
- PN-EN 772-11:2002 Metody badań elementów murowych – Część 11: Określenie absorpcji wody elementów murowych z betonu kruszywowego, kamienia sztucznego i kamienia naturalnego spowodowanej podciąganiem kapilarnym oraz początkowej absorpcji wody elementów murowych ceramicznych.
- PN-EN ISO 12571:2002 Ciepłno-wilgotnościowe właściwości materiałów i wyrobów budowlanych. Określanie właściwości sorpcyjnych.
- PN-92/C-04504 Analiza chemiczna – Oznaczanie gęstości produktów chemicznych ciekłych i stałych w postaci proszku.
- PN-89/C-04963 Analiza chemiczna – Oznaczanie pH wodnych roztworów produktów chemicznych.

Rozporządzenia Ministrów:

- Rozporządzenie Ministra Infrastruktury z dnia 02.09.2004 r. w sprawie szczegółowego zakresu i formy dokumentacji projektowej, specyfikacji technicznych wykonania i odbioru robót budowlanych oraz programu funkcjonalno-użytkowego (Dz. U. z 2004 r. Nr 202, poz. 2072, zmiana Dz. U. z 2005 r. Nr 75, poz. 664).
- Rozporządzenie Ministra Infrastruktury z dnia 26.06.2002 r. w sprawie dziennika budowy, montażu i rozbiórki, tablicy informacyjnej oraz ogłoszenia zawierającego dane dotyczące bezpieczeństwa pracy i ochrony zdrowia (Dz. U. z 2002 r. Nr 108, poz. 953 z późniejszymi zmianami).
- Rozporządzenie Ministra Infrastruktury z dnia 11 sierpnia 2004 r. w sprawie sposobów deklarowania zgodności wyrobów budowlanych oraz sposobu znakowania ich znakiem budowlanym (Dz. U. z 2004 r. Nr 198, poz. 2041).
- Rozporządzenie Ministra Infrastruktury z 11 sierpnia 2004 r. w sprawie systemów oceny zgodności, wymagań, jakie powinny spełniać notyfikowane jednostki uczestniczące w ocenie zgodności oraz sposobu oznaczenia wyrobów budowlanych oznakowaniem CE (Dz. U. z 2004 r. Nr 195, poz. 2011).
- Rozporządzenie Ministra Infrastruktury z dnia 23 czerwca 2003 r. w sprawie informacji dotyczącej bezpieczeństwa i ochrony zdrowia oraz planu bezpieczeństwa i ochrony zdrowia (Dz. U. z 2003 r. Nr 120, poz. 1126).
- Rozporządzenie Ministra Infrastruktury z dnia 12 kwietnia 2002 r. w sprawie warunków technicznych, jakim powinny odpowiadać budynki i ich usytuowanie (Dz. U. z 2002 r. Nr 75, poz. 690 z późn. zmianami).

- Rozporządzenie Ministra Zdrowia z dnia 3 lipca 2002 r. w sprawie karty charakterystyki substancji niebezpiecznej i preparatu niebezpiecznego (Dz. U. z 2002 r. Nr 140, poz. 1171, z późn. zmianami).
- Rozporządzenie Ministra Zdrowia z dnia 2 września 2003 r. w sprawie oznakowania opakowań substancji niebezpiecznych i preparatów niebezpiecznych (Dz. U. z 2003 r. Nr 173, poz. 1679, z późn. zmianami).

TYNKI WEWNĘTRZNE I ZEWNĘTRZNE

1. WSTĘP

1.1. Przedmiot SST

Przedmiotem niniejszej szczegółowej specyfikacji technicznej są wymagania dotyczące wykonania i odbioru tynków zewnętrznych i wewnętrznych, które zostaną wykonane w ramach zadania pod nazwą: „Rozbudowa, remont i przebudowa budynku wraz ze zmianą sposobu użytkowania budynku byłej szkoły na centrum opiekuńczo-mieszkalne wraz z budową szamba szczelnego i niezbędnej infrastruktury.”.

1.2. Zakres stosowania SST

Szczegółowa specyfikacja techniczna jest stosowana jako dokument przetargowy i kontraktowy przy zlecaniu i realizacji robót wymienionych w pkt.1.1.

1.3. Zakres robót objętych SST

Roboty, których dotyczy specyfikacja, obejmują wszystkie czynności umożliwiające i mające na celu wykonanie tynków zewnętrznych i wewnętrznych obiektu wg poniższego.

- Tynki wewnętrzne
- Tynki cementowo-wapienne
- Okładziny ścienne wewnętrzne.
- Tynki zewnętrzne.

1.4. Określenia podstawowe

1.5. Określenia podane w niniejszej SST są zgodne z obowiązującymi odpowiednimi normami.

1.6. Ogólne wymagania dotyczące robót.

Wykonawca robót jest odpowiedzialny za jakość ich wykonania oraz za zgodność z dokumentacją projektową, SST i poleceniami Inżyniera.

2. MATERIAŁY

2.1. Woda (PN-EN 1008:2004)

Do przygotowania zapraw stosować można każdą wodę zdatną do picia, oraz wodę z rzeki lub jeziora. Niedozwolone jest użycie wód ściekowych, kanalizacyjnych bagiennych oraz wód zawierających tłuszcze organiczne, oleje i muł.

2.2. Piasek (PN-EN 13139:2003)

Piasek powinien spełniać wymagania obowiązującej normy przedmiotowej, a w szczególności:

- nie zawierać domieszek organicznych,
- mieć frakcje różnych wymiarów, a mianowicie: piasek drobnoziarnisty 0,25-0,5 mm, piasek średnioziarnisty 0,5-1,0 mm, piasek gruboziarnisty 1,0-2,0 mm.

Do spodnich warstw tynku należy stosować piasek gruboziarnisty, do warstw wierzchnich – średnioziarnisty.

Do gładzi piasek powinien być drobnoziarnisty i przechodzić całkowicie przez sito o prześwicie 0,5 mm.

2.3. Zaprawy budowlane cementowo-wapienne

Marka i skład zaprawy powinny być zgodne z wymaganiami normy państwowej.

Przygotowanie zapraw do robót murowych powinno być wykonywane mechanicznie.

Zaprawę należy przygotować w takiej ilości, aby mogła być wbudowana możliwie wcześnie po jej przygotowaniu tj. ok. 3 godzin.

Do zapraw tynkarskich należy stosować piasek rzeczny lub kopalniany.

Do zapraw cementowo-wapiennych należy stosować cement portlandzki z dodatkiem żużla lub popiołów lotnych 25 i 35 oraz cement hutniczy 25 pod warunkiem, że temperatura otoczenia w ciągu 7 dni od chwili zużycia zaprawy nie będzie niższa niż +5°C.

Do zapraw cementowo-wapiennych należy stosować wapno sucho gaszone lub gaszone w postaci ciasta wapiennego otrzymanego z wapna niegaszonego, które powinno tworzyć jednolitą i jednobarwną masę, bez grudek niegaszonego wapna i zanieczyszczeń obcych. Skład objętościowy zapraw należy dobierać doświadczalnie, w zależności od wymaganej marki zaprawy oraz rodzaju cementu i wapna.

2.4. Płytki ceramiczne częściowo wg PN-EN 177:1999 i PN-EN 178:1998

Wymagania:

Barwa – wg wzorca producenta

Nasiąkliwość max. 10%

Wytrzymałość na zginanie nie mniejsza niż 12,0 MPa

Odporność szkliva na pęknięcia włoskowate nie mniej niż 160°C

Odporność na czynniki chemiczne – GLB.

Stopień białości przy filtrze niebieskim (dla płytek białych), nie mniej niż

- gatunek I 80%
- gatunek II 75%

2.5. Tynk cienkowarstwowy mineralny

Uwaga aby uniknąć różnic w odcieniach barw przy zastosowaniu kolorowych tynków, należy na jedną powierzchnię nakładać tynk o tej samej dacie produkcji.

3. SPRZĘT

Roboty można wykonać przy użyciu dowolnego typu sprzętu.

4. TRANSPORT

Materiały i elementy mogą być przewożone dowolnymi środkami transportu.

Podczas transportu materiały i elementy konstrukcji powinny być zabezpieczone przed uszkodzeniami lub utratą stateczności.

5. WYKONANIE ROBÓT

5.1. Ogólne zasady wykonywania tynków

Przed przystąpieniem do wykonywania robót tynkowych powinny być zakończone wszystkie roboty stanu surowego, roboty instalacyjne podtynkowe, zamurowane przebiecia i bruzdy, osadzone ościeżnice drzwiowe i okienne.

Zaleca się przystąpienie do wykonywania tynków po okresie osiadania i skurczów murów tj. po upływie 4-6 miesięcy po zakończeniu stanu surowego.

Tynki należy wykonywać w temperaturze nie niższej niż +5°C pod warunkiem, że w ciągu doby nie nastąpi spadek poniżej 0°C.

W niższych temperaturach można wykonywać tynki jedynie przy zastosowaniu odpowiednich środków zabezpieczających, zgodnie z „Wytycznymi wykonywania robót budowlano-montażowych w okresie obniżonych temperatur”.

Zaleca się chronić świeżo wykonane tynki zewnętrzne w ciągu pierwszych dwóch dni przed nasłonecznieniem dłuższym niż dwie godziny dziennie.

W okresie wysokich temperatur świeżo wykonane tynki powinny być w czasie wiązania i twardnienia, tj. w ciągu 1 tygodnia, zwilżane wodą.

5.2. Przygotowanie podłoża

5.2.1. Spoiny w murach

W ścianach przewidzianych do tynkowania nie należy wypełniać zaprawą spoin przy zewnętrznych licach na głębokości 5-10 mm.

Bezpośrednio przed tynkowaniem podłoże należy oczyścić z kurzu szczotkami oraz usunąć plamy z rdzy i substancji tłustych. Plamy z substancji tłustych można usunąć przez zmycie 10% roztworem szarego mydła lub przez wypalenie lampą benzynową.

Nadmiernie suchą powierzchnię podłoża należy zwilżyć wodą.

5.3. Wykonywania tynków trójwarstwowych

5.3.1. Tynk trójwarstwowy powinien być wykonany z obrzutki, narzutu i gładzi. Narzut tynków wewnętrznych należy wykonać według pasów i listew kierunkowych.

5.3.2. Gładź należy nanosić po związaniu warstwy narzutu, lecz przed jej stwardnieniem.

Podczas zacierania warstwa gładzi powinna być mocno dociskana do warstwy narzutu.

Należy stosować zaprawy cementowo-wapienne – w tynkach nie narażonych na zawilgocenie o stosunku 1:1:4, – w tynkach narażonych na zawilgocenie oraz w tynkach zewnętrznych o stosunku 1:1:2.

5.4. Wykonanie tynków cienkowarstwowych

Gotowy tynk należy wykonać zgodnie z instrukcją producenta.

5.5. Ogólne zasady wykonywania okładzin ceramicznych.

Okładziny ceramiczne powinny być mocowane do podłoża warstwą wyrównującą lub bezpośrednio do równego i gładkiego podłoża. W pomieszczeniach mokrych okładzinę należy mocować do dostatecznie wytrzymałego podłoża.

Podłoże pod okładziny ceramiczne mogą stanowić nie otynkowane lub otynkowane mury z elementów drobnowymiarowych oraz ściany betonowe.

Do osadzania wykładzin na ścianach murowanych można przystąpić po zakończeniu osiadania murów budynku.

Bezpośrednio przed rozpoczęciem wykonywania robót należy oczyścić z grudek zaprawy i brudu szczotkami drucianymi oraz zmyć z kurzu.

Na oczyszczoną i zwilżoną powierzchnię ścian murowanych należy nałożyć dwuwarstwowy podkład wykonany z obrzutki i narzutu. Obrzutkę należy wykonać o grubości 2-3 mm z ciekłej zaprawy cementowej marki 8 lub 5, narzut z plastycznej zaprawy cementowo-wapiennej marki 5 lub 3.

Elementy ceramiczne powinny być posegregowane według wymiarów, gatunków i odcieni barwy, a przed przystąpieniem do ich mocowania – moczone w ciągu 2 do 3 godzin w wodzie czystej.

Temperatura powietrza wewnętrznego w czasie układania płytek powinna wynosić co najmniej +5°C.

Dopuszczalne odchylenie krawędzi płytek od kierunku poziomego lub pionowego nie powinno być większe niż 2 mm/m, odchylenie powierzchni okładziny od płaszczyzny nie większe niż 2 mm na długości łaty dwumetrowej.

5.6. Kryteria oceny jakości i odbioru

- sprawdzenie zgodności z dokumentacją techniczną ułożenia wykładzin
- sprawdzenie odbiorów międzyoperacyjnych podłoża i materiałów,
- sprawdzenie dokładności spoin wg normy PN-72/B-06190.

6. KONTROLA JAKOŚCI

6.1. Materiały ceramiczne

6.1.1. Przy odbiorze należy przeprowadzić na budowie:

Sprawdzenie zgodności klasy materiałów ceramicznych z zamówieniem,

Próby doraźnej przez oględziny, opukiwanie i mierzenie:

- wymiarów i kształtu płytek
- liczby szczerb i pęknięć,
- odporności na uderzenia,

W przypadku niemożności określenia jakości płytek przez próbę doraźną należy ją poddać badaniom laboratoryjnym (szczególnie co do klasy i odporności na działanie mrozu w przypadku wykładziny zewnętrznej).

6.2. Zaprawy

W przypadku gdy zaprawa wytwarzana jest na placu budowy, należy kontrolować jej markę i konsystencję w sposób podany w obowiązującej normie.

Wyniki odbiorów materiałów i wyrobów powinny być każdorazowo wpisywane do dziennika budowy.

7. OBMIAR ROBÓT

Jednostką obmiarową robót jest m². Ilość robót określa się na podstawie projektu z uwzględnieniem zmian zaaprobowanych przez Inżyniera i sprawdzonych w naturze.

8. ODBIÓR ROBÓT

8.1. Odbiór podłoża

Odbiór podłoża należy przeprowadzić bezpośrednio przed przystąpieniem do robót tynkowych. Podłoże powinno być przygotowane zgodnie z wymaganiami w pkt. 5. Jeżeli odbiór podłoża odbywa się po dłuższym czasie od jego wykonania, należy podłoże oczyścić i zmyć wodą.

8.2. Odbiór tynków

8.2.1. Ukształtowanie powierzchni,

krawędzie przecięcia powierzchni oraz kąty dwuścienne powinny być zgodne z dokumentacją techniczną.

8.2.2. Dopuszczalne odchylenia powierzchni tynku kat. III

od płaszczyzny i odchylenie krawędzi od linii prostej – nie większe niż 3 mm i w liczbie nie większej niż 3 na całej długości taty kontrolnej 2 m.

Odchylenie powierzchni i krawędzi od kierunku:

- pionowego – nie większe niż 2 mm na 1 m i ogółem nie więcej niż 4mm w pomieszczeniu,
- poziomego – nie większe niż 3 mm na 1 m i ogółem nie więcej niż 6 mm na całej powierzchni między przegrodami pionowymi (ściany, belki itp.).

8.2.3. Niedopuszczalne wady:

- wykwit w postaci nalotu wykryształizowanych na powierzchni tynków roztworów soli przenikających z podłoża, pilśni itp.,
- trwałe ślady zacieków na powierzchni, odstawanie, odparzenia i pęcherze wskutek niedostatecznej przyczepności tynku do podłoża.

8.3. Odbiór podłoży pod płytki ceramiczne

Wg punktu 5.

9. PODSTAWA PŁATNOŚCI

9.1. Tynki wewnętrzne i zewnętrzne

Płaci się za ustaloną ilość m² powierzchni ściany wg ceny jednostkowej, która obejmuje:

- przygotowanie zaprawy,
- dostarczenie materiałów i sprzętu,
- ustawienie i rozbiórkę rusztowań,
- umocowanie i zdjęcie listew tynkarskich,
- osiatkowanie bruzd,
- obsadzenie krater wentylacyjnych i innych drobnych elementów,
- reperacje tynków po dziurach i hakach,
- oczyszczenie miejsca pracy z resztek materiałów.

9.2. Okładziny ścian

Płaci się za ustaloną ilość m² powierzchni ułożonej okładziny wg ceny jednostkowej, która obejmuje:

- przygotowanie zaprawy,
- przygotowanie podłoża,
- dostarczenie materiałów i sprzętu,
- moczenie płytek, docinanie płytek,
- ustawienie i rozbiórkę rusztowań,
- wykonanie okładziny z wypełnieniem spoin i oczyszczeniem powierzchni,
- zamurowanie przebić,
- obsadzenie krater wentylacyjnych i innych drobnych elementów,
- reperacje tynków,
- oczyszczenie miejsca pracy z pozostałości materiałów.

10. PRZEPISY ZWIĄZANE

PN-85/B-04500 Zaprawy budowlane. Badania cech fizycznych i wytrzymałościowych.

PN-70/B-10100 Roboty tynkowe. Tynki zwykłe. Wymagania i badania przy odbiorze.

PN-EN 1008:2004 Woda zarobowa do betonu. Specyfikacja. Pobieranie próbek.

PN-EN 459-1:2003 Wapno budowlane.

PN-EN 13139:2003 Kruszywa do zaprawy.

PN-EN 771-6:2002 Wymagania dotyczące elementów murowych.

Elementy murowe z kamienia naturalnego.

PN-B-11205:1997 Elementy kamienne.

PN-B-79406:97, PN-B-79405:99

Płyty kartonowo-gipsowe

PN-72/B-06190 Roboty kamieniarskie. Okładzina kamienna. Wymagania w zakresie wykonywania i badania przy odbiorze.

SUCHA ZABUDOWA

1. WSTĘP

1.1. Przedmiot SST

Przedmiotem niniejszej szczegółowej specyfikacji technicznej są wymagania dotyczące wykonania i suchej zabudowy, które zostaną wykonane w ramach zadania pod nazwą: „Rozbudowa, remont i przebudowa budynku wraz ze zmianą sposobu użytkowania budynku byłej szkoły na centrum opiekuńczo-mieszkalne wraz z budową szamba szczelnego i niezbędnej infrastruktury.”.

1.2. Zakres stosowania SST

Szczegółowa specyfikacja techniczna jest stosowana jako dokument przetargowy i kontraktowy przy zlecaniu i realizacji robót wymienionych w pkt.1.1.

1.3. Zakres robót objętych SST

Roboty, których dotyczy specyfikacja, obejmują wszystkie czynności umożliwiające i mające na celu wykonanie ścian działowych.

1.4. Określenia podstawowe

Określenia podane w niniejszej SST są zgodne z obowiązującymi odpowiednimi normami.

1.5. Ogólne wymagania dotyczące robót.

Wykonawca robót jest odpowiedzialny za jakość ich wykonania oraz za zgodność z dokumentacją projektową, SST i poleceniami Inżyniera.

2. MATERIAŁY

Wszystkie materiały użyte do wykonania ścianki działowej muszą mieć dokumenty potwierdzające ich dopuszczenie do obrotu i powszechnego stosowania w budownictwie, ponadto muszą być właściwie oznakowane. Materiały zastosowane do wykonania robót opisanych w niniejszym punkcie powinny spełniać niżej określone wymagania techniczne i estetyczne:

- płyty gipsowo-kartonowe ognioochronne – wg BN-86/67 43-02 i PN-B-79405:1997, gr. 12,5 mm:
- wełna mineralna grubości 100 mm, gęstości 50 kg/m³
- profile stalowe typu UW-CW 100x06 ,
- profile ościeżnicowe UA100 mocowane przy pomocy systemowych kątowników do podłogi i sufitu,
- wkręty samogwintujące 3,9 x 30 mm, zużycie 20 szt/m² wg PN-92/M-83102
- wkręty ocynkowane 5x70, kołek rozporowy PCW o6 mm (mocowanie profili stalowych do sciany)
- masa szpachlowa do spoin
- gips budowlany - stosowany w postaci zaczynu w współczynniku wodno – gipsowym 0,65 – 0,75
- kształtowniki stalowe ocynkowane zgodnie z wymaganiami odpowiednich aprobat technicznych

3. SPRZĘT

Roboty można wykonać przy użyciu dowolnego typu sprzętu.

4. TRANSPORT

Przewóz materiałów powinien odbywać się dostosowanymi do tego celu środkami transportu, które powinny zabezpieczać przewożone materiały przed wpływami atmosferycznymi, zawilgoceniem, uszkodzeniem opakowania i zanieczyszczeniem.

Wykonawca powinien dysponować sprawnym technicznie sprzętem wymienionym w kosztorysie.

Materiały powinny być przechowywane w miejscach półotwartych lub zamkniętych, suchych i przewiewnych, zabezpieczonych przed opadami atmosferycznymi.

Stosować się do wymagań zawartych w ST „ Wymagania ogólne”.

5. WYKONANIE ROBÓT

Wykonanie ścianek z płyt gipsowo – kartonowych rozpoczyna się od montażu do ścian i stropów łączników mocujących oraz na nich profili konstrukcji systemowej. Po wypionowaniu i wypoziomowaniu konstrukcji należy mocować płyty za pomocą specjalnych wkrętów do metalu. Rozstaw wkrętów

powinien być nie większy niż 30 cm. Główki wkrętów powinny być zagłębione w licowe powierzchnie płyt ok.. 2 mm. Rozstawy konstrukcji, do której mocowane są płyty określa norma PN – B10122:1972. styki płyt i zagłębione główki wkrętów należy zaszpachlować gipsową masą szpachlową.

Spoinowanie okładzin z płyt gipsowo - kartonowych

Okładzina z płyt gipsowo-kartonowych mogą być układane bez spoin. W przypadku układania bez styku miejsca spoin należy zaszpachlować. Miejsce styku należy dodatkowo wzmocnić przez zatopienie w masie szpachlowej specjalnej taśmy zbrojącej. Do wypełnienia należy stosować specjalne masy szpachlowe. Przez wypełnienie przestrzeni między profilami wełną mineralną konstrukcja pełni rolę izolacji cieplnej bądź akustycznej.

6. KONTROLA JAKOŚCI

Kontrola winna przebiegać zgodnie z zasadami ogólnymi podanymi w ST, a sprawdzenie i odbiór robót winny być wykonane zgodnie z normami i wskaźnikami oraz instrukcjami użycia producentów wybranych materiałów. Kontrola wykonania okładzin z płyt gipsowo – kartonowych powinna być zgodna z wymaganiami normy PN-72/B-10122:1972.

6.1. Zgodność z dokumentacją

Okładziny z płyt gipsowych powinny być wykonane zgodnie z dokumentacją techniczną, uwzględniającą wymagania norm. Odstępstwa od dokumentacji technicznej powinny być udokumentowane zapisem w Dzienniku Budowy potwierdzonym przez nadzór techniczny lub innym równorzędnym dowodem.

Badania

Podstawę do odbioru technicznego stanowią następujące badania:

- a) sprawdzanie zgodności z dokumentacją techniczną,
- b) sprawdzenie materiałów,
- c) sprawdzenie podłoży,
- d) sprawdzenie prawidłowości zamocowania płyt i wykończenia tynków w stykach, narożach, obrzeżach oraz przy szczelinach dylatacyjnych i połączeniach okładziny z sufitową,
- e) sprawdzenie prawidłowości wykonania powierzchni i krawędzi suchych.

6.2. Opis badań

Sprawdzenie zgodności z dokumentacją techniczną należy przeprowadzać przez porównanie wykonanych suchych tynków z projektem technicznym oraz stwierdzenie wzajemnej zgodności za pomocą oględzin zewnętrznych i pomiaru.

Sprawdzenie materiałów należy przeprowadzić pośrednio na podstawie kontroli zapisów w dzienniku budowy oraz innych dokumentów przedłożonych w trakcie czynności wstępnych. Materiały i elementy, których jakość nie jest potwierdzona odpowiednim zaświadczeniem (atestem) powinny być przed użyciem do robót poddane badaniom przez upoważnione laboratorium zgodnie z wymaganiami odpowiednich norm, a w przypadku materiałów nieznormalizowanych za wymaganiami ustalonymi świadectwem dopuszczenia do stosowania, wydanym w trybie obowiązujących przepisów.

Sprawdzenie podłoży należy przeprowadzić przez porównanie jakości i prawidłowości ukształtowania ich powierzchni z wymaganiami normy i stwierdzenie wzajemnej zgodności za pomocą oględzin zewnętrznych i pomiaru z dokładnością do 1mm w trakcie odbioru międzyoperacyjnego.

6.3. Badanie prawidłowości wykonania

Sprawdzenie prawidłowości zamocowania płyt tynkowych i wykończenia suchych tynków w stykach, narożach, obrzeżach oraz przy szczelinach dylatacyjnych i przełączeniach okładziny ściiennej z sufitem należy przeprowadzać przez porównanie tych robót z wymaganiami normy i stwierdzenie wzajemnej zgodności za pomocą kontroli zapisów w dzienniku budowy oraz oględzin zewnętrznych i pomiaru z odpowiednią dokładnością.

Sprawdzenie zgodności obrysu i głównych wymiarów okładzin z płyt gipsowych należy przeprowadzać przez porównanie z dokumentacją techniczną i stwierdzenie prawidłowości przez oględziny zewnętrzne i pomiar. Pomiaru długości i wysokości należy dokonywać taśmą stalową z podziałką centymetrową.

Sprawdzenie prawidłowości wykonania powierzchni i krawędzi suchych tynków należy przeprowadzać na zgodność z wymaganiami normy za pomocą oględzin zewnętrznych oraz przykładania w dwóch prostopadłych do siebie kierunkach łaty kontrolnej długości 2 metry w dowolnych miejscach powierzchni

i pomiaru prześwitu między tą łątą a powierzchnią suchego tynku z dokładnością 0,5mm. Sprawdzenie prawidłowości wymaganego dokumentacją konta pomiędzy przecinającymi się powierzchniami suchych tynków należy po sprawdzeniu prawidłowości powierzchni przeprowadzić stalowym kątownikiem murarskim(a w przypadku kątów różnych od 90° kątownikiem nastawnym lub uniwersalnym wyznacznikiem ciesielskim), łątą kontrolną i przymiarem z podziałką milimetrową. Sprawdzenie równości powierzchni i prostoliniowości krawędzi należy przeprowadzać przez przykładanie okładziny i do krawędzi łąty kontrolnej długości 2m oraz przez pomiar wielkości prześwitu między łątą a powierzchnią lub krawędzią muru z dokładnością do 1mm. Sprawdzenie pionowości powierzchni i krawędzi należy przeprowadzać pionem murarskim i przymiarem z podziałką milimetrową. Sprawdzenie poziomowości warstw należy przeprowadzać poziomnicą i łątą kontrolną lub poziomnicą węzową. Sprawdzenie kąta pomiędzy przecinającymi się powierzchniami muru należy przeprowadzać stalowym kątownikiem murarskim, łątą kontrolną i przymiarem z podziałką milimetrową. Prześwit w odległości 1m od wierzchołka mierzonego kąta nie powinien przekraczać wartości podanej w normie.

6.4. Ocena wyników badań

Jeżeli wszystkie badania dadzą wynik dodatni odbierane suche tynki należy uznać za zgodne z wymaganiami normy.

W przypadku gdy jakiegokolwiek badanie dało wynik należy albo całość odbieranych robót albo tylko niewłaściwie wykonaną ich część uznać za niezgodną z wymaganiami normy. Wówczas należy:

- a) poprawić suchy tynk wykonany niezgodnie z wymaganiami normy w celu doprowadzenia go do zgodności z normą, a po poprawieniu przedstawić do ponownych ostatecznych badań kontrolnych albo,
- b) nakazać usunięcia suchego tynku nie odpowiadającego wymaganiom normy i żądać ponownego jego wykonania.

7. OBMIAR ROBÓT

W kalkulacji uwzględnić dostawę materiałów i wykonanie robót.

Jednostka obmiarowi jest jeden m² wykonanej ściany lub sufitu.

Zgodność robót z Projektem i Specyfikacją.

Roboty winny być wykonane zgodnie z Projektem Technicznym ST oraz pisemnymi decyzjami Inspektora.

8. ODBIÓR KOŃCOWY

Odbiór końcowy robót przeprowadzić zgodnie z ST.

Przy odbiorze końcowym powinny być przedłożone następujące dokumenty

- wyniki wszystkich wymaganych pomiarów i badań;
- protokoły odbioru robót zanikających i ulegających zakryciu.

9. PODSTAWA PŁATNOŚCI

Podstawą płatności będzie jednostka obmiarowa stosowana przez Wykonawcę opisana w Przedmiarze Robót.

Podstawą płatności dla jednostek obmiarowych podanych jako ich suma, będzie cena lub kwota podana przez Wykonawcę w Przedmiarze Robót.

Jednostka obmiarowa lub cena powinna zawierać wszystkie wymagania zakończenia Robót zgodnie ze standardami i normami jakości opisanymi w ST i Dokumentacji i powinna zawierać koszty badań.

10. PRZEPISY ZWIĄZANE

- a) PN-B-10122:1972 Roboty okładzinowe, Suche tynki. Wymagania i badania przy odbiorze,
- b) PN-B-30042:1997 Spoiwa gipsowe. Gips szpachlowy, gips tynkarski i klej gipsowy,
- c) Warunki techniczne wykonania i odbioru robót budowlano-montażowych Tom 1; Budownictwo ogólne Arkady 1988r.
- d) PN-EN 12859:2002 Płyty gipsowe. Definicje, wymagania i metody badań,
- e) PN-EN 12860:2002 Kleje gipsowe do płyt gipsowych. definicje, wymagania i metody badań,
- f) PN-92/B-01302 Gips anhydryt i wyroby gipsowe. Technologia.

- g) PN-B-19401:1996 Płyty gipsowe dźwiękochłonne, dekoracyjne i wentylacyjne .
- h) PN-B-79405:1997 Płyty gipsowo-kartonowe.

POSADZKI

1. Wstęp

1.1. Przedmiot SST

Przedmiotem niniejszej szczegółowej specyfikacji technicznej są wymagania dotyczące wykonania i odbioru posadzek, które zostaną wykonane w ramach zadania pod nazwą: „Rozbudowa, remont i przebudowa budynku wraz ze zmianą sposobu użytkowania budynku byłej szkoły na centrum opiekuńczo-mieszkalne wraz z budową szamba szczelnego i niezbędnej infrastruktury.”.

1.2. Zakres stosowania SST

Szczegółowa specyfikacja techniczna jest stosowana jako dokument przetargowy i kontraktowy przy zlecaniu i realizacji robót wymienionych w pkt. 1.1.

1.3. Zakres robót objętych SST

Roboty, których dotyczy specyfikacja, obejmują wszystkie czynności umożliwiające i mające na celu wykonanie posadzek w obiekcie przetargowym.

Posadzka jedno- lub dwubarwna z płytek podłogowych ceramicznych terakotowych z cokolikami luzem ułożonych na za prawie cementowej marki 8 MPA, z oczyszczeniem i przygotowaniem podłoża, zagruntowaniem mlekiem cementowym, ustawieniem punktów wysokościowych, sortowaniem płytek, moczeniem, przycięciem, dopasowaniem i ułożeniem na zaprawie oraz wypełnieniem spoin zaprawą, oczyszczeniem i umyciem powierzchni.

1.4. Określenia podstawowe

Określenia podane w niniejszej SST są zgodne z obowiązującymi odpowiednimi normami.

1.5. Ogólne wymagania dotyczące robót

Wykonawca robót jest odpowiedzialny za jakość ich wykonania oraz za zgodność z dokumentacją projektową, SST i poleceniami Inżyniera.

2. Materiały

2.1. Woda (PN-EN 1008:2004)

Do przygotowania zapraw stosować można każdą wodę zdatną do picia, z rzeki lub jeziora.

Niedozwolone jest użycie wód ściekowych, kanalizacyjnych bagiennych oraz wód zawierających tłuszcze organiczne, oleje i muł.

2.2. Wyroby terakotowe

Płytki podłogowe ceramiczne terakotowe i gresy.

Właściwości płytek podłogowych terakotowych:

- barwa: wg wzorca producenta
- nasiąkliwość po wypaleniu nie mniej niż 2,5%
- wytrzymałość na zginanie nie mniejsza niż 25,0 MPa
- ścieralność nie więcej niż 1,5 mm
- mrozoodporność liczba cykli nie mniej niż 20
- kwasoodporność nie mniej niż 98%
- ługoodporność nie mniej niż 90%

Dopuszczalne odchyłki wymiarowe:

- długość i szerokość: $\pm 1,5$ mm
- grubość: $\pm 0,5$ mm
- krzywizna: 1,0 mm

Gresy – wymagania dodatkowe:

- twardość wg skali Mohsa 8

- ścieralność V klasa ścieralności
- na schodach i przy wejściach wykonane jako antypoślizgowe.

Płytki gresowe i terakotowe muszą być uzupełnione następującymi elementami:

- stopnice schodów,
- listwy przypodłogowe,
- kątowniki,
- narożniki.

Dopuszczalne odchyłki wymiarowe:

- długość i szerokość: $\pm 1,5$ mm
- grubość: $\pm 0,5$ mm
- krzywizna: 1,0 mm

Materiały pomocnicze

Do mocowania płytek można stosować zaprawy cementowe marki 5 MPa lub 8 MPa, albo klej.

Do wypełnienia spoin stosować zaprawy wg. PN-75/B-10121:

- zaprawę z cementu portlandzkiego 35 – białego i mączki wapiennej
- zaprawę z cementu 25, kredy malarskiej i mączki wapiennej z dodatkiem sproszkowanej kazeiny.

Pakowanie

Płytki pakowane w pudła tekturowe zawierające ok. 1 m² płytek.

Na opakowaniu umieszcza się:

- nazwę i adres Producenta,
- nazwę wyrobu,
- liczbę sztuk w opakowaniu,
- znak kontroli jakości,
- znaki ostrzegawcze dotyczące wyrobów łatwo tłukących się
- napis „Wyrób dopuszczony do stosowania w budownictwie Świadectwem ITB nr...”.

Transport

Płytki przewozić w opakowaniach krytymi środkami transportu.

Podłogę wyłożyć materiałem wyściółkowym grubości ok. 5 cm.

Opakowania układać ściśle obok siebie. Na środkach transportu umieścić nalepki ostrzegawcze dotyczące wyrobów łatwo tłukących.

Składowanie

Płytki składować w pomieszczeniach zamkniętych w oryginalnych opakowaniach. Wysokość składowania do 1,8 m.

2.3. Materiał o strukturze antypoślizgowej

Wymagania:

dobra przyczepność do betonu,
właściwości penetracyjne,
nieodkształcalny pod wpływem wysokich temperatur,
elastyczny (od -20° do $+250^{\circ}\text{C}$)
wytrzymały (ok. 6,5 Mpa),
odporny na czynniki mechaniczne i uderzenia.

3. SPRZĘT

Roboty można wykonać przy użyciu dowolnego sprzętu.

4. TRANSPORT

Materiały i elementy mogą być przewożone dowolnymi środkami transportu.

Podczas transportu materiały i elementy konstrukcji powinny być zabezpieczone przed uszkodzeniami lub utratą stateczności.

5. WYKONANIE ROBÓT

Posadzki należy wykonać według zaleceń producenta zapraw klejowych

6. KONTROLA JAKOŚCI

6.1. Wymagana jakość materiałów

powinna być potwierdzona przez producenta przez zaświadczenie o jakości lub znakiem kontroli jakości zamieszczonym na opakowaniu lub innym równorzędnym dokumentem.

6.2. Nie dopuszcza się stosowania

do robót materiałów, których właściwości nie odpowiadają wymaganiom technicznym. Nie należy stosować również materiałów przeterminowanych (po okresie gwarancyjnym).

6.3. Należy przeprowadzić kontrolę

dotrzymania warunków ogólnych wykonania robót (cieplnych, wilgotnościowych). Sprawdzić prawidłowość wykonania podkładu, posadzki, dylatacji.

7. OBMIAR ROBÓT

Jednostką obmiarową robót jest m². Ilość robót określa się na podstawie projektu z uwzględnieniem zmian zaaprobowanych przez Inżyniera i sprawdzonych w naturze.

8. ODBIÓR ROBÓT

Roboty podlegają odbiorowi wg. zasad podanych poniżej.

8.1. Odbiór materiałów i robót

powinien obejmować zgodności z dokumentacją projektową oraz sprawdzenie właściwości technicznych tych materiałów z wystawionymi atestami wytwórcy. W przypadku zastrzeżeń co do zgodności materiału z zaświadczeniem o jakości wystawionym przez producenta – powinien być on zbadany laboratoryjnie.

8.2. Nie dopuszcza się stosowania do robót materiałów,

których właściwości nie odpowiadają wymaganiom technicznym.

Nie należy stosować również materiałów przeterminowanych (po okresie gwarancyjnym).

8.3. Wyniki odbiorów materiałów i wyrobów powinny być każdorazowo wpisywane do dziennika budowy.

8.4. Odbiór powinien obejmować:

sprawdzenie wyglądu zewnętrznego; badanie należy wykonać przez ocenę wzrokową,

sprawdzenie prawidłowości kształtowania powierzchni posadzki; badanie należy wykonać przez ocenę wzrokową,

sprawdzenie grubości posadzki cementowej lub z lastryka należy przeprowadzić na podstawie wyników pomiarów dokonanych w czasie wykonywania posadzki.

sprawdzenie prawidłowości wykonania styków materiałów posadzkowych; badania prostoliniowości należy wykonać za pomocą naciągniętego drutu i pomiaru odchyień z dokładnością 1 mm, a szerokości spoin – za pomocą szczelinomierza lub suwmiarki.

sprawdzenie prawidłowości wykonania cokołów lub listew podłogowych; badanie należy wykonać przez ocenę wzrokową.

9. PODSTAWA PŁATNOŚCI

Płaci się za ustaloną ilość m² powierzchni ułożonej posadzki wg ceny jednostkowej, która obejmuje przygotowanie podłoża, dostarczenie materiałów i sprzętu, oczyszczenie stanowiska pracy.

10. PRZEPISY ZWIĄZANE

PN-EN 1008:2004 Woda zarobowa do betonu. Specyfikacja pobierania próbek.

PN-EN 197-1:2002 Cement. Skład, wymagania i kryteria zgodności dotyczące cementów powszechnego użytku.

PN-EN 13139:2003 Kruszywa do zaprawy.

PN-87/B-01100 Kruszywa mineralne. Kruszywa skalne. Podział, nazwy i określenia.

PN-74/B-30175 Kit asfaltowy uszczelniający.

POSADZKI - Z PŁYTEK CERAMICZNYCH

1. Wstęp

1.1. Przedmiot SST

Przedmiotem niniejszej szczegółowej specyfikacji technicznej są wymagania dotyczące wykonania i odbioru posadzek, które zostaną wykonane w ramach zadania pod nazwą: „Budowa instalacji fotowoltaicznej, budowa ekspozycji relikwii architektonicznych XVIII –wiecznego dworku na terenie Zespołu Pałacowo-Parkowego w Sannikach oraz przebudowa i zmiana sposobu użytkowania poddasz budynku pałacu w Sannikach na cele wystawiennicze wraz z budową niezbędnej infrastruktury, na terenie działek nr ewid. 113/1, 113/2 w Sannikach”.

1.2. Zakres stosowania SST

Szczegółowa specyfikacja techniczna jest stosowana jako dokument przetargowy i kontraktowy przy zlecaniu i realizacji robót wymienionych w pkt. 1.1.

1.3. Zakres robót objętych SST

Roboty, których dotyczy specyfikacja, obejmują wszystkie czynności umożliwiające wykonanie posadзки z płytek kamienia sztucznego, płytek kamiennych, gresowych, terakotowych.

1.4. Określenia podstawowe

Określenia podane w niniejszej SST są zgodne z obowiązującymi odpowiednimi normami.

1.5. Ogólne wymagania dotyczące robót

Wykonawca robót jest odpowiedzialny za jakość ich wykonania oraz za zgodność z dokumentacją projektową, SST i poleceniami Inżyniera.

1.6. Wymogi formalne

Wykonanie podłóg z posadzkami z płytek gres winno być zlecone przedsiębiorstwu mającemu właściwe doświadczenie w realizacji tego typu robót i gwarantującemu właściwą jakość wykonania.

Wykonawstwo podłóg i posadzek zgodne z wymaganiami norm. 1.5.2. Warunki organizacyjne Przed przystąpieniem do robót wykonawcy, oraz nadzór techniczny winny się dokładnie zaznajomić z całością dokumentacji technicznej, oraz z projektem organizacji robót, wykonanym przez Inżyniera robót.

Wszelkie niejasności w sprawach technicznych należy wyjaśnić z autorami poszczególnych opracowań przed przystąpieniem do robót. Jakiegokolwiek zmiany w dokumentacji technicznej mogą być dokonywane w trakcie wykonawstwa, tylko po uzyskaniu akceptacji Inżyniera, a w przypadku zmian dotyczących zasadniczych elementów lub rozwiązań projektowych należy uzyskać dodatkową akceptację projektantów.

2. Materiały

Zastosowane materiały budowlane powinny posiadać: atest higieniczny stosowalności, certyfikaty i aprobaty techniczne zastosowanych materiałów i wyrobów zgodnie z obowiązującymi przepisami. Wymagania i badania powinny odpowiadać wymaganiom normy PN-EN 13647:2004 lub aprobatom technicznym.

2.1. Zastosowane materiały.

Zastosowanym materiałem do wykonania posadzek są płytki gresowe, terakotowe i kamienne, Podłoże dla warstwy posadzkowej stanowi warstwa wylewki cementowej na warstwie izolacji cieplnej lub akustycznej, lub warstwa betonu na gruncie, odpowiadające pod względem wytrzymałości PN85/B-04500. Płytki przeznaczone na posadзки powinny charakteryzować się niską nasiąkliwością i ścieralnością (kl. min. V), antypoślizgowością R11 odpornością na uderzenia, płytki stosowane na zewnątrz budynków mrozoodpornością Do mocowania płytek będą stosowane zaprawy klejowe, do wypełnienia spoin zostaną użyte gotowe masy do fugowania. Zaprawy klejowe i masy do fugowania charakteryzują się

wodoodpornością mrozoodpornością łatwością zastosowania, niepalnością. Płytki, kleje i masy do fugowania powinny posiadać odpowiednie atesty.

3. Sprzęt

Układanie płytek wykonuje się przy użyciu pacy zębatej, zaprawę klejącą przygotowuje się przy użyciu mieszadła wolnoobrotowego. Roboty można wykonać przy użyciu sprzętu zaakceptowanego przez Inżyniera.

4. Transport

Płytki pakowane są w kartony lub zafoliowane pakiety, dostarczane na paletach. Należy składować je w pomieszczeniach zamkniętych, suchych, na równej i mocnej, poziomej posadzce. Do przewozu zaleca się stosowanie samochodów krytych plandeką, z otwieranymi burtami. Klejów przeznaczonych do wykonywania posadzek nie należy transportować i przechowywać w temperaturze poniżej 5°C.

5. Wykonanie robót

5.1. Warstwy wyrównawcze pod posadzki

Wykonawca przedstawi Inżynierowi do akceptacji harmonogram robót uwzględniający wszystkie warunki, w jakich roboty będą wykonywane. 5.2. Opis ogólny Podkład powinien być wykonywany, gdy temperatura w czasie 3 dni od wykonania podkładu nie spadnie poniżej niż 5°C. Podkłady pod posadzki z płytek gres powinny mieć wytrzymałość na ściskanie min. 12 MPa, a pod posadzkę chemooodporną min. 20 MPa (beton kl. B-1 5). Podkład pod posadzkę powinien być oddzielony od pionowych, stałych elementów budynku paskiem papy lub paskiem izolacyjnym, mocowanym punktowo do ścian. W podkładzie cementowym należy wykonać szczeliny dylatacyjne:

- w miejscach dylatacji konstrukcji budynku, oddzielające fragmenty podłogi o różnych wymiarach,
- w miejscach styku podłóg o różnej konstrukcji, przeciwskurczowe, dzielące powierzchnię podkładu na pola 6x6 m, o głębokości 1/3 — 1/2 grubości podkładu;

Jeżeli przewiduje się spadek posadzki, podkład powinien być wykonany z założonym spadkiem. Zaprawę cementową należy przygotować przez mechaniczne zmieszanie składników wg określonej receptury. Zaprawa powinna mieć gęstą konsystencję. Zaprawę cementową należy układać niezwłocznie po przygotowaniu między listwami kierunkowymi o wys. równej wysokości podkładu z zastosowaniem ręcznego lub mechanicznego zagęszczania z równoczesnym zatarciem i wyrównaniem powierzchni. Odchylenie powierzchni podkładu od płaszczyzny poziomej (lub pochylonej dla podkładu ze spadkiem) nie powinny przekraczać 2mm/ m i 5 mm na całej długości lub szerokości pomieszczenia. W ciągu pierwszych 7 dni podkład powinien być utrzymany w stanie wilgotnym. Podkład betonowy zbrojony powinien być wykonany z zastosowaniem zbrojenia z siatki lub prętów ułożonych krzyżowo, przy czym należy go wykonywać w dwóch warstwach tj. najpierw warstwę równą połowie grubości podkładu, a po ułożeniu zbrojenia uzupełnić mieszanką betonową do przewidywanej całkowitej grubości podkładu. Do układania posadzek można przystąpić po zakończeniu robót budowlanych stanu surowego i robót tynkarskich, oraz robót instalacyjnych wraz z próbami ciśnieniowymi instalacji. Temperatura przy układaniu posadzek powinna wynosić 5°-35°C, przy układaniu posadzek chemooodpornych nie powinna być niższa niż 10°C. Przed układaniem płytki nie powinny być moczone. Zaprawę klejową należy przygotować mieszając, zgodnie z recepturą producenta, suchą mieszankę z odmierzoną ilością wody. Otrzymana masa powinna być jednolita, bez grudek. Zaprawę klejową nanosi się na podłoże za pomocą pacy, przy układaniu posadzek na zewnątrz budynków (np. na balkonach i tarasach) zaleca się nałożenie zaprawy również na spódnią, część płytki. Grubość nakładanej warstwy zaprawy nie powinna być większa niż 5-7 mm. Układanie płytek rozpoczyna się od ułożenia pojedynczych płytek wyznaczających poziom posadzki i pasów prostopadłych ustalających kierunki spoin. Grubość spoin powinna wynosić ok. 5 mm. Powinny one zostać po stwardnieniu i wyschnięciu zaprawy klejowej, oczyszczone i wypełnione odpowiednią masą do spoin, o jednolitej barwie. Po zmatowieniu spoiny usuwa się nadmiar masy, a po wyschnięciu oczyszcza całą posadzkę. Posadzkę z płytek należy wykończyć wokół ścian cokołkiem z kształtek cokołowych, przyciętych płytek lub specjalną listwą z tworzyw sztucznych.

6. Kontrola jakości

Sprawdzeniu jakości robót podłogowych podlegają wszystkie fazy i procesy technologiczne w trakcie ich prowadzenia. W trakcie wykonywania robót oraz po ich zakończeniu należy dokonać kontroli zwracając szczególną uwagę na: • sprawdzenie materiałów na podstawie zapisów w Dzienniku Budowy i innych dokumentów stwierdzających zgodność użytych materiałów z powołanymi normami oraz niniejszą SST, • sprawdzenie przygotowania podłoża, • sprawdzenie poprawności układania płytek sprawdzenie poprawności przyklejenia listew podłogowych

7. Obmiar robót

Jednostką obmiarową robót jest m². Ilość robót określa się na podstawie projektu z uwzględnieniem zmian zaakceptowanych przez Inżyniera i sprawdzonych w naturze.

Zarówno Inżynier jak i wykonawca mogą żądać końcowego sprawdzenia dostarczonego materiału w przypadku wątpliwości. Żądanie wykonawcy musi być na piśmie.

8. Odbiór robót

8.1. Odbiór elementów i akcesoriów.

Przed rozpoczęciem wykonania posadzek należy sprawdzić atestację płytek, oraz ich jakość pod względem stopnia zwichrowania, odchyłek wymiarów, jednolitości kolorów. Kleje i masy do fugowania powinny posiadać odpowiednie atesty.

8.2. Odbiór końcowy

Odbiór podkładu powinien być przeprowadzony w następujących etapach:

- po ułożeniu warstwy materiału izolacyjnego
- podczas układania podkładu
- po całkowitym stwardnieniu podkładu:

Odbiór podkładu powinien obejmować sprawdzenie:

- jakości zastosowanych materiałów,
- prawidłowości ułożenia kolejnych warstw,
- grubości podkładu w dowolnych 3 miejscach w pomieszczeniu,
- równości i zachowania dopuszczalnych odchyłek płaszczyzny podkładu,
- prawidłowości osadzenia elementów dodatkowych w podkładzie,
- poprawności wykonania i rozmieszczenia szczelin dylatacyjnych:

Odbiór końcowy robót podłogowych powinien obejmować:

- ocenę zgodności wyglądu wykonanej podłogi z dokumentacją techniczną
- jakości zastosowanych materiałów,
- sprawdzenie dotrzymania warunków wykonywania prac na podstawie zapisów w dzienniku budowy;

Odbiór posadzki powinien obejmować:

- ocenę wyglądu zewnętrznego,
- sprawdzenie prawidłowości kształtowania powierzchni,
- sprawdzenie połączenia posadzki z podkładem
- ocenę prawidłowości osadzenia elementów dodatkowych w posadzce:

8.3. Odbiór powinien obejmować:

- sprawdzenie wyglądu zewnętrznego; badanie należy wykonać przez ocenę wzrokową,
- sprawdzenie prawidłowości kształtowania powierzchni posadzki; badanie należy wykonać przez ocenę wzrokową,
- sprawdzenie grubości posadzki cementowej lub z lastryka należy przeprowadzić na podstawie wyników pomiarów dokonanych w czasie wykonywania posadzki.
- sprawdzenie prawidłowości wykonania styków materiałów posadzkowych; badania prosto-liniowości należy wykonać za pomocą naciągniętego drutu i pomiaru odchyień z dokładnością 1 mm, a szerokości spoin – za pomocą szczelinomierza lub suwmiarki.
- sprawdzenie prawidłowości wykonania cokołów lub listew podłogowych; badanie należy wykonać przez ocenę wzrokową.

9. Podstawa płatności

Podstawy płatności zgodnie z poz.9.1 OST. Dla celów techniczno-technologicznej kontroli zakresu wykonanych robót ustalone są pomocnicze parametry dalej opisane.

Płaci się za ustaloną ilość m2 powierzchni ułożonej posadzki wg ceny jednostkowej, która obejmuje przygotowanie podłoża, dostarczenie materiałów i sprzętu, oczyszczenie stanowiska pracy.

Roboty przy wykonywaniu podkładu płatne są wg obmiaru na podstawie ceny jednostkowej, która zawiera:

oczyszczenie i zagruntowanie podłoża

- wykonanie podkładu betonowego;
- Roboty przy wykonywaniu posadzek z płytek gres płatne są wg obmiaru na podstawie ceny jednostkowej, która zawiera:
- przycięcie tynku
- oczyszczenie i zagruntowanie podłoża
- wymierzenie i ustalenie punktów wysokościowych sortowanie płytek przycięcie i dopasowanie płytek
- obrobienie wnęk, przejść i pilastrów
- wyrobienie załamania
- wypełnienie spoin oczyszczenie płytek
- umycie posadzki i cokolika;

10. Przepisy związane

Polskie normy:

PN-63/B-1 01 45	„Posadzki z płytek kamionkowych, klinkierowych i lastrykowych. Wymagania i badania przy odbiorze.”
PN-68/B-1 0156	„Posadzki chemooodporne z płytek i cegieł ceramicznych. Wymagania i badania przy odbiorze.” –
PN-79/B-1 2035	„Kamionkowe wyroby kwasoodporne. Płytki.” –
PN-EN ISO 10545-14:1999	Płytki i płyty ceramiczne Oznaczenie odporności na płamienie –
PN-EN ISO 10545-15:1999	Płytki i płyty ceramiczne Oznaczenie uwalnianego ołowiu i kadmu z płytek szklonych –
PN-EN ISO 10545-1:1999	Płytki i płyty ceramiczne Pobieranie próbek i warunki odbioru –
PN-EN ISO 10545-2:1999	Płytki i płyty ceramiczne Oznaczenie wymiarów i sprawdzanie jakości powierzchni –
PN-EN ISO 10545-3:1999	Płytki i płyty ceramiczne Oznaczenie nasiłowości wodnej, porowatości otwartej, gęstości względnej pozornej oraz gęstości całkowitej –
PN-EN ISO 10545-4:1999	Płytki i płyty ceramiczne Oznaczenie wytrzymałości na zginanie i siły łamiącej –
PN-EN ISO 10545-5:1999	Płytki i płyty ceramiczne Oznaczenie odporności na uderzenie metodą pomiaru współczynnika odbicia –
PN-EN ISO 10545-10:1999	Płytki i płyty ceramiczne Oznaczenie rozszerzalności wodnej –
PN-EN ISO 10545-12:1999	Płytki i płyty ceramiczne Oznaczenie mrozoodporności –
PN-EN ISO 10545-13:1999	Płytki i płyty ceramiczne Oznaczenie odporności chemicznej –
PN-EN 104:1997	Płytki i płyty ceramiczne podłogowe i ściennie Oznaczenie odporności na szok termiczny –
PN-90/B-12031	Płytki ceramiczne ściennie szklone –
PN-87/B-12038/05	Metody badań płytek ceramicznych Oznaczenie wytrzymałości na zginanie –
PN-EN 155:1996	Płytki i płyty ceramiczne Oznaczenie rozszerzalności wodnej przez gotowanie Płytki nieszkliwe –
PN-EN 100:1993	Płytki i płyty ceramiczne Oznaczenie wytrzymałości na zginanie –

PN-EN 103:1994	Płytki i płyty ceramiczne Oznaczenie cieplnej rozszerzalności liniowej –
PN-EN 101:1994	Płytki i płyty ceramiczne Oznaczenie twardości powierzchni wg skali Mohsa –
PN-EN 105:1993	Płytki i płyty ceramiczne podłogowe i ściennie Oznaczenie odporności na pęknięcia włoskowate. Płytki szkliwione –
PN-EN 154:1996	Płytki i płyty ceramiczne Oznaczenie odporności na ścieranie powierzchni Płytki szkliwione –
PN-EN 163:1994	Płytki i płyty ceramiczne Pobieranie próbek i warunki odbioru –
PN-EN 87:1994	Płytki i płyty ceramiczne ściennie i podłogowe Definicje, klasyfikacja, właściwości i znakowanie –
PN-EN 98:1996	Płytki i płyty ceramiczne Oznaczenie wymiarów i sprawdzanie jakości powierzchni –
PN-EN 1308:1999	Kleje do płytek Oznaczenie poślizgu –
PN-EN 1322:1999	Kleje do płytek Definicje i terminologia –
PN-EN 1323:1999	Kleje do płytek Płyta betonowa do badań –
PN-EN 1324:1999	Kleje do płytek Oznaczenie wytrzymałości na ścinanie dla klejów dyspersyjnych –
PN-EN 1346:1999	Kleje do płytek Oznaczenie czasu otwartego –
PN-EN 1347:1999	Kleje do płytek Oznaczenie zwilżalności –
PN-EN ISO 10545-7:2000	Płytki i płyty ceramiczne Oznaczenie odporności na ścieranie powierzchni płytek szkliwionych –
PN-EN ISO 10545-16:2001	Płytki i płyty ceramiczne Oznaczenie małych różnic barwy –
PN-EN 1 2004:2002/A1 :2003	Kleje do płytek Definicje i wymagania techniczne

ROBOTY MALARSKIE

1. WSTĘP

1.1. Przedmiot SST.

Przedmiotem niniejszej szczegółowej specyfikacji technicznej są wymagania dotyczące wykonania i odbioru robót malarskich, które zostaną wykonane w ramach zadania pod nazwą: „Rozbudowa, remont i przebudowa budynku wraz ze zmianą sposobu użytkowania budynku byłej szkoły na centrum opiekuńczo-mieszkalne wraz z budową szamba szczelnego i niezbędnej infrastruktury.”.

1.2. Zakres stosowania SST.

Szczegółowa specyfikacja techniczna jest stosowana jako dokument przetargowy i kontraktowy przy zlecaniu i realizacji robót wymienionych w pkt. 1.1.

1.3. Zakres robót objętych SST.

Roboty, których dotyczy specyfikacja, obejmują wszystkie czynności umożliwiające i mające na celu wykonanie następujących robót malarskich:

Malowanie tynków.

1.4. Określenia podstawowe.

Określenia podane w niniejszej SST są zgodne z obowiązującymi odpowiednimi normami.

1.5. Ogólne wymagania dotyczące robót.

Wykonawca robót jest odpowiedzialny za jakość ich wykonania oraz za zgodność z dokumentacją projektową, SST i poleceniami Inżyniera.

2. MATERIAŁY

2.1. Woda (PN-EN 1008:2004)

Do przygotowania farb stosować można każdą wodę zdatną do picia. Niedozwolone jest użycie wód ściekowych, kanalizacyjnych bagiennych oraz wód zawierających tłuszcze organiczne, oleje i muł.

2.2. Mleko wapienne

Mleko wapienne powinno mieć postać cieczy o gęstości śmietany, uzyskanej przez rozcieńczenie 1 części ciasta wapiennego z 3 częściami wody, tworzącą jednolitą masę bez grudek i zanieczyszczeń.

2.3. Spoiwa bezwodne

2.3.1. Pokost lniany

powinien być cieczą oleistą o zabarwieniu od żółtego do ciemnobrązowego i odpowiadającą wymaganiom normy państwowej.

2.3.2. Pokost syntetyczny

powinien być używany w postaci cieczy, barwy od jasnożółtej do brunatnej, będącej roztworem żywicy kalafoniowej lub innej w lotnych rozpuszczalnikach, z ewentualnym dodatkiem modyfikującym, o właściwościach technicznych zbliżonych do pokostu naturalnego, lecz o krótszym czasie schnięcia. Powinien on odpowiadać wymaganiom normy państwowej lub świadectwa dopuszczenia do stosowania w budownictwie.

2.4. Rozcieńczalniki

W zależności od rodzaju farby należy stosować:

- wodę – do farb wapiennych,
- terpentynę i benzynę – do farb i emalii olejnych,

inne rozcieńczalniki przygotowane fabrycznie dla poszczególnych rodzajów farb powinny odpowiadać normom państwowym lub mieć cechy techniczne zgodne z zaświadczeniem o jakości wydanym przez producenta oraz z zakresem ich stosowania.

2.5. Farby budowlane gotowe

Farby niezależnie od ich rodzaju powinny odpowiadać wymaganiom norm państwowych lub świadectw dopuszczenia do stosowania w budownictwie.

2.6. Farby emulsyjne wytwarzane fabrycznie

Na tynkach można stosować farby emulsyjne na spoiwach z: poliocetanu winylu, lateksu butadieno-styrenowego i innych zgodnie z zasadami podanymi w normach i świadectwach ich dopuszczenia przez ITB.

2.7. Farby olejne i ftalowe

Farba olejna do gruntowania ogólnego stosowania wg PN-C-81901:2002

wydajność – 6–8 m²/dm³

czas schnięcia – 12 h

Farby olejne i ftalowe nawierzchniowe ogólnego stosowania wg PN-C-81901/2002

wydajność – 6–10 m²/dm³

Wymagania dla powłok:

wygląd zewnętrzny – gładka, matowa, bez pomarszczeń i zacieków,

grubość – 100-120 μm

przyczepność do podłoża – 1 stopień,

elastyczność – zgięta powłoka na sworzniu o średnicy 3 mm nie wykazuje pęknięć lub odstawania od podłoża,

twardość względna – min. 0,1,

odporność na uderzenia – masa 0,5 kg spadająca z wysokości 1,0 m nie powinna powodować uszkodzenia powłoki

odporność na działanie wody – po 120 godz. zanurzenia w wodzie nie może występować spęczenie powłoki.

Farby powinny być pakowane zgodnie z PN-O-79601-2:1996 w bębny lekkie lub wiaderka stożkowe wg PN-EN-ISO 90-2:2002 i przechowywane w temperaturze min. +5°C.

2.8. Środki gruntujące

2.8.1. Przy malowaniu farbami emulsyjnymi:

powierzchni betonowych lub tynków zwykłych nie zaleca się gruntowania, o ile świadectwo dopuszczenia nowego rodzaju farby emulsyjnej nie podaje inaczej,

na chłonnych podłożach należy stosować do gruntowania farbę emulsyjną rozcieńczoną wodą w stosunku 1:3–5 z tego samego rodzaju farby, z jakiej przewiduje się wykonanie powłoki malarskiej.

2.8.2. Przy malowaniu farbami olejnymi i syntetycznymi

powierzchnie należy zagruntować rozcieńczonym pokostem 1:1 (pokost: benzyna lakiernicza).

2.8.3. Mydło szare,

stosowane do gruntowania podłoża w celu zmniejszenia jego wsiąkliwości powinno być stosowane w postaci roztworu wodnego 3–5%.

3. SPRZĘT

Roboty można wykonać przy użyciu pędzli lub aparatów natryskowych.

4. TRANSPORT

Farby pakowane wg punktu 2.5.6 należy transportować zgodnie z PN-85/0-79252 i przepisami obowiązującymi w transporcie kolejowym lub drogowym.

5. WYKONANIE ROBÓT

Przy malowaniu powierzchni wewnętrznych temperatura nie powinna być niższa niż +8°C. W okresie zimowym pomieszczenia należy ogrzewać.

W ciągu 2 dni pomieszczenia powinny być ogrzane do temperatury co najmniej +8°C. Po zakończeniu malowania można dopuścić do stopniowego obniżania temperatury, jednak przez 3 dni nie może spaść poniżej +1°C.

W czasie malowania niedopuszczalne jest napowietrzanie malowanych powierzchni ciepłym powietrzem od przewodów wentylacyjnych i urządzeń ogrzewczych.

Gruntowanie i dwukrotne malowanie ścian i sufitów można wykonać po:

całkowitym ukończeniu robót instalacyjnych (z wyjątkiem montażu armatury i urządzeń sanitarnych),

całkowitym ukończeniu robót elektrycznych,

całkowitym ułożeniu posadzek,

usunięciu usterek na stropach i tynkach.

5.1. Przygotowanie podłóg

- Podłóżę posiadające drobne uszkodzenia powierzchni powinny być, naprawione przez wypełnienie ubytków zaprawą cementowo-wapienną. Powierzchnie powinny być oczyszczone z kurzu i brudu, wystających drutów, nacieków zaprawy itp. Odstające tynki należy odbić, a rysy poszerzyć i ponownie wypełnić zaprawą cementowo-wapienną.
- Powierzchnie metalowe powinny być oczyszczone, odtłuszczone zgodnie z wymaganiami normy PN-ISO 8501-1:1996, dla danego typu farby podkładowej.

5.2. Gruntowanie

- Przy malowaniu farbą wapienną wymalowania można wykonywać bez gruntowania powierzchni.
- Przy malowaniu farbami emulsyjnymi do gruntowania stosować farbę emulsyjną tego samego rodzaju z jakiej ma być wykonana powłoka lecz rozcieńczoną wodą w stosunku 1:3–5.
- Przy malowaniu farbami olejnymi i syntetycznymi powierzchnie gruntować pokostem.

5.3. Wykonywania powłok malarskich

- Powłoki wapienne powinny równomiernie pokrywać podłóżę, bez prześwitów, plam i odprysków.
- Powłoki z farb emulsyjnych powinny być niezmywalne, przy stosowaniu środków myjących i dezynfekujących.

Powłoki powinny dawać aksamitno-matowy wygląd powierzchni.

Barwa powłok powinna być jednolita, bez smug i plam.

Powierzchnia powłok bez uszkodzeń, smug, plam i śladów pędzla.

5.4. Powłoki z farb i lakierów olejnych i syntetycznych

powinny mieć barwę jednolitą zgodną ze wzorcem, bez smug, zacieków, uszkodzeń, zmarszczeń, pęcherzy, plam i zmiany odcienia.

Powłoki powinny mieć jednolity połysk.

Przy malowaniu wielowarstwowym należy na poszczególne warstwy stosować farby w różnych odcieniach.

6. KONTROLA JAKOŚCI

6.1. Powierzchnia do malowania.

Kontrola stanu technicznego powierzchni przygotowanej do malowania powinna obejmować:

- sprawdzenie wyglądu powierzchni,

- sprawdzenie wsiąkliwości,
- sprawdzenie wyschnięcia podłoża,
- sprawdzenie czystości,

Sprawdzenie wyglądu powierzchni pod malowanie należy wykonać przez oględziny zewnętrzne. Sprawdzenie wsiąkliwości należy wykonać przez spryskiwanie powierzchni przewidzianej pod malowanie kilku kroplami wody. Ciemniejsza plama zwilżonej powierzchni powinna nastąpić nie wcześniej niż po 3 s.

6.2. Roboty malarskie.

6.2.1. Badania powłok przy ich odbiorach należy przeprowadzić po zakończeniu ich wykonania:

- dla farb emulsyjnych nie wcześniej niż po 7 dniach,
- dla pozostałych nie wcześniej niż po 14 dniach.

Badania przeprowadza się przy temperaturze powietrza nie niższej od +5°C przy wilgotności powietrza mniejszej od 65%.

Badania powinny obejmować:

- sprawdzenie wyglądu zewnętrznego,
- sprawdzenie zgodności barwy ze wzorcem,

dla farb olejnych i syntetycznych: sprawdzenie powłoki na zarysowanie i uderzenia, sprawdzenie elastyczności i twardości oraz przyczepności zgodnie z odpowiednimi normami państwowymi.

Jeśli badania dadzą wynik pozytywny, to roboty malarskie należy uznać za wykonane prawidłowo. Gdy którekolwiek z badań dało wynik ujemny, należy usunąć wykonane powłoki częściowo lub całkowicie i wykonać powtórnie.

7. OBMIAR ROBÓT

Jednostką obmiarową robót jest m² powierzchni zamalowanej wraz z przygotowaniem do malowania podłoża, przygotowaniem farb, ustawieniem i rozebraniem rusztowań lub drabin malarskich oraz uporządkowaniem stanowiska pracy. Ilość robót określa się na podstawie projektu z uwzględnieniem zmian zaaprobowanych przez Inżyniera i sprawdzonych w naturze.

8. ODBIÓR ROBÓT

Roboty podlegają warunkom odbioru według zasad podanych poniżej.

8.1. Odbiór podłoża

Zastosowane do przygotowania podłoża materiały powinny odpowiadać wymaganiom zawartym w normach państwowych lub świadectwach dopuszczenia do stosowania w budownictwie. Podłoże, posiadające drobne uszkodzenia powinno być naprawione przez wypełnienie ubytków zaprawą cementowo-wapienną do robót tynkowych lub odpowiednią szpachlówką. Podłoże powinno być przygotowane zgodnie z wymaganiami w pkt. 5.2.1. Jeżeli odbiór podłoża odbywa się po dłuższym czasie od jego wykonania, należy podłoże przed gruntowaniem oczyścić

8.1.1. Odbiór robót malarskich

- Sprawdzenie wyglądu zewnętrznego powłok malarskich polegające na stwierdzeniu równomiernego rozłożenia farby, jednolitego natężenia barwy i zgodności ze wzorcem producenta, braku prześwitu i dostrzegalnych skupisk lub grudek nieroztartego pigmentu lub wypełniaczy, braku plam, smug, zacieków, pęcherzy odstających płatów powłoki, widocznych okiem śladów pędzla itp., w stopniu kwalifikującym powierzchnię malowaną do powłok o dobrej jakości wykonania.
- Sprawdzenie odporności powłoki na wycieranie polegające na lekkim, kilkakrotnym potarciu jej powierzchni miękką, wełnianą lub bawełnianą szmatką kontrastowego koloru.
- Sprawdzenie odporności powłoki na zarysowanie.

- Sprawdzenie przyczepności powłoki do podłoża polegające na próbie poderwania ostrym narzędziem powłoki od podłoża.
- Sprawdzenie odporności powłoki na zmywanie wodą polegające na zwilżaniu badanej powierzchni powłoki przez kilkakrotne potarcie mokrą miękką szczotką lub szmatką.

Wyniki odbiorów materiałów i robót powinny być każdorazowo wpisywane do dziennika budowy.

9. PODSTAWA PŁATNOŚCI

Płaci się za ustaloną ilość m² powierzchni zamalowanej wg ceny jednostkowej wraz z przygotowaniem do malowania podłoża, przygotowaniem farb, ustawieniem i rozebraniem rusztowań lub drabin malarskich oraz uporządkowaniem stanowiska pracy. Ilość robót określa się na podstawie projektu z uwzględnieniem zmian zaaprobowanych przez Inżyniera i sprawdzonych w naturze.

10. PRZEPISY ZWIĄZANE

PN-EN 1008:2004	Woda zarobowa do betonu. Specyfikacja i pobieranie próbek.
PN-70/B-10100	Roboty tynkowe. Tynki zwykłe. Wymagania i badania przy odbiorze.
PN-62/C-81502	Szpachlówki i kity szpachlowe. Metody badań.
PN-EN 459-1:2003	Wapno budowlane.
PN-C 81911:1997	Farby epoksydowe do gruntowania odporne na czynniki chemiczne
PN-C-81901:2002	Farby olejne i alkaidowe.
PN-C-81608:1998	Emalie chlorokauczukowe.
PN-C-81914:2002	Farby dyspersyjne stosowane wewnątrz.
PN-C-81911:1997	Farby epoksydowe do gruntowania odporne na czynniki chemiczne.
PN-C-81932:1997	Emalie epoksydowe chemoodporne.

ROBOTY DEKARSKIE I BLACHARSKIE, RYNNY I RURY SPUSTOWE.

1. WSTĘP

1.1. Przedmiot ST

Przedmiotem niniejszej specyfikacji technicznej są wymagania dotyczące wykonania i odbioru Robót związanych z wykonaniem odbioru rynien i rur spustowych z PCV.

Specyfikacja niniejsza odnosi się do wymagań wspólnych dla poszczególnych wymagań technicznych dotyczących wykonania i odbioru Robót, które zostaną wykonane w ramach: „Rozbudowa, remont i przebudowa budynku wraz ze zmianą sposobu użytkowania budynku byłej szkoły na centrum opiekuńczo-mieszkalne wraz z budową szamba szczelnego i niezbędnej infrastruktury.”.

1.2. Zakres stosowania ST

Jako część Dokumentów Przetargowych i Kontraktowych Specyfikacje Techniczne należy odczytywać i rozumieć w zleceniu i wykonaniu Robót opisanych w podpunkcie 1.1.

1.3. Zestawienie Specyfikacji

Lista wszystkich specyfikacji jest przedstawiona w spisie treści.

1.4. Określenia podstawowe

1.4.1. Określenia podstawowe są zgodne z obowiązującymi odpowiednimi polskimi normami

i z definicjami podanymi w STWiORB „Wymagania ogólne”.

1.4.2. Rynna – koryto do odprowadzenia wody z połaci dachowej.

1.4.3. Rura spustowa – rura odprowadzająca wodę do kanalizacji deszczowej lub na teren.

2. MATERIAŁY.

2.1. Ogólne wymagania dotyczące materiałów

Ogólne wymagania dotyczące materiałów, ich pozyskiwania i składowania podano w STWiORB „Wymagania ogólne”.

2.2. Rodzaje materiałów

Rynny, rury spustowe, a także inne materiały potrzebne do montażu powinny posiadać atest ITB oraz ocenę Państwowego Zakładu Higieny.

Rynny i rury spustowe z nieplastifikowanego polichlorku winylu PCV.

Uchwyty systemowe wg wytycznych producenta rynien i rur spustowych.

3. SPRZĘT

3.1. Ogólne warunki dotyczące sprzętu podano w STWiORB „ Wymagania ogólne”.

3.2. Roboty można wykonać przy użyciu sprzętu zaakceptowanego przez Inżyniera.

4. TRANSPORT

4.1. Ogólne warunki dotyczące transportu podano w STWiORB „ Wymagania ogólne”.

4.2. Transport materiałów

W celu uniknięcia niepożądanych deformacji rynny i rury spustowe powinny być składowane i transportowane na płaskiej powierzchni. Dopuszczalna max wysokość magazynowania – 1 m.

Ostre krawędzie stojaków, środków transportu stykające się z rynnami i rurami należy zabezpieczyć deskami lub w inny sposób. Ładunek w czasie transportu powinien być unieruchomiony. Nie wolno dopuścić do miejscowego zgniatania elementów i rzucania.

5. WYKONANIE ROBÓT

5.1. Ogólne warunki dotyczące wykonania robót podano w STWiORB „Wymagania ogólne”.

5.2. Wymagania przy wykonywaniu robót

Wykonanie i montaż zgodnie z sztuką dekarską i z instrukcją producenta.

6. KONTROLA JAKOŚCI ROBOT

6.1. Ogólne zasady dotyczące kontroli jakości robót podano w STWiORB „Wymagania ogólne”.

6.2. Rynny i rury spustowe

Wymagania techniczne:

- materiał – nieplastyfikowany polichlorku winylu o stałej charakterystyce i wysokiej czystości z dodatkiem stabilizatorów termicznych i UV, modyfikatorów, środków smarnych i barwnika
 - gęstość tworzywa [kg/m³] – 1350 ÷ 1500
 - temperatura mięknięcia wg Vicata [°C] - > 80
 - stabilność wymiarów w temp. +70 [%] – zmiany wymiarów w kierunku wzdłużnym <0,5%
 - wytrzymałość na zginanie [MPa] - >100
 - udarność w temp. 0°C – próbki nie powinny ulegać pękaniu
 - udarność w temp. -20°C [kJ/m²] - >30
 - odporność na przyspieszone starzenie po 2000h
 - zmiana barwy – odpowiadająca nr3w skali szarej własności po badaniach starzeniowych
 - wytrzymałość na zginanie [MPa] - >70
 - duża odporność chemiczna
- wygląd zewnętrzny – elementy rynien i rur spustowych nie powinny być zgniecione, pęknięte, powierzchnia powinna być gładka bez widocznych zarysowań

7. OBMIAR ROBÓT

Zasady Obmiaru Robót określone są w STWiORB "Warunkach ogólnych".

8. ODBIÓR ROBÓT

8.1. Ogólne zasady odbioru robót.

Ogólne zasady odbioru robót podano w STWiORB Wymagania ogólne" pkt. 8.

8.2. Sposób odbioru robót

8.2.1. Rynny

Sprawdzenie rynien polega na stwierdzeniu:

- zgodność w zakresie wymiarów, rozstawu, montażu
- prawidłowego spadku
- braku w rynnach pęknięć i dziur.

Sprawdzenie spadków i szczelności rynien może być dokonane przez nalanie do nich wody i kontrolę jej spływu oraz ewentualnych wycieków.

8.2.2. Rury spustowe

Sprawdzenie rur spustowych polega na:

- stwierdzeniu zgodności w zakresie wymiarów, rozstawu i montażu
- sprawdzeniu czy nie posiada pęknięć i dziur
- sprawdzeniu pionowości – za pomocą pionu murarskiego i przymiaru z dokładnością do 5 mm

9. PODSTAWA PŁATNOŚCI

Zasady Płatności określone są w STWiORB "Warunkach ogólnych".

10. PRZEPISY ZWIĄZANE

Dz. U. nr 109/2004 „Warunki techniczne jakim powinny odpowiadać budynki i ich Dz. U. nr 109/2004 „Warunki techniczne jakim powinny odpowiadać budynki i ich usytuowanie”

BN-66/5059-01 Uchwyty do rur spustowych okrągłych

BN-66/5059-02 Uchwyty do rynien półokrągłych

DOCIEPLENIE ŚCIAN ZEWNĘTRZNYCH

1. WSTĘP

1.1. Przedmiot Specyfikacji Technicznej wykonania i odbioru robót budowlanych:

Przedmiotem niniejszej Specyfikacji Technicznej wykonania i odbioru robót budowlanych są wymagania dotyczące wykonania zadania: „Rozbudowa, remont i przebudowa budynku wraz ze zmianą sposobu użytkowania budynku byłej szkoły na centrum opiekuńczo-mieszkalne wraz z budową szamba szczelnego i niezbędnej infrastruktury.”.

1.2. Zakres stosowania Specyfikacji Technicznej wykonania i odbioru robót budowlanych

Specyfikacja Techniczna wykonania i odbioru robót budowlanych jest stosowana jako dokument przetargowy i kontraktowy przy zleceniu i realizacji robót wymienionych w punkcie 1.1

1.3. Zakres robót objętych Specyfikacją Techniczną wykonania i odbioru robót budowlanych

Ustalenie zawarte w niniejszej Specyfikacji Technicznej wykonania i odbioru robót budowlanych dotyczą prowadzenia robót związanych z izolacją pionową i ociepleniem ścian zewnętrznych budynku z wykonaniem wyprawy elewacyjnej, określonych w przedmiarze robót.

Zakres robót:

Wykonanie izolacji pionowej, oraz docieplenia budynku w systemie posiadającym aktualną aprobatę techniczną, z wyprawą elewacji i zastosowaniem tynku cienkowarstwowego silikonowego i mozaikowego:

- Izolacja ścian pionowych
- Ocieplenie ścian płytami styropianowymi,
- Ocieplenie ościeży i ścian wiatrołapów płytami styropianowymi gr. 3 cm lub 2 cm (w zależności od potrzeb),
- Ocieplenie cokołu budynku do poziomu 0,50m. płytami styropianowymi.
- Ocieplenie ściana fundamentowych budynku

1.4. Określenia podstawowe

Określenia podstawowe podane w niniejszej Specyfikacji Technicznej są zgodne z obowiązującymi odpowiednimi normami i ST WO. „Wymagania ogólne”.

1.5. Ogólne wymagania dotyczące robót

Wykonawca robót jest odpowiedzialny za jakość ich wykonania oraz za zgodność robót z ST i obowiązującymi normami. Ponadto Wykonawca wykona roboty zgodnie z poleceniami Inspektora nadzoru. Roboty powinny być wykonane zgodnie z instrukcją producenta systemu.

Ogólne wymagania dotyczące robót podano ST WO. „ Wymagania ogólne”

2. MATERIAŁY

2.1. Materiały

Materiały do wykonania należy stosować zgodnie z wytycznymi danego systemu:

- Płyty styropianowe sezonowane, samogasnące typu EPS 70-040
- Emulsja gruntująca
- Zaprawa klejąca systemowa
- Siatka z włókna szklanego
- Podkładowa masa pod tynk mineralny
- Tynk silikonowy i mozaikowy
- Farba emulsyjna akrylowa zewnętrzna
- Podkład masa pod tynk żywiczny
- Tynk żywiczny
- łączniki mechaniczne

- Listwy startowe z aluminium
- Narożniki z aluminium

UWAGA. Ilekroć określono nazwę produktu lub technologii, należy rozumieć, że dopuszcza się rozwiązania równoważne.

2.2. Warunki dostawy, magazynowanie

- Materiały systemowe powinny być dostarczone na budowę w oryginalnych, nie napoczętych opakowaniach z nienaruszonymi etykietami
- Mokre produkty systemowe należy przechowywać w szczelnie tkniętych, oryginalnych pojemnikach nie dłużej niż przez okres wskazany na etykiecie. Pojemniki należy chronić przed bezpośrednim wpływem promieniowania słonecznego.
- Zaprawy systemowe należy przechowywać w oryginalnych workach chronionych przed wilgocią nie dłużej niż przez okres wskazany na etykiecie.
- Minimalna temperatura przechowywania masy tynkarskiej i klejącej + 4 °C
- Płyty styropianowe podczas przechowywania chronić przed płomieniem i uszkodzeniem krawędzi.

3. SPRZĘT

Ogólne wymagania dotyczące stosowania sprzętu podano w ST WO. „Wymagania ogólne”.
Sprzęt budowlany: rusztowania, wiertarki, pacy ze stali nierdzewnej, pacy plastikowe.

4. TRANSPORT

Ogólne wymagania dotyczące stosowania środków transportu podano w ST WO. „Wymagania ogólne”.
Do transportu materiałów można użyć sprzętu transportowego tj. np. samochód skrzyniowy

5. WYKONANIE ROBÓT

5.1. Wymagania ogólne

Ogólne wymagania dotyczące wykonania robót podano w ST WO. „Wymagania ogólne”.

5.2. Warunki szczegółowe:

- Temperatura podłoża i otoczenia w czasie pracy i przez następne 24 godziny powinna wynosić powyżej +5°C. W tym czasie elewację należy chronić przed zamoczeniem i uszkodzeniem.
- Czasowa ochrona przed deszczem powinna być zapewniona do momentu ostatecznego zakończenia instalacji obróbek blacharskich i uszczelnień.
- Powierzchnie nie objęte pracami powinny być chronione przed zabrudzeniem.
- W budynku nie może występować wilgoć kapilarna.
- Pomiędzy rusztowaniem , a ścianą należy zachować wystarczająco dużą odległość (minimum 45 cm), a kotwy zamontowane ze spadkiem od ściany w celu prawidłowego odprowadzania wody.
- Podłoże pod instalację powinno być czyste, suche i płaskie z tolerancją +_ 6 mm na promieniu 1,2 m , wolne od wykwitów. Ubytki powinny być uzupełnione za pomocą odpowiednich preparatów, a odchyłki od pionu zniwelowane w sposób uzgodniony z inspektorem nadzoru.
- Przed przystąpieniem do przyklejania styropianu należy przeprowadzić próbę przyczepności kleju do podłoża. Płyty styropianowe powinny tworzyć ciągłą powłokę termoizolacyjną. Szpary pomiędzy płytami większe niż 1,5 mm należy wypełnić materiałem termoizolacyjnym, nie wolno ich wypełniać masą klejącą.
- Powierzchnia powłoki termoizolacyjnej powinna być równa, należy ją sprawdzić przy użyciu łaty długości co najmniej 2,5 m.
- Całą powierzchnię styropianu należy przeszlifować ruchami okrężnymi, a powstały pył dokładnie usunąć.
- Wyprawa elewacyjna musi być nanoszona metodą ciągłą, aż do naturalnych przerw takich jak naroża budynku, dylatacje lub linie taśmy maskującej. Należy zapewnić odpowiednią liczbę pracowników i rusztowań . Należy unikać prac na silnie nasłonecznionych i nagranych powierzchniach. Zaleca się w miarę możliwości używać materiału pochodzącego z tej samej serii.

5.3. Ocieplenie cokołów

Należy ocieplić cokoły na wysokość 0,50 m od poziomu przyległego terenu.

Po oczyszczeniu i wykonaniu izolacji przeciwwilgociowej pionowej można przystąpić do klejenia płyt styropianowych. Klejenie należy rozpocząć od dołu. Masę należy nakładać punktowo na płyty, a następnie dociskając je ruchem kolistym przykładać do podłoża. Zalecane jest wykonanie próby polegającej na przyklejeniu 3 próbek o wymiarach 25 cm x 25 cm i sprawdzeniu przyczepności po trzech dniach. Na części ściany pod gruntem (cokoł) wykonać tynk żywiczny wykonany na podwójnej warstwie siatki zatopionej w zaprawie klejącej.

5.4. Docieplenie ścian

Tynk należy oczyścić z tuszczącej się farby, powierzchnie odpylić, ewentualne ubytki tynku uzupełnić. Wykonać próbę przyklejenia styropianu w sposób zalecany przez producenta systemu docieplenia.

Wykonanie ocieplenia należy rozpocząć od zamontowania na cokole listwy cokołowej aluminiowej. Przyklejanie płyt styropianowych wykonać zgodnie z zaleceniami producenta systemu. Do mocowania płyt należy zastosować łączniki mechaniczne w ilości 4-6 sztuk na 1 m² na całej powierzchni, natomiast 8 sztuk na 1 m² w strefie krawędziowej. Mocowanie mechaniczne wykonać po upływie 24 godzin od przyklejenia płyt. Długość łączników warstwie konstrukcyjnej ściany powinna wynosić co najmniej 6 cm. Po trzech dniach od przyklejenia płyt można przystąpić do wykonywania warstwy zbrojonej, a następnie wykonać tynk cienkowarstwowy mineralny i podwójnie pomalować farbą akrylową zewnętrzną. Warstwę zbrojoną i wyprawę elewacyjną wykonać w sposób zalecany przez producenta systemu i zgodnie z projektem.

6. KONTROLA JAKOŚCI ROBÓT I MATERIAŁÓW

6.1. Ogólne zasady kontroli jakości robót podano w ST WO.

6.2. Kontrola jakości wykonania robót

Kontrola jakości wykonania robót polega na sprawdzeniu zgodności wykonania robót z Dokumentacją Projektową, Specyfikacją Techniczną wykonania i odbioru robót, oraz poleceniami inspektora nadzoru.

6.3. Kontrola jakości materiałów

Wszystkie materiały do wykonania robót muszą odpowiadać wymogom Dokumentacji Projektowej i Specyfikacji Technicznej wykonania i odbioru robót, aprobaty technicznej oraz muszą posiadać świadectwa jakości producentów.

7. OBMIAR ROBÓT

Ogólne zasady obmiaru robót podano w ST WO. „Wymagania ogólne”.

8. ODBIÓR ROBÓT

8.1. Ogólne zasady odbioru robót

Ogólne zasady odbioru robót podano ST WO. „Wymagania ogólne”. Odbioru robót należy dokonać zgodnie z Warunkami Technicznymi i Obmiaru Robót Budowlano-Montażowych.

8.2. Sprawdzenie jakości wykonanych robót

Sprawdzenie jakości wykonanych robót obejmuje ocenę:

- przygotowanie podłoża
- jakość dostarczonych materiałów – atesty
- grubości zastosowanych płyt styropianowych
- ilości łączników na 1 m²
- faktura i kolorystyki.

9. PODSTAWA PŁATNOŚCI

9.1. Ogólne wymagania dotyczące płatności

Płatności należy przyjmować zgodnie z dokumentacją i zakresem robót wymienionym w p. 1.3 niniejszej S.T. w oparciu no odbiór faktycznie zamówionej wykonanej pracy oraz z oceną jakości robót i oceną użytych materiałów.

9.2. Płatności

Cena ryczałtowa wykonania robót obejmuje:

- roboty przygotowawcze
- zakup, dostarczenie i wbudowanie materiałów
- wykonanie i demontaż rusztowań
- prace porządkowe

10. PRZEPISY ZWIĄZANE

Aprobata techniczna ITB dla systemu docieplenia.

Karty techniczne produktów.

Instrukcja instalacji wydana przez producenta systemu.

Normy związane:

PN-B- 20130:421 płyty styropianowe

PN- 88/B-30000 cement portlandzki

PN- 88/B-04300 Cement. Metody badań. Oznaczenia cech fizycznych.

PN- 88/ 6731-08 Cement. Transport i przechowywanie.

PN- 88/B-32250 Materiały budowlane. Woda do betonów i zapraw.

STOLARKA

1. WSTĘP

1.1. Przedmiot SST

Przedmiotem niniejszej szczegółowej specyfikacji technicznej są wymagania dotyczące wykonania i odbioru stolarki drzwiowej i okiennej, które zostaną wykonane w ramach zadania pod nazwą: „Rozbudowa, remont i przebudowa budynku wraz ze zmianą sposobu użytkowania budynku byłej szkoły na centrum opiekuńczo-mieszkalne wraz z budową szamba szczelnego i niezbędnej infrastruktury.”.

1.2. Zakres stosowania SST

Szczegółowa specyfikacja techniczna jest stosowana jako dokument przetargowy i kontraktowy przy zlecaniu i realizacji robót wymienionych w pkt. 1.1.

1.3. Zakres robót objętych SST

Roboty, których dotyczy specyfikacja, obejmują wszystkie czynności umożliwiające i mające na celu wykonanie montażu stolarki drzwiowej i okiennej.

W skład tych robót wchodzi:

montaż drzwi

montaż okien i naświetli

1.4. Określenia podstawowe

Określenia podane w niniejszej SST są zgodne z obowiązującymi odpowiednimi normami.

1.5. Ogólne wymagania dotyczące robót.

Wykonawca robót jest odpowiedzialny za jakość ich wykonania oraz za zgodność z dokumentacją projektową, SST i poleceniami Inżyniera.

2. MATERIAŁY

Wbudować należy stolarkę kompletnie wykończoną wraz z okuciami i powłokami malarskimi.

2.1. Okna PCV zespolone montowane na parterze

Powinny spełniać wymagania:

rozwieralno–uchylne wg. oznaczeń na zestawieniu stolarki,

pięciokomorowy profil gr. min. 70mm,

współczynnik przenikania ciepła dla szyby $U=1.0W/m^2K$,

szyba antywłamaniowa P4 z argonem,

okucia obwiedniowe WK2.

stolarka okienna w stołówce, komunikacji ogólnej, sanitariatach dostępnych dla dzieci wyposażona w urządzenie otwierające górne wywietrzniki uchylne z poziomu podłogi.

okna w pomieszczeniu kuchni, obieralni i wydawalni dodatkowo należy wyposażyć w moskitiery.

2.2. Drzwi zewnętrzne aluminiowe

szyba zespolona z argonem,

szyba antywłamaniowa P4, wsp. przenikania ciepła dla szyby $U=1.0W/m^2K$,

okucia obwiedniowe WK2.

2.3. Składowanie elementów

Wszystkie wyroby należy przechowywać w magazynach zamkniętych, suchych i przewiewnych, zabezpieczonych przed opadami atmosferycznymi.

Podłogi w pomieszczeniu magazynowym powinny być utwardzone, poziome i równe.

Wyroby należy układać w jednej lub kilku warstwach w odległości nie mniejszej niż 1 m od czynnych urządzeń grzejnych i zabezpieczyć przed uszkodzeniem.

2.4. Stolarka okienna i drzwiowa z PCV wg instrukcji producenta

2.5. Szyba bezpieczna antywłamaniowa

3. SPRZĘT

Roboty można wykonać przy użyciu dowolnego typu sprzętu zaakceptowanego przez Inżyniera.

4. TRANSPORT

Każda partia wyrobów przewidziana do wysyłki powinna zawierać wszystkie elementy przewidziane normą lub projektem indywidualnym. Okucia nie zamontowane do wyrobu przechowywać i transportować w odrębnych opakowaniach.

Elementy do transportu należy zabezpieczyć przed uszkodzeniem przez odpowiednie opakowanie.

Zabezpieczone przed uszkodzeniem elementy przewozić w miarę możliwości przy użyciu palet lub jednostek kontenerowych.

Elementy mogą być przewożone dowolnymi środkami transportu zaakceptowanymi przez Inżyniera, oraz zabezpieczone przed uszkodzeniami, przesunięciami lub utratą stateczności.

Sposób składowania wg punktu 2.9.

5. WYKONANIE ROBÓT

5.1. Przygotowanie ościeży.

Przed osadzeniem stolarki należy sprawdzić dokładność wykonania ościeży, do którego ma przylegać ościeżnica. W przypadku występujących wad w wykonaniu ościeży lub zabrudzenia powierzchni ościeży, ościeże należy naprawić i oczyścić.

Stolarkę okienną należy zamocować w punktach rozmieszczonych w ościeży zgodnie z wymaganiami podanymi w tabeli poniżej.

Wymiary zewnętrzne (cm)		Liczba punktów zamocowań	Rozmieszczenie punktów zamocowań	
wysokość	szerokość		w nadprożu i progu	na stojaka
Do 150	do 150	4	nie mocuje się	po 2
	150±200	6	po 2	po 2
	powyżej 200	8	po 3	po 2
Powyżej 150	do 150	6	nie mocuje się	po 3
	150±200	8	po 1	po 3
	powyżej 200	100	po 2	po 3

5.2. Skrzydła okienne i drzwiowe, ościeżnice powinny mieć usunięte wszystkie drobne wady powierzchniowe, np. pęknięcia, wyrwy.

Wymienione ubytki należy wypełnić kitem syntetycznym (ftalowym).

5.3. Osadzanie i uszczelnianie stolarki

5.3.1. Osadzanie stolarki okiennej

W sprawdzone i przygotowane ościeże należy wstawić stolarkę na podkładkach lub listwach. Elementy kotwiące osadzić w ościeżach.

Uszczelnienie ościeży należy wykonać kitem trwale plastycznym, a szczelinę przykryć listwą.

Ustawienie okna należy sprawdzić w pionie i w poziomie.

Dopuszczalne odchylenie od pionu powinno być mniejsze od 1 mm na 1 m wysokości okna, nie więcej niż 3 mm.

Różnice wymiarów po przekątnych nie powinny być większe od:

2 mm przy długości przekątnej do 1 m,

3 mm przy długości przekątnej do 2 m,

4 mm przy długości przekątnej powyżej 2 m.

Zamocowane okno należy uszczelnić pod względem termicznym przez wypełnienie szczeliny między ościeżem a ościeżnicą materiałem izolacyjnym dopuszczonym do stosowania do tego celu świadectwem ITB. Zabrania się używać do tego celu materiałów wydzielających związki chemiczne szkodliwe dla zdrowia ludzi.

Osadzone okno po zmontowaniu należy dokładnie zamknąć.

Osadzenie parapetów wykonywać po całkowitym osadzeniu i uszczelnieniu okien.

5.3.2. Osadzanie stolarki drzwiowej

Dokładność wykonania ościeży powinna odpowiadać wymogom dla robót murowych.

Ościeżnicę mocować za pomocą kotew lub haków osadzonych w ościeży. Ościeżnice należy zabezpieczyć przed korozją biologiczną od strony muru.

Szczeliny między ościeżnicą a murem wypełnić materiałem izolacyjnym dopuszczonym do tego celu świadectwem ITB.

Przed trwałym zamocowaniem należy sprawdzić ustawienie ościeżnic w pionie i poziomie.

Dopuszczalne wymiary luzów w stykach elementów stolarskich.

Miejsca luzów	Wartość luzu i odchyłek	
	okien	drzwi
Luzy między skrzydłami	+2	+2
Między skrzydłami a ościeżnicą	-1	-1

5.4. Powłoki malarskie

Powierzchnia powłok nie powinna mieć uszkodzeń.

Barwa powłoki powinna być jednolita, bez widocznych poprawek, śladów pędzla, rys i odprysków.

Wykonane powłoki nie powinny wydzielać nieprzyjemnego zapachu i zawierać substancji szkodliwych dla zdrowia.

6. KONTROLA JAKOŚCI

6.1. Zasady kontroli jakości

Zasady kontroli jakości powinny być zgodne z wymogami PN-88/B-10085 dla stolarki okiennej i drzwiowej, PN-72/B-10180 dla robót szklarskich.

6.2. Ocena jakości powinna obejmować:

sprawdzenie zgodności wymiarów,

sprawdzenie jakości materiałów z których została wykonana stolarka,

sprawdzenie prawidłowości wykonania z uwzględnieniem szczegółów konstrukcyjnych,

sprawdzenie działania skrzydeł i elementów ruchomych, okuć oraz ich funkcjonowania,

sprawdzenie prawidłowości zmontowania i uszczelnienia.

Roboty podlegają odbiorowi.

7. OBMIAR ROBÓT

Jednostką obmiarową robót jest:

- szt. wbudowanej stolarki w świetle ościeżnic.

8. ODBIÓR ROBÓT

Wszystkie roboty wymienione w niniejszym rozdziale pt.: stolarka podlegają zasadom odbioru robót zanikających.

Odbiór obejmuje wszystkie materiały podane w punkcie 2, oraz czynności wyszczególnione w punkcie 8.

9. PODSTAWA PŁATNOŚCI

Płaci się za ustaloną ilość wykonanych robót w jednostkach podanych w punkcie 7. Cena obejmuje: dostarczenie gotowej stolarki, osadzenie stolarki w przygotowanych otworach z uszczelnieniem i ewentualnym obiciem listwami, dopasowanie i wyregulowanie ewentualną naprawę powstałych uszkodzeń.

10. PRZEPISY ZWIĄZANE

PN-B-10085:2001 Stolarka budowlana. Okna i drzwi. Wymagania i badania.
PN-72/B-10180 Roboty szklarskie. Warunki i badania techniczne przy odbiorze.
PN-78/B-13050 Szkło płaskie walcowane.
PN-75/B-94000 Okucia budowlane. Podziały.
PN-B-30150:97 Kit budowlany trwale plastyczny.
BN-67/6118-25 Pokosty sztuczne i syntetyczne.
BN-82/6118-32 Pokost lniany.
PN-C-81901:2002 Farby olejne do gruntowania ogólnego stosowania.
PN-C-81901:2002 Farby olejne i ftalowe nawierzchniowe ogólnego stosowania.
BN-71/6113-46 Farby chemoutwardzalne na stolarkę budowlaną.
PN-C-81607:1998 Emalie olejno-żywiczne, ftalowe modyfikowane i ftalowe kompolimeryzowane styrenowane.

ŚLUSARKA

1. WSTĘP

1.1. Przedmiot SST.

Przedmiotem niniejszej szczegółowej specyfikacji technicznej są wymagania dotyczące wykonania i odbioru balustrad i poręczy dla zadania pn.: „Rozbudowa, remont i przebudowa budynku wraz ze zmianą sposobu użytkowania budynku byłej szkoły na centrum opiekuńczo-mieszkalne wraz z budową szamba szczelnego i niezbędnej infrastruktury.”.

1.2. Zakres stosowania SST.

Szczegółowa specyfikacja techniczna jest stosowana jako dokument przetargowy i kontraktowy przy zlecaniu i realizacji robót wymienionych w pkt.1.1.

1.3. Zakres robót objętych SST.

Roboty, których dotyczy specyfikacja, obejmują wszystkie czynności umożliwiające i mające na celu wykonanie montażu ślusarki wg poniższego.

- Drobne elementy ślusarskie w budynkach (osłony grzejnikowe, kraty, balustrady, klamry włazowe itp.)

1.4. Określenia podstawowe.

Określenia podane w niniejszej SST są zgodne z obowiązującymi odpowiednimi normami.

1.5. Ogólne wymagania dotyczące robót.

Wykonawca robót jest odpowiedzialny za jakość ich wykonania oraz za zgodność z dokumentacją projektową, SST i poleceniami Inżyniera.

2. MATERIAŁY

2.1. Stal

Do konstrukcji stalowych stosuje się:

wyroby walcowane gotowe ze stali klasy 1 w gatunkach St3S; St3SX; St4s wg PN-EN 10025:2002).

2.2. Powłoki malarskie

Materiały na powłoki malarskie niniejszych SST.

2.3. Okucia

Wyroby ślusarskie powinny być wyposażone w okucia zamykające, zabezpieczające i uchwyty zgodnie z dokumentacją.

2.4. Składowanie materiałów i konstrukcji

Składowanie wyrobów ślusarki stalowej wg niniejszych SST.

2.5. Badania na budowie

Każda partia materiału dostarczona na budowę przed jej wbudowaniem musi uzyskać akceptację Inżyniera.

2.5.1. Każdy element dostarczony na budowę podlega odbiorowi pod względem:

- jakości materiałów, spoin, otworów na śruby,
- zgodności z projektem,
- zgodności z atestem wytwórni,

- jakości wykonania z uwzględnieniem dopuszczalnych tolerancji,
- jakości powłok antykorozyjnych.

Odbiór konstrukcji oraz ewentualne zalecenia co do sposobu naprawy powstałych uszkodzeń w czasie transportu potwierdza Inżynier wpisem do dziennika budowy.

2.6. Ślusarka stalowa

Wbudować należy ślusarkę kompletnie wykończoną wraz z okuciami, uszczelkami i powłokami antykorozyjnymi.

Na elementy ślusarki stosować kształtowniki stalowe ze stali St3SX wg PN-EN 10025:2002.

Połączenia elementów wykonywać jako spawane, nitowane lub skręcane na śruby.

Dopuszczalne błędy wykonania elementów powinny odpowiadać wymaganiom normy PN-80/M-02138.

3. SPRZĘT

Do wykonania i montażu ślusarki może być użyty dowolny sprzęt.

4. TRANSPORT

Każda partia wyrobów powinna zawierać wszystkie elementy przewidziane projektem lub odpowiednią normą.

Elementy do transportu należy zabezpieczyć przed uszkodzeniem.

Elementy mogą być przewożone dowolnym środkiem transportu, oraz zabezpieczone przed uszkodzeniem, przesunięciem oraz utratą stateczności.

5. WYKONANIE ROBÓT

5.1. Przed rozpoczęciem montażu należy sprawdzić:

- prawidłowość wykonania ościeży,
- możliwość mocowania elementów do ścian,
- jakość dostarczonych elementów do wbudowania.
- Elementy powinny być osadzone zgodnie z dokumentacją techniczną lub instrukcją zaakceptowaną przez Inżyniera.
- Elementy powinny być trwale zakotwione w ścianach budynku.
- Powłoki malarskie powinny być jednolite, bez widocznych poprawek, śladów pędzla, rys i odprysków i spełniać wymagania podane dla robót malarskich
-

6. KONTROLA JAKOŚCI

6.1. Badanie materiałów

użytych na konstrukcję należy przeprowadzić na podstawie załączonych zaświadczeń o jakości wystawionych przez producenta stwierdzających zgodność z wymaganiami dokumentacji i normami państwowymi.

6.2. Badanie gotowych elementów powinno obejmować:

- sprawdzenie wymiarów,
- wykończenia powierzchni,
- zabezpieczenia antykorozyjnego,
- połączeń konstrukcyjnych,
- prawidłowego działania części ruchomych.

Z przeprowadzonych badań należy sporządzić protokół odbioru.

6.3. Badanie jakości wbudowania powinno obejmować:

- sprawdzenie stanu i wyglądu elementów pod względem równości, pionowości i spoziomowania,
- sprawdzenie rozmieszczenia miejsc i sposobu mocowania,
- stan i wygląd wbudowanych elementów oraz ich zgodność z dokumentacją.

Roboty podlegają odbiorowi.

7. OBMIAR ROBÓT

Ilość robót określa się na podstawie projektu z uwzględnieniem zmian zaaprobowanych przez Inżyniera i sprawdzonych w naturze.

Jednostką obmiarową jest 1 mb.

8. ODBIÓR ROBÓT

Wszystkie roboty podlegają zasadom odbioru robót zanikających lub ulegających zakryciu.

Odbiór obejmuje wszystkie materiały podane w punkcie 2, oraz czynności podane w punktach 5 i 6.

9. PODSTAWA PŁATNOŚCI

Podstawy płatności zgodnie z poz.9.1 OST. Dla celów techniczno-technologicznej kontroli zakresu wykonanych robót ustalone są pomocnicze parametry dalej opisane.

Płaci się w jednostkach wg punktu 7 za przygotowanie i dostarczenie na miejsce montażu, zamontowanie, uszczelnienie otworów, oczyszczenie stanowiska pracy.

10. PRZEPISY ZWIĄZANE.

PN-80/M-02138. Tolerancje kształtu i położenia. Wartości.

PN-87/B-06200 Konstrukcje stalowe budowlane. Warunki wykonania i odbioru.

PN-EN 10025:2002 Wyroby walcowane na gorąco z niestopowych stali konstrukcyjnych.

PN-91/M-69430 Elektrody stalowe otulone do spawania i napawania.

Ogólne badania i wymagania.

PN-75/M-69703 Spawalnictwo. Wady złączy spawanych. Nazwy i określenia.

MONTAŻ URZĄDZEŃ

1. WSTĘP

1.1. Przedmiot ST

Przedmiotem niniejszej specyfikacji technicznej (ST) są wymagania dotyczące dostawy, montażu i odbioru urządzeń technologii kuchni oraz dźwigu towarowego kuchennego, które zostaną zamontowane w ramach zadania pod nazwą: „Rozbudowa, remont i przebudowa budynku wraz ze zmianą sposobu użytkowania budynku byłej szkoły na centrum opiekuńczo-mieszkalne wraz z budową szamba szczelnego i niezbędnej infrastruktury.”.

1.2. Zakres stosowania ST

Specyfikacja techniczna (ST) jest wykorzystywana jako dokument przetargowy przy zleceniu i realizacji robót określonych w pkt. 1.1

1.3. Zakres robót objętych ST

Ustalenia zawarte w niniejszej specyfikacji dotyczą zasad prowadzenia robót związanych z montażem urządzeń technologii kuchni.

1.4. Określenia podstawowe

Określenia podstawowe są zgodne z obowiązującymi, odpowiednimi polskimi normami i definicjami podanymi w ST „Wymagania ogólne” .

1.5. Ogólne wymagania dotyczące robót

Ogólne wymagania dotyczące robót podano w ST „Wymagania ogólne” .

2. MATERIAŁY – URZĄDZENIA

Do wykonania zadania mogą być stosowane wyroby producentów krajowych i zagranicznych. Wszystkie urządzenia użyte do wykonania zadania muszą posiadać aktualne polskie aprobaty techniczne lub odpowiadać polskim normom. Wykonawca uzyska przed zakupem urządzenia akceptację Inspektora Nadzoru. Odbiór techniczny urządzeń powinien być dokonywany według wymagań i w sposób określony aktualnymi normami.

2.1. Zakup urządzeń

Wykonawca poniesie wszystkie koszty, a w tym: opłaty, wynagrodzenia i jakiegokolwiek inne koszty związane z dostarczeniem urządzeń.

2.2. Urządzenia nie odpowiadające wymaganiom

Urządzenia nie odpowiadające wymaganiom zostaną przez Wykonawcę wywiezione z terenu budowy.

Każdy rodzaj robót, w którym znajdują się nie zaakceptowane urządzenia, Wykonawca wykonuje na własne ryzyko, licząc się z jego nieprzyjęciem i niezapłaceniem.

2.3. Przechowywanie urządzeń

Wykonawca zapewni, aby tymczasowo składowane urządzenia, do czasu gdy będą one potrzebne do robót, były zabezpieczone przed zanieczyszczeniem, zachowały swoją jakość i były dostępne do kontroli przez Inspektora Nadzoru.

Miejsca czasowego składowania urządzeń będą zlokalizowane w obrębie terenu budowy w miejscach uzgodnionych z Inspektorem Nadzoru lub poza terenem budowy w miejscach zorganizowanych przez Wykonawcę.

2.4. Wyposażenie kuchni – sprzęt, meble, urządzenia:

według zestawienia zawartego w projekcie technologii kuchni.

3. SPRZĘT

3.1. Ogólne wymagania dotyczące sprzętu

Ogólne wymagania dotyczące sprzętu podano w ST „Wymagania ogólne” .

4. TRANSPORT

4.1. Ogólne wymagania dotyczące transportu

Ogólne wymagania dotyczące transportu podano w ST „Wymagania ogólne”

Wykonawca jest zobowiązany do stosowania jedynie takich środków transportu, które nie wpłyną niekorzystnie na jakość przewożonych urządzeń.

5. WYKONANIE ROBÓT

5.1. Warunki ogólne

Ogólne warunki wykonania robót podano w ST Warunki Ogólne.

5.2. Roboty montażowe

Urządzenia, sprzęt i armaturę zamontować zgodnie z Dokumentacją Projektową i instrukcją producenta.

6. KONTROLA JAKOŚCI ROBÓT

Ogólne warunki wykonania robót podano w ST Warunki Ogólne.

7. OBMIAR ROBÓT

Odbioru robót polegających na wykonaniu instalacji należy dokonać zgodnie z „Warunkami technicznymi wykonania i odbioru robót budowlano-montażowych”.

Jednostka obmiarowa dla robót montażowych – kpl.

8. ODBIÓR ROBÓT

Ogólne zasady odbioru robót podano w ST warunki ogólne.

9. PODSTAWA PŁATNOŚCI

9.1. Ogólne ustalenia dotyczące podstawy płatności

Ogólne ustalenia dotyczące podstawy płatności podano w ST „Wymagania ogólne”.

10. PRZEPISY ZWIĄZANE

.Karty techniczne urządzeń

SPECYFIKACJA TECHNICZNA – INSTALACJA ODGROMOWA

1. OKREŚLENIA PODSTAWOWE:

- Instalacja odgromowa
- Zwody - druty odgromowe, a także druty i linki minimalne przekroje określone są przez normę PN-IEC 61024 1 wynoszą:
- stal ocynkowana - 50 mm² (Ø 8 mm), miedź - 35 mm², aluminium - 70mm².

Przewody odprowadzające - druty, linki i taśmy minimalne przekroje wg. normy PN-IEC 61024:1: stal ocynkowana - 50 mm², miedź - 16 mm², aluminium - 25 mm².

2. WYMAGANIA DOTYCZĄCE WYKONANIA ROBÓT BUDOWLANYCH

Instalacja odgromowa

Zdemontowane elementy instalacji nadające się do ponownego zastosowania należy wyprostować i przy ponownym montażu zastosować nowe złącza ze stali ocynkowanej i zabezpieczonych wazeliną techniczną.

Zwodami powinny być elementy konstrukcyjne budynku (zwody naturalne) lub ich części wykonane z metalu (zwód musi być dobrym przewodnikiem prądu). Dobrym i powszechnie stosowanym zwodem jest metalowe pokrycie dachu (np. blachodachówka). Warunkiem jest, by blacha zastosowana jako zwód miała odpowiednią grubość.

Zwodami mogą być też specjalnie do tego celu ułożone na dachu przewody metalowe (zwody sztuczne). Mogą to być tzw. druty odgromowe, a także druty i linki. Ich minimalne przekroje określone są przez normę PN-IEC 61024 1 i wynoszą:

- stal ocynkowana - 50 mm²,
- miedź - 35 mm²,
- aluminium - 70mm².

Na pości dachowej, czapach kominowych zwody ułożyć na wspornikach.

Przewody odprowadzające występują jako druty, linki i taśmy biegnące od zwodów do ziemi (wzdłuż dachu i ścian budynku). Minimalne przekroje przewodów odprowadzających, podane wg. normy PN-IEC 61024:1, zależą od materiału:

- stal ocynkowana - 50 mm²,
- miedź - 16 mm²,
- aluminium - 25 mm².

Połączeniami między elementami metalowymi oraz przewodami odprowadzającymi tam, gdzie nie można wykorzystać elementów budynku, są druty, taśmy i linki (o minimalnych przekrojach podanych powyżej).

Połączenie bednarki spawane zabezpieczone antykorozyjnie

Po wykonaniu instalacji należy wykonać pomiary zgodnie z normami jak dla nowej instalacji.

3. KONTROLA ROBÓT

- pomiarów oporności uziemienia i ciągłości instalacji

4. DOKUMENTY ODNIESIENIA

PN-IEC 60364-4-443:1999 Instalacje elektryczne w obiektach budowlanych. Ochrona dla zapewnienia bezpieczeństwa. Ochrona przed przepięciami. Ochrona przed przepięciami atmosferycznymi lub łączeniowymi.

PN-86/E-05003.01 Ochrona odgromowa obiektów budowlanych. Wymagania ogólne.
PN-89/E-05003.03 Ochrona odgromowa obiektów budowlanych. Ochrona obostrzona.
PN-92/E-05003.04 Ochrona odgromowa obiektów budowlanych. Ochrona specjalna.
PN-IEC 61312-1:2001 Ochrona przed piorunowym impulsem elektromagnetycznym (LEMP). Zasady ogólne.
PN-IEC/TS 61312-2:2003 Ochrona przed piorunowym impulsem elektromagnetycznym (LEMP). Część 2: Ekranowanie obiektów, połączenia wewnątrz obiektów i uziemienia.
PN-IEC 61024-1:2001 Ap1:2002 Ochrona odgromowa obiektów budowlanych. Zasady ogólne.
PN-IEC 61024-1-1:2001 Ap1:2002 Ochrona odgromowa obiektów budowlanych. Zasady ogólne. Wybór poziomów ochrony dla urządzeń piorunochronnych.
PN-IEC 61024-1-2:2002 Ochrona odgromowa obiektów budowlanych. Zasady ogólne. Przewodnik B - Projektowanie, montaż, konserwacja i sprawdzanie urządzeń pioruno-chronnych.

II. UTWARDZENIE TERENU

WYMAGANIA OGÓLNE

1. WSTĘP

1.1. Przedmiot ST

Specyfikacja Techniczna "Wymagania Ogólne" odnosi się do wymagań wspólnych dla poszczególnych wymagań technicznych dotyczących wykonania i odbioru robót, które zostaną wykonane w ramach zadania „Rozbudowa, remont i przebudowa budynku wraz ze zmianą sposobu użytkowania budynku byłej szkoły na centrum opiekuńczo-mieszkalne wraz z budową szamba szczelnego i niezbędnej infrastruktury.”.

1.2. Zakres stosowania ST

Specyfikacja techniczna (ST) jest wykorzystywana jako dokument przetargowy przy zleceniu i realizacji robót określonych w pkt. 1.1

1.3. Zakres robót objętych ST

Ustalenia zawarte w niniejszej specyfikacji obejmują wymagania ogólne, wspólne dla robót objętych niżej wymienionymi specyfikacjami.

Koryto wraz z profilowaniem i zagęszczeniem podłoża

Warstwy odsączające

Nawierzchnie utwardzone z kostki betonowej

1.4. Określenia podstawowe

Użyte w ST wymienione poniżej określenia należy rozumieć w każdym przypadku następująco:

1.4.1. Budowla drogowa -

obiekt budowlany, nie będący budynkiem, stanowiący całość techniczno-użytkową (droga) albo jego część stanowiącą odrębny element konstrukcyjny lub technologiczny (obiekt mostowy, korpus ziemny, węzeł).

1.4.2. Chodnik -

wyznaczony pas terenu przy jezdni lub odsunięty od jezdni, przeznaczony do ruchu pieszych.

1.4.3. Droga -

wydzielony pas terenu przeznaczony do ruchu lub postoju pojazdów oraz ruchu pieszych wraz z wszelkimi urządzeniami technicznymi związanymi z prowadzeniem i zabezpieczeniem ruchu.

1.4.4. Droga tymczasowa (montażowa) -

droga specjalnie przygotowana, przeznaczona do ruchu pojazdów obsługujących zadanie budowlane na czas jego wykonania, przewidziana do usunięcia po jego zakończeniu.

1.4.5. Dziennik budowy –

zeszyt z ponumerowanymi stronami, opatrzony pieczęcią organu wydającego, wydany zgodnie z obowiązującymi przepisami, stanowiący urzędowy dokument przebiegu robót budowlanych, służący

do notowania zdarzeń i okoliczności zachodzących w toku wykonywania robót, rejestrowania dokonywanych odbiorów robót, przekazywania poleceń i innej korespondencji technicznej pomiędzy Inżynierem/ Kierownikiem projektu, Wykonawcą i projektantem.

1.4.6. Inspektor Nadzoru –

osoba wymieniona w danych kontraktowych (wyznaczona przez Zamawiającego, o której wyznaczeniu poinformowany jest Wykonawca), odpowiedzialna za nadzorowanie robót i administrowanie kontraktem.

1.4.7. Jezdnia -

część korony drogi przeznaczona do ruchu pojazdów.

1.4.8. Kierownik budowy -

osoba wyznaczona przez Wykonawcę, upoważniona do kierowania robotami i do występowania w jego imieniu w sprawach realizacji kontraktu.

1.4.9. Korona drogi -

jezdnia (jezdnie) z pobocznymi lub chodnikami, zatokami, pasami awaryjnego postoju i pasami dzielącymi jezdnie.

1.4.10. Konstrukcja nawierzchni -

1.4.11. układ warstw nawierzchni wraz ze sposobem ich połączenia.

1.4.12. Korpus drogowy -

nasyp lub ta część wykopu, która jest ograniczona koroną drogi i skarpami rowów.

1.4.13. Koryto -

element uformowany w korpusie drogowym w celu ułożenia w nim konstrukcji nawierzchni.

1.4.14. Książka obmiarów -

akceptowany przez Inspektora Nadzoru zeszyt z ponumerowanymi stronami, służący do wpisywania przez Wykonawcę obmiaru dokonywanych robót w formie wyliczeń, szkiców i ew. dodatkowych załączników. Wpisy w książce obmiarów podlegają potwierdzeniu przez Inspektora Nadzoru.

1.4.15. Laboratorium -

drogowe lub inne laboratorium badawcze, zaakceptowane przez Zamawiającego, niezbędne do przeprowadzenia wszelkich badań i prób związanych z oceną jakości materiałów oraz robót.

1.4.16. Materiały -

wszelkie tworzywa niezbędne do wykonania robót, zgodne z dokumentacją projektową i specyfikacjami technicznymi, zaakceptowane przez Inspektora Nadzoru.

1.4.17. Nawierzchnia -

warstwa lub zespół warstw służących do przejmowania i rozkładania obciążeń od ruchu na podłoże gruntowe i zapewniających dogodny warunki dla ruchu.

1.4.18. Warstwa ścieralna -

górną warstwę nawierzchni poddaną bezpośrednio oddziaływaniu ruchu i czynników atmosferycznych.

1.4.19. Warstwa wiążąca -

warstwa znajdująca się między warstwą ścieralną a podbudową, zapewniająca lepsze rozłożenie naprężeń w nawierzchni i przekazywanie ich na podbudowę.

1.4.20. Warstwa wyrównawcza -

warstwa służąca do wyrównania nierówności podbudowy lub profilu istniejącej nawierzchni.

1.4.21. Podbudowa -

dolną część nawierzchni służącą do przenoszenia obciążeń od ruchu na podłoże. Podbudowa może składać się z podbudowy zasadniczej i podbudowy pomocniczej.

1.4.22. Podbudowa zasadnicza -

górną część podbudowy spełniającą funkcje nośne w konstrukcji nawierzchni. Może ona składać się z jednej lub dwóch warstw.

1.4.23. Podbudowa pomocnicza -

dolną część podbudowy spełniającą, obok funkcji nośnych, funkcje zabezpieczenia nawierzchni przed działaniem wody, mrozu i przenikaniem cząstek podłoża. Może zawierać warstwę mrozoochronną, odsączającą lub odcinającą.

1.4.24. Warstwa mrozoochronna -

warstwa, której głównym zadaniem jest ochrona nawierzchni przed skutkami działania mrozu.

1.4.25. Warstwa odcinająca -

warstwa stosowana w celu uniemożliwienia przenikania cząstek drobnych gruntu do warstwy nawierzchni leżącej powyżej.

1.4.26. Warstwa odsączająca -

warstwa służąca do odprowadzenia wody przedostającej się do nawierzchni.

1.4.27. Niweleta -

wysokościowe i geometryczne rozwinięcie na płaszczyźnie pionowego przekroju w osi drogi.

1.4.28. Objazd tymczasowy

- droga specjalnie przygotowana i odpowiednio utrzymana do przeprowadzenia ruchu publicznego na okres budowy.

1.4.29. Odpowiednia (bliska) zgodność

- zgodność wykonywanych robót z dopuszczonymi tolerancjami, a jeśli przedział tolerancji nie został określony - z przeciętnymi tolerancjami, przyjmowanymi zwyczajowo dla danego rodzaju robót budowlanych.

1.4.30. Pas drogowy -

wydzielony liniami granicznymi pas terenu przeznaczony do umieszczania w nim drogi i związanych z nią urządzeń oraz drzew i krzewów. Pas drogowy może również obejmować teren przewidziany do rozbudowy drogi i budowy urządzeń chroniących ludzi i środowisko przed uciążliwościami powodowanymi przez ruch na drodze.

1.4.31. Pobocze -

część korony drogi przeznaczona do chwilowego postoju pojazdów, umieszczenia urządzeń organizacji i bezpieczeństwa ruchu oraz do ruchu pieszych, służąca jednocześnie do bocznego oparcia konstrukcji nawierzchni.

1.4.32. Podłoże nawierzchni -

grunt rodzimy lub nasypowy, leżący pod nawierzchnią do głębokości przemarzania.

1.4.33. Polecenie Inspektora Nadzoru -

wszelkie polecenia przekazane Wykonawcy przez Inspektora Nadzoru, w formie pisemnej, dotyczące sposobu realizacji robót lub innych spraw związanych z prowadzeniem budowy.

1.4.34. Projektant -

uprawniona osoba prawna lub fizyczna będąca autorem dokumentacji projektowej.

1.4.35. Przedsięwzięcie budowlane -

kompleksowa realizacja nowego połączenia drogowego lub całkowita modernizacja/przebudowa (zmiana parametrów geometrycznych trasy w planie i przekroju podłużnym) istniejącego połączenia.

1.4.36. Przepust –

budowla o przekroju poprzecznym zamkniętym, przeznaczona do przeprowadzenia cieku, szlaku wędrówek zwierząt dziko żyjących lub urządzeń technicznych przez korpus drogowy.

1.4.37. Przetargowa dokumentacja projektowa -

część dokumentacji projektowej, która wskazuje lokalizację, charakterystykę i wymiary obiektu będącego przedmiotem robót.

1.4.38. Rekultywacja -

roboty mające na celu uporządkowanie i przywrócenie pierwotnych funkcji terenom naruszonym w czasie realizacji zadania budowlanego.

1.4.39. Ślepy kosztorys -

wykaz robót z podaniem ich ilości (przedmiarem) w kolejności technologicznej ich wykonania.

1.4.40. Teren budowy -

teren udostępniony przez Zamawiającego dla wykonania na nim robót oraz inne miejsca wymienione w kontrakcie jako tworzące część terenu budowy.

1.4.41. Zadanie budowlane -

część przedsięwzięcia budowlanego, stanowiąca odrębną całość konstrukcyjną lub technologiczną, zdolną do samodzielnego pełnienia funkcji techniczno-użytkowych. Zadanie może polegać na wykonywaniu robót związanych z budową, modernizacją/ przebudową, utrzymaniem oraz ochroną budowli drogowej lub jej elementu.

1.5. Ogólne wymagania dotyczące robót

Wykonawca jest odpowiedzialny za jakość wykonanych robót, bezpieczeństwo wszelkich czynności na terenie budowy, metody użyte przy budowie oraz za ich zgodność z dokumentacją projektową, ST i poleceniami Inspektora Nadzoru.

1.5.1. Przekazanie terenu budowy

Zamawiający w terminie określonym w dokumentach kontraktowych przekaze Wykonawcy teren budowy wraz ze wszystkimi wymaganymi uzgodnieniami prawnymi i administracyjnymi, lokalizację i współrzędne punktów głównych trasy oraz reperów, dziennik budowy oraz dwa egzemplarze dokumentacji projektowej i dwa komplety SST.

Na Wykonawcy spoczywa odpowiedzialność za ochronę przekazanych mu punktów pomiarowych do chwili odbioru ostatecznego robót. Uszkodzone lub zniszczone znaki geodezyjne Wykonawca odtworzy i utrwali na własny koszt.

1.5.2. Dokumentacja projektowa

Dokumentacja projektowa będzie zawierać rysunki, obliczenia i dokumenty, zgodne z wykazem podanym w szczegółowych warunkach umowy, uwzględniającym podział na dokumentację projektową:

- Zamawiającego; wykaz pozycji, które stanowią przetargową dokumentację projektową oraz projektową dokumentację wykonawczą (techniczną) i zostaną przekazane Wykonawcy,
- Wykonawcy; wykaz zawierający spis dokumentacji projektowej, którą Wykonawca opracuje w ramach ceny kontraktowej.
-

1.5.3. Zgodność robót z dokumentacją projektową i SST

Dokumentacja projektowa, ST i wszystkie dodatkowe dokumenty przekazane Wykonawcy przez Inspektora Nadzoru stanowią część umowy, a wymagania określone w choćby jednym z nich są obowiązujące dla Wykonawcy tak jakby zawarte były w całej dokumentacji.

W przypadku rozbieżności w ustaleniach poszczególnych dokumentów obowiązuje kolejność ich ważności wymieniona w „Ogólnych warunkach umowy”.

Wykonawca nie może wykorzystywać błędów lub opuszczeń w dokumentach kontraktowych, a o ich wykryciu winien natychmiast powiadomić Inspektora Nadzoru, który podejmie decyzję o wprowadzeniu odpowiednich zmian i poprawek.

W przypadku rozbieżności, wymiary podane na piśmie są ważniejsze od wymiarów określonych na podstawie odczytu ze skali rysunku.

Wszystkie wykonane roboty i dostarczone materiały będą zgodne z dokumentacją projektową i ST.

Dane określone w dokumentacji projektowej i w ST będą uważane za wartości docelowe, od których dopuszczalne są odchylenia w ramach określonego przedziału tolerancji. Cechy materiałów i

elementów budowli muszą wykazywać zgodność z określonymi wymaganiami, a rozrzuty tych cech nie mogą przekraczać dopuszczalnego przedziału tolerancji.

W przypadku, gdy materiały lub roboty nie będą w pełni zgodne z dokumentacją projektową lub ST i wpłynie to na niezadowalającą jakość elementu budowli, to takie materiały zostaną zastąpione innymi, a elementy budowli rozebrane i wykonane ponownie na koszt Wykonawcy.

1.5.4. Zabezpieczenie terenu budowy

Wykonawca jest zobowiązany do zabezpieczenia terenu budowy w okresie trwania realizacji kontraktu aż do zakończenia i odbioru ostatecznego robót.

Przed przystąpieniem do robót Wykonawca przedstawi Inspektorowi Nadzoru do zatwierdzenia, uzgodniony z odpowiednim zarządem drogi i organem zarządzającym ruchem, projekt organizacji ruchu i zabezpieczenia robót w okresie trwania budowy. W zależności od potrzeb i postępu robót projekt organizacji ruchu powinien być na bieżąco aktualizowany przez Wykonawcę. Każda zmiana, w stosunku do zatwierdzonego projektu organizacji ruchu, wymaga każdorazowo ponownego zatwierdzenia projektu.

W czasie wykonywania robót Wykonawca dostarczy, zainstaluje i będzie obsługiwał wszystkie tymczasowe urządzenia zabezpieczające takie jak: zapory, światła ostrzegawcze, sygnały, itp., zapewniając w ten sposób bezpieczeństwo pojazdów i pieszych.

Wykonawca zapewni stałe warunki widoczności w dzień i w nocy tych zapór i znaków, dla których jest to nieodzowne ze względów bezpieczeństwa.

Wszystkie znaki, zapory i inne urządzenia zabezpieczające będą akceptowane przez Inspektora Nadzoru.

Wjazdy i wyjazdy z terenu budowy przeznaczone dla pojazdów i maszyn pracujących przy realizacji robót, Wykonawca odpowiednio oznakuje w sposób uzgodniony z Inspektorem Nadzoru.

Fakt przystąpienia do robót Wykonawca obwieści publicznie przed ich rozpoczęciem w sposób uzgodniony z Inspektorem Nadzoru oraz przez umieszczenie, w miejscach i ilościach określonych przez Inspektora Nadzoru, tablic informacyjnych, których treść będzie zatwierdzona przez Inspektora Nadzoru. Tablice informacyjne będą utrzymywane przez Wykonawcę w dobrym stanie przez cały okres realizacji robót.

Koszt zabezpieczenia terenu budowy nie podlega odrębnej zapłacie i przyjmuje się, że jest włączony w cenę kontraktową.

1.5.5. Ochrona środowiska w czasie wykonywania robót

Wykonawca ma obowiązek znać i stosować w czasie prowadzenia robót wszelkie przepisy dotyczące ochrony środowiska naturalnego.

W okresie trwania budowy i wykańczania robót Wykonawca będzie:

utrzymywać teren budowy i wykopy w stanie bez wody stojącej,
podejmować wszelkie uzasadnione kroki mające na celu stosowanie się do przepisów i norm dotyczących ochrony środowiska na terenie i wokół terenu budowy oraz będzie unikać uszkodzeń lub uciążliwości dla osób lub dóbr publicznych i innych, a wynikających z nadmiernego hałasu, wibracji, zanieczyszczenia lub innych przyczyn powstałych w następstwie jego sposobu działania.

Stosując się do tych wymagań będzie miał szczególny wzgląd na:

lokalizację baz, warsztatów, magazynów, składowisk, ukopów i dróg dojazdowych,
środki ostrożności i zabezpieczenia przed:

zanieczyszczeniem zbiorników i cieków wodnych pyłami lub substancjami toksycznymi,
zanieczyszczeniem powietrza pyłami i gazami,
możliwością powstania pożaru.

1.5.6. Ochrona przeciwpożarowa

Wykonawca będzie przestrzegać przepisy ochrony przeciwpożarowej.

Wykonawca będzie utrzymywać, wymagany na podstawie odpowiednich przepisów sprawny sprzęt przeciwpożarowy, na terenie baz produkcyjnych, w pomieszczeniach biurowych, mieszkalnych, magazynach oraz w maszynach i pojazdach.

Materiały łatwopalne będą składowane w sposób zgodny z odpowiednimi przepisami i zabezpieczone przed dostępem osób trzecich.

Wykonawca będzie odpowiedzialny za wszelkie straty spowodowane pożarem wywołanym jako rezultat realizacji robót albo przez personel Wykonawcy.

1.5.7. Materiały szkodliwe dla otoczenia

Materiały, które w sposób trwały są szkodliwe dla otoczenia, nie będą dopuszczone do użycia.

Nie dopuszcza się użycia materiałów wywołujących szkodliwe promieniowanie o stężeniu większym od dopuszczalnego, określonego odpowiednimi przepisami.

Wszelkie materiały odpadowe użyte do robót będą miały aprobatę techniczną wydaną przez uprawnioną jednostkę, jednoznacznie określającą brak szkodliwego oddziaływania tych materiałów na środowisko.

Materiały, które są szkodliwe dla otoczenia tylko w czasie robót, a po zakończeniu robót ich szkodliwość zanika (np. materiały pyliste) mogą być użyte pod warunkiem przestrzegania wymagań technologicznych w budowaniu. Jeżeli wymagają tego odpowiednie przepisy Wykonawca powinien otrzymać zgodę na użycie tych materiałów od właściwych organów administracji państwowej.

Jeżeli Wykonawca użył materiałów szkodliwych dla otoczenia zgodnie ze specyfikacjami, a ich użycie spowodowało jakiekolwiek zagrożenie środowiska, to konsekwencje tego poniesie Zamawiający.

1.5.8. Ochrona własności publicznej i prywatnej

Wykonawca odpowiada za ochronę instalacji na powierzchni ziemi i za urządzenia podziemne, takie jak rurociągi, kable itp. oraz uzyska od odpowiednich władz będących właścicielami tych urządzeń potwierdzenie informacji dostarczonych mu przez Zamawiającego w ramach planu ich lokalizacji. Wykonawca zapewni właściwe oznaczenie i zabezpieczenie przed uszkodzeniem tych instalacji i urządzeń w czasie trwania budowy.

Wykonawca zobowiązany jest umieścić w swoim harmonogramie rezerwę czasową dla wszelkiego rodzaju robót, które mają być wykonane w zakresie przełożenia instalacji i urządzeń podziemnych na terenie budowy i powiadomić Inspektora Nadzoru i władze lokalne o zamiarze rozpoczęcia robót. O fakcie przypadkowego uszkodzenia tych instalacji Wykonawca bezzwłocznie powiadomi Inspektora Nadzoru i zainteresowane władze oraz będzie z nimi współpracował dostarczając wszelkiej pomocy potrzebnej przy dokonywaniu napraw. Wykonawca będzie odpowiadać za wszelkie spowodowane przez jego działania uszkodzenia instalacji na powierzchni ziemi i urządzeń podziemnych wykazanych w dokumentach dostarczonych mu przez Zamawiającego.

Jeżeli teren budowy przylega do terenów z zabudową mieszkaniową, Wykonawca będzie realizować roboty w sposób powodujący minimalne niedogodności dla mieszkańców. Wykonawca odpowiada za

wszelkie uszkodzenia zabudowy mieszkaniowej w sąsiedztwie budowy, spowodowane jego działalnością.

Inspektor Nadzoru będzie na bieżąco informowany o wszystkich umowach zawartych pomiędzy Wykonawcą a właścicielami nieruchomości i dotyczących korzystania z własności i dróg wewnętrznych. Jednakże, ani Inspektor Nadzoru ani Zamawiający nie będzie ingerował w takie porozumienia, o ile nie będą one sprzeczne z postanowieniami zawartymi w warunkach umowy.

1.5.9. Ograniczenie obciążeń osi pojazdów

Wykonawca będzie stosować się do ustawowych ograniczeń nacisków osi na drogach publicznych przy transporcie materiałów i wyposażenia na i z terenu robót. Wykonawca uzyska wszelkie niezbędne zezwolenia i uzgodnienia od właściwych władz co do przewozu nietypowych wagowo ładunków (ponadnormatywnych) i o każdym takim przewozie będzie powiadamiał Inspektora Nadzoru. Inspektor Nadzoru może polecić, aby pojazdy nie spełniające tych warunków zostały usunięte z terenu budowy. Pojazdy powodujące nadmierne obciążenie osiowe nie będą dopuszczone na świeżo ukończony fragment budowy w obrębie terenu budowy i Wykonawca będzie odpowiadał za naprawę wszelkich robót w ten sposób uszkodzonych, zgodnie z poleceniami Inspektora Nadzoru.

1.5.10. Bezpieczeństwo i higiena pracy

Podczas realizacji robót Wykonawca będzie przestrzegać przepisów dotyczących bezpieczeństwa i higieny pracy.

W szczególności Wykonawca ma obowiązek zadbać, aby personel nie wykonywał pracy w warunkach niebezpiecznych, szkodliwych dla zdrowia oraz nie spełniających odpowiednich wymagań sanitarnych. Wykonawca zapewni i będzie utrzymywał wszelkie urządzenia zabezpieczające, socjalne oraz sprzęt i odpowiednią odzież dla ochrony życia i zdrowia osób zatrudnionych na budowie oraz dla zapewnienia bezpieczeństwa publicznego.

Uznaje się, że wszelkie koszty związane z wypełnieniem wymagań określonych powyżej nie podlegają odrębnej zapłacie i są uwzględnione w cenie kontraktowej.

1.5.11. Ochrona i utrzymanie robót

Wykonawca będzie odpowiadał za ochronę robót i za wszelkie materiały i urządzenia używane do robót od daty rozpoczęcia do daty wydania potwierdzenia zakończenia robót przez Inspektora Nadzoru.

Wykonawca będzie utrzymywać roboty do czasu odbioru ostatecznego. Utrzymanie powinno być prowadzone w taki sposób, aby budowla drogowa lub jej elementy były w zadowalającym stanie przez cały czas, do momentu odbioru ostatecznego.

Jeśli Wykonawca w jakimkolwiek czasie zaniedba utrzymanie, to na polecenie Inspektora Nadzoru powinien rozpocząć roboty utrzymaniowe nie później niż w 24 godziny po otrzymaniu tego polecenia.

1.5.12. Stosowanie się do prawa i innych przepisów

Wykonawca zobowiązany jest znać wszystkie zarządzenia wydane przez władze centralne i miejscowe oraz inne przepisy, regulaminy i wytyczne, które są w jakikolwiek sposób związane z wykonywanymi robotami i będzie w pełni odpowiedzialny za przestrzeganie tych postanowień podczas prowadzenia robót.

Wykonawca będzie przestrzegać praw patentowych i będzie w pełni odpowiedzialny za wypełnienie wszelkich wymagań prawnych odnośnie znaków firmowych, nazw lub innych chronionych praw w

odniesieniu do sprzętu, materiałów lub urządzeń użytych lub związanych z wykonywaniem robót i w sposób ciągły będzie informować Inspektora Nadzoru o swoich działaniach, przedstawiając kopie zezwoleń i inne odnośne dokumenty. Wszelkie straty, koszty postępowania, obciążenia i wydatki wynikłe z lub związane z naruszeniem jakichkolwiek praw patentowych pokryje Wykonawca, z wyjątkiem przypadków, kiedy takie naruszenie wyniknie z wykonania projektu lub specyfikacji dostarczonej przez Inspektora Nadzoru.

1.5.13. Równoważność norm i zbiorów przepisów prawnych

Gdziekolwiek w dokumentach kontraktowych powołane są konkretne normy i przepisy, które spełniać mają materiały, sprzęt i inne towary oraz wykonane i zbadane roboty, będą obowiązywać postanowienia najnowszego wydania lub poprawionego wydania powołanych norm i przepisów o ile w warunkach kontraktu nie postanowiono inaczej. W przypadku gdy powołane normy i przepisy są państwowe lub odnoszą się do konkretnego kraju lub regionu, mogą być również stosowane inne odpowiednie normy zapewniające równy lub wyższy poziom wykonania niż powołane normy lub przepisy, pod warunkiem ich sprawdzenia i pisemnego zatwierdzenia przez Inspektora Nadzoru. Różnice pomiędzy powołanymi normami a ich proponowanymi zamiennikami muszą być dokładnie opisane przez Wykonawcę i przedłożone Inspektorowi Nadzoru do zatwierdzenia.

1.5.14. Wykopaliska

Wszelkie wykopaliska, monety, przedmioty wartościowe, budowle oraz inne pozostałości o znaczeniu geologicznym lub archeologicznym odkryte na terenie budowy będą uważane za własność Zamawiającego. Wykonawca zobowiązany jest powiadomić Inspektora Nadzoru i postępować zgodnie z jego poleceniami. Jeżeli w wyniku tych poleceń Wykonawca poniesie koszty i/lub wystąpią opóźnienia w robotach, Inspektor Nadzoru po uzgodnieniu z Zamawiającym i Wykonawcą ustali wydłużenie czasu wykonania robót i/lub wysokość kwoty, o którą należy zwiększyć cenę kontraktową.

2. MATERIAŁY

2.1. Źródła uzyskania materiałów

Co najmniej na trzy tygodnie przed zaplanowanym wykorzystaniem jakichkolwiek materiałów przeznaczonych do robót, Wykonawca przedstawi Inspektorowi Nadzoru do zatwierdzenia, szczegółowe informacje dotyczące proponowanego źródła wytwarzania, zamawiania lub wydobywania tych materiałów jak również odpowiednie świadectwa badań laboratoryjnych oraz próbki materiałów.

Zatwierdzenie partii materiałów z danego źródła nie oznacza automatycznie, że wszelkie materiały z danego źródła uzyskają zatwierdzenie.

Wykonawca zobowiązany jest do prowadzenia badań w celu wykazania, że materiały uzyskane z dopuszczonego źródła w sposób ciągły spełniają wymagania ST w czasie realizacji robót.

2.2. Pozyskiwanie materiałów miejscowych

Wykonawca odpowiada za uzyskanie pozwoleń od właścicieli i odnośnych władz na pozyskanie materiałów ze źródeł miejscowych włączając w to źródła wskazane przez Zamawiającego i jest zobowiązany dostarczyć Inspektorowi Nadzoru wymagane dokumenty przed rozpoczęciem eksploatacji źródła.

Wykonawca przedstawi Inspektorowi Nadzoru do zatwierdzenia dokumentację zawierającą raporty z badań terenowych i laboratoryjnych oraz proponowaną przez siebie metodę wydobycia i selekcji, uwzględniając aktualne decyzje o eksploatacji, organów administracji państwowej i samorządowej.

Wykonawca ponosi odpowiedzialność za spełnienie wymagań ilościowych i jakościowych materiałów pochodzących ze źródeł miejscowych.

Wykonawca ponosi wszystkie koszty, z tytułu wydobycia materiałów, dzierżawy i inne jakie okażą się potrzebne w związku z dostarczeniem materiałów do robót.

Humus i nadkład czasowo zdjęte z terenu wykopów, dokopów i miejsc pozyskania materiałów miejscowych będą formowane w hałdy i wykorzystane przy zasypce i rekultywacji terenu po ukończeniu robót.

Wszystkie odpowiednie materiały pozyskane z wykopów na terenie budowy lub z innych miejsc wskazanych w dokumentach umowy będą wykorzystane do robót lub odwiezione na odkład odpowiednio do wymagań umowy lub wskazań Inspektora Nadzoru.

Wykonawca nie będzie prowadzić żadnych wykopów w obrębie terenu budowy poza tymi, które zostały wyszczególnione w dokumentach umowy, chyba, że uzyska na to pisemną zgodę Inspektora Nadzoru.

Eksploatacja źródeł materiałów będzie zgodna z wszelkimi regulacjami prawnymi obowiązującymi na danym obszarze.

2.3. Materiały nie odpowiadające wymaganiom

Materiały nie odpowiadające wymaganiom zostaną przez Wykonawcę wywiezione z terenu budowy i złożone w miejscu wskazanym przez Inspektora Nadzoru. Jeśli Inspektor Nadzoru zezwoli Wykonawcy na użycie tych materiałów do innych robót, niż te dla których zostały zakupione, to koszt tych materiałów zostanie odpowiednio przewartościowany (skorygowany) przez Inspektora Nadzoru.

Każdy rodzaj robót, w którym znajdują się nie zbadane i nie zaakceptowane materiały, Wykonawca wykonuje na własne ryzyko, licząc się z jego nieprzyjęciem, usunięciem i niezapłaceniem

2.4. Wariantowe stosowanie materiałów

Jeśli dokumentacja projektowa lub ST przewidują możliwość wariantowego zastosowania rodzaju materiału w wykonywanych robotach, Wykonawca powiadomi Inspektora Nadzoru o swoim zamiarze co najmniej 3 tygodnie przed użyciem tego materiału, albo w okresie dłuższym, jeśli będzie to potrzebne z uwagi na wykonanie badań wymaganych przez Inspektora Nadzoru. Wybrany i zaakceptowany rodzaj materiału nie może być później zmieniany bez zgody Inspektora Nadzoru.

2.5. Przechowywanie i składowanie materiałów

Wykonawca zapewni, aby tymczasowo składowane materiały, do czasu gdy będą one użyte do robót, były zabezpieczone przed zanieczyszczeniami, zachowały swoją jakość i właściwości i były dostępne do kontroli przez Inspektora Nadzoru.

Miejsca czasowego składowania materiałów będą zlokalizowane w obrębie terenu budowy w miejscach uzgodnionych z Inspektorem Nadzoru lub poza terenem budowy w miejscach zorganizowanych przez Wykonawcę i zaakceptowanych przez Inspektora Nadzoru.

2.6. Inspekcja wytwórni materiałów

Wytwórnice materiałów mogą być okresowo kontrolowane przez Inspektora Nadzoru w celu sprawdzenia zgodności stosowanych metod produkcji z wymaganiami. Próbkę materiałów mogą być pobierane w celu sprawdzenia ich właściwości. Wyniki tych kontroli będą stanowić podstawę do akceptacji określonej partii materiałów pod względem jakości.

W przypadku, gdy Inspektor Nadzoru będzie przeprowadzał inspekcję wytwórni, muszą być spełnione następujące warunki:

Inspektor Nadzoru będzie miał zapewnioną współpracę i pomoc Wykonawcy oraz producenta materiałów w czasie przeprowadzania inspekcji,

Inspektor Nadzoru będzie miał wolny dostęp, w dowolnym czasie, do tych części wytwórni, gdzie odbywa się produkcja materiałów przeznaczonych do realizacji robót,

Jeżeli produkcja odbywa się w miejscu nie należącym do Wykonawcy, Wykonawca uzyska dla Inspektora Nadzoru zezwolenie dla przeprowadzenia inspekcji i badań w tych miejscach.

3. SPRZĘT

Wykonawca jest zobowiązany do używania jedynie takiego sprzętu, który nie spowoduje niekorzystnego wpływu na jakość wykonywanych robót. Sprzęt używany do robót powinien być zgodny z ofertą Wykonawcy i powinien odpowiadać pod względem typów i ilości wskazaniom zawartym w SST, PZJ lub projekcie organizacji robót, zaakceptowanym przez Inspektora Nadzoru; w przypadku braku ustaleń w wymienionych wyżej dokumentach, sprzęt powinien być uzgodniony i zaakceptowany przez Inspektora Nadzoru.

Liczba i wydajność sprzętu powinny gwarantować przeprowadzenie robót, zgodnie z zasadami określonymi w dokumentacji projektowej, ST i wskazaniach Inspektora Nadzoru.

Sprzęt będący własnością Wykonawcy lub wynajęty do wykonania robót ma być utrzymywany w dobrym stanie i gotowości do pracy. Powinien być zgodny z normami ochrony środowiska i przepisami dotyczącymi jego użytkowania.

Wykonawca dostarczy Inspektorowi Nadzoru kopie dokumentów potwierdzających dopuszczenie sprzętu do użytkowania i badań okresowych, tam gdzie jest to wymagane przepisami.

Wykonawca będzie konserwować sprzęt jak również naprawiać lub wymieniać sprzęt niesprawny.

Jeżeli dokumentacja projektowa lub ST przewidują możliwość wariantowego użycia sprzętu przy wykonywanych robotach, Wykonawca powiadomi Inspektora Nadzoru o swoim zamiarze wyboru i uzyska jego akceptację przed użyciem sprzętu. Wybrany sprzęt, po akceptacji Inspektora Nadzoru, nie może być później zmieniany bez jego zgody.

Jakikolwiek sprzęt, maszyny, urządzenia i narzędzia nie gwarantujące zachowania warunków umowy, zostaną przez Inspektora Nadzoru zdyskwalifikowane i nie dopuszczone do robót.

4. TRANSPORT

Wykonawca jest zobowiązany do stosowania jedynie takich środków transportu, które nie wpłyną niekorzystnie na jakość wykonywanych robót i właściwości przewożonych materiałów.

Liczba środków transportu powinna zapewniać prowadzenie robót zgodnie z zasadami określonymi w dokumentacji projektowej, ST i wskazaniach Inspektora Nadzoru, w terminie przewidzianym umową.

Przy ruchu na drogach publicznych pojazdy będą spełniać wymagania dotyczące przepisów ruchu drogowego w odniesieniu do dopuszczalnych nacisków na oś i innych parametrów technicznych. Środki transportu nie spełniające tych warunków mogą być dopuszczone przez Inspektora Nadzoru, pod warunkiem przywrócenia stanu pierwotnego użytkowanych odcinków dróg na koszt Wykonawcy.

Wykonawca będzie usuwać na bieżąco, na własny koszt, wszelkie zanieczyszczenia, uszkodzenia spowodowane jego pojazdami na drogach publicznych oraz dojazdach do terenu budowy.

5. WYKONANIE ROBÓT

Wykonawca jest odpowiedzialny za prowadzenie robót zgodnie z warunkami umowy oraz za jakość zastosowanych materiałów i wykonywanych robót, za ich zgodność z dokumentacją projektową, wymaganiami SST, PZI, projektem organizacji robót opracowanym przez Wykonawcę oraz poleceniami Inspektora Nadzoru.

Wykonawca jest odpowiedzialny za stosowane metody wykonywania robót.

Wykonawca jest odpowiedzialny za dokładne wytyczenie w planie i wyznaczenie wysokości wszystkich elementów robót zgodnie z wymiarami i rzędnymi określonymi w dokumentacji projektowej lub przekazanymi na piśmie przez Inspektora Nadzoru.

Błędy popełnione przez Wykonawcę w wytyczeniu i wyznaczaniu robót zostaną, usunięte przez Wykonawcę na własny koszt, z wyjątkiem, kiedy dany błąd okaże się skutkiem błędu zawartego w danych dostarczonych Wykonawcy na piśmie przez Inspektora Nadzoru.

Sprawdzenie wytyczenia robót lub wyznaczenia wysokości przez Inspektora Nadzoru nie zwalnia Wykonawcy od odpowiedzialności za ich dokładność.

Decyzje Inspektora Nadzoru dotyczące akceptacji lub odrzucenia materiałów i elementów robót będą oparte na wymaganiach określonych w dokumentach umowy, dokumentacji projektowej i w SST, a także w normach i wytycznych. Przy podejmowaniu decyzji Inspektora Nadzoru uwzględni wyniki badań materiałów i robót, rozrzuty normalnie występujące przy produkcji i przy badaniach materiałów, doświadczenia z przeszłości, wyniki badań naukowych oraz inne czynniki wpływające na rozważaną kwestię.

Polecenia Inspektora Nadzoru powinny być wykonywane przez Wykonawcę w czasie określonym przez Inspektora Nadzoru projektu, pod groźbą zatrzymania robót. Skutki finansowe z tego tytułu poniesie Wykonawca.

6. KONTROLA JAKOŚCI ROBÓT

6.1. Program zapewnienia jakości

Wykonawca jest zobowiązany opracować i przedstawić do akceptacji Inspektora Nadzoru program zapewnienia jakości. W programie zapewnienia jakości Wykonawca powinien określić, zamierzony sposób wykonywania robót, możliwości techniczne, kadrowe i plan organizacji robót gwarantujący wykonanie robót zgodnie z dokumentacją projektową, ST oraz ustaleniami.

Program zapewnienia jakości powinien zawierać:

a) część ogólną opisującą:

organizację wykonania robót, w tym terminy i sposób prowadzenia robót,

organizację ruchu na budowie wraz z oznakowaniem robót,

sposób zapewnienia bhp.,

wykaz zespołów roboczych, ich kwalifikacje i przygotowanie praktyczne,

wykaz osób odpowiedzialnych za jakość i terminowość wykonania poszczególnych elementów robót,

system (sposób i procedurę) proponowanej kontroli i sterowania jakością wykonywanych robót,

wyposażenie w sprzęt i urządzenia do pomiarów i kontroli (opis laboratorium własnego lub laboratorium, któremu Wykonawca zamierza zlecić prowadzenie badań),

sposób oraz formę gromadzenia wyników badań laboratoryjnych, zapis pomiarów, nastaw mechanizmów sterujących, a także wyciąganych wniosków i zastosowanych korekt w procesie technologicznym, proponowany sposób i formę przekazywania tych informacji Inspektorowi Nadzoru;

b) część szczegółową opisującą dla każdego asortymentu robót:

wykaz maszyn i urządzeń stosowanych na budowie z ich parametrami technicznymi oraz wyposażeniem w mechanizmy do sterowania i urządzenia pomiarowo-kontrolne, rodzaje i ilość środków transportu oraz urządzeń do magazynowania i załadunku materiałów, spoiw, lepiszczy, kruszyw itp.,

sposób zabezpieczenia i ochrony ładunków przed utratą ich właściwości w czasie transportu,

sposób i procedurę pomiarów i badań (rodzaj i częstotliwość, pobieranie próbek, legalizacja i sprawdzanie urządzeń, itp.) prowadzonych podczas dostaw materiałów, wytwarzania mieszanek i wykonywania poszczególnych elementów robót,

sposób postępowania z materiałami i robotami nie odpowiadającymi wymaganiom.

6.2. Zasady kontroli jakości robót

Celem kontroli robót będzie takie sterowanie ich przygotowaniem i wykonaniem, aby osiągnąć założoną jakość robót.

Wykonawca jest odpowiedzialny za pełną kontrolę robót i jakości materiałów. Wykonawca zapewni odpowiedni system kontroli, włączając personel, laboratorium, sprzęt, zaopatrzenie i wszystkie urządzenia niezbędne do pobierania próbek i badań materiałów oraz robót.

Przed zatwierdzeniem systemu kontroli Inspektor Nadzoru może zażądać od Wykonawcy przeprowadzenia badań w celu zademonstrowania, że poziom ich wykonywania jest zadowalający.

Wykonawca będzie przeprowadzać pomiary i badania materiałów oraz robót z częstotliwością zapewniającą stwierdzenie, że roboty wykonano zgodnie z wymaganiami zawartymi w dokumentacji projektowej i SST

Minimalne wymagania co do zakresu badań i ich częstotliwość są określone w ST, normach i wytycznych. W przypadku, gdy nie zostały one tam określone, Inspektorem Nadzoru ustali jaki zakres kontroli jest konieczny, aby zapewnić wykonanie robót zgodnie z umową.

Wykonawca dostarczy Inspektorowi Nadzoru świadectwa, że wszystkie stosowane urządzenia i sprzęt badawczy posiadają ważną legalizację, zostały prawidłowo wykalibrowane i odpowiadają wymaganiom norm określających procedury badań.

Inspektor Nadzoru będzie mieć nieograniczony dostęp do pomieszczeń laboratoryjnych, w celu ich inspekcji.

Inspektor Nadzoru będzie przekazywać Wykonawcy pisemne informacje o jakichkolwiek niedociągnięciach dotyczących urządzeń laboratoryjnych, sprzętu, zaopatrzenia laboratorium, pracy personelu lub metod badawczych. Jeżeli niedociągnięcia te będą tak poważne, że mogą wpłynąć ujemnie na wyniki badań, Inspektor Nadzoru natychmiast wstrzyma użycie do robót badanych materiałów i dopuści je do użycia dopiero wtedy, gdy niedociągnięcia w pracy laboratorium Wykonawcy zostaną usunięte i stwierdzona zostanie odpowiednia jakość tych materiałów.

Wszystkie koszty związane z organizowaniem i prowadzeniem badań materiałów ponosi Wykonawca.

6.3. Pobieranie próbek

Próbki będą pobierane losowo. Zaleca się stosowanie statystycznych metod pobierania próbek, opartych na zasadzie, że wszystkie jednostkowe elementy produkcji mogą być z jednakowym prawdopodobieństwem wytypowane do badań.

Inspektor Nadzoru będzie mieć zapewnioną możliwość udziału w pobieraniu próbek.

Pojemniki do pobierania próbek będą dostarczone przez Wykonawcę i zatwierdzone przez Inspektora Nadzoru. Próbki dostarczone przez Wykonawcę do badań wykonywanych przez Inżyniera/Kierownika projektu będą odpowiednio opisane i oznakowane, w sposób zaakceptowany przez Inspektora Nadzoru.

Na zlecenie Inspektora Nadzoru Wykonawca będzie przeprowadzać dodatkowe badania tych materiałów, które budzą wątpliwości co do jakości, o ile kwestionowane materiały nie zostaną przez Wykonawcę usunięte lub ulepszone z własnej woli. Koszty tych dodatkowych badań pokrywa Wykonawca tylko w przypadku stwierdzenia usterek; w przeciwnym przypadku koszty te pokrywa Zamawiający.

6.4. Badania i pomiary

Wszystkie badania i pomiary będą przeprowadzone zgodnie z wymaganiami norm. W przypadku, gdy normy nie obejmują jakiegokolwiek badania wymaganego w SST, stosować można wytyczne krajowe, albo inne procedury, zaakceptowane przez Inspektora Nadzoru.

Przed przystąpieniem do pomiarów lub badań, Wykonawca powiadomi Inspektora Nadzoru o rodzaju, miejscu i terminie pomiaru lub badania. Po wykonaniu pomiaru lub badania, Wykonawca przedstawi na piśmie ich wyniki do akceptacji Inspektora Nadzoru.

6.5. Raporty z badań

Wykonawca będzie przekazywać Inspektorowi Nadzoru kopie raportów z wynikami badań jak najszybciej, nie później jednak niż w terminie określonym w programie zapewnienia jakości.

Wyniki badań (kopie) będą przekazywane Inspektorowi Nadzoru na formularzach według dostarczonego przez niego wzoru lub innych, przez niego zaaprobowanych.

6.6. Badania prowadzone przez Inspektora Nadzoru

Inspektor Nadzoru jest uprawniony do dokonywania kontroli, pobierania próbek i badania materiałów w miejscu ich wytwarzania/pozyskiwania, a Wykonawca i producent materiałów powinien udzielić mu niezbędnej pomocy.

Inspektor Nadzoru, dokonując weryfikacji systemu kontroli robót prowadzonego przez Wykonawcę, poprzez między innymi swoje badania, będzie oceniać zgodność materiałów i robót z wymaganiami ST na podstawie wyników własnych badań kontrolnych jak i wyników badań dostarczonych przez Wykonawcę.

Inspektor Nadzoru powinien pobierać próbki materiałów i prowadzić badania niezależnie od Wykonawcy, na swój koszt. Jeżeli wyniki tych badań wykażą, że raporty Wykonawcy są niewiarygodne, to Inspektor Nadzoru oprze się wyłącznie na własnych badaniach przy ocenie zgodności materiałów i robót z dokumentacją projektową i SST. Może również zlecić, sam lub poprzez Wykonawcę, przeprowadzenie powtórnych lub dodatkowych badań niezależnemu laboratorium. W takim przypadku całkowite koszty powtórnych lub dodatkowych badań i pobierania próbek poniesione zostaną przez Wykonawcę.

6.7. Certyfikaty i deklaracje

Inspektor Nadzoru może dopuścić do użycia tylko te materiały, które posiadają: certyfikat na znak bezpieczeństwa wykazujący, że zapewniono zgodność z kryteriami technicznymi określonymi na podstawie Polskich Norm, aprobat technicznych oraz właściwych przepisów i dokumentów technicznych,

deklarację zgodności lub certyfikat zgodności z:

Polską Normą lub

aprobatą techniczną, w przypadku wyrobów, dla których nie ustanowiono Polskiej Normy, jeżeli nie są objęte certyfikacją określoną w pkt. 1 i które spełniają wymogi SST.

W przypadku materiałów, dla których ww. dokumenty są wymagane przez SST, każda partia dostarczona do robót będzie posiadać te dokumenty, określające w sposób jednoznaczny jej cechy.

Produkty przemysłowe muszą posiadać ww. dokumenty wydane przez producenta, a w razie potrzeby poparte wynikami badań wykonanych przez niego. Kopie wyników tych badań będą dostarczone przez Wykonawcę Inspektorowi Nadzoru.

Jakiegokolwiek materiały, które nie spełniają tych wymagań będą odrzucone.

6.8. Dokumenty budowy

(1) Dziennik budowy

Dziennik budowy jest wymaganym dokumentem prawnym obowiązującym Zamawiającego i Wykonawcę w okresie od przekazania Wykonawcy terenu budowy do końca okresu gwarancyjnego. Odpowiedzialność za prowadzenie dziennika budowy zgodnie z obowiązującymi przepisami [2] spoczywa na Wykonawcy.

Zapisy w dzienniku budowy będą dokonywane na bieżąco i będą dotyczyć przebiegu robót, stanu bezpieczeństwa ludzi i mienia oraz technicznej i gospodarczej strony budowy.

Każdy zapis w dzienniku budowy będzie opatrzony datą jego dokonania, podpisem osoby, która dokonała zapisu, z podaniem jej imienia i nazwiska oraz stanowiska służbowego. Zapisy będą czytelne, dokonane trwałą techniką, w porządku chronologicznym, bezpośrednio jeden pod drugim, bez przerw. Załączone do dziennika budowy protokoły i inne dokumenty będą oznaczone kolejnym numerem załącznika i opatrzone datą i podpisem Wykonawcy i Inspektora Nadzoru.

Do dziennika budowy należy wpisywać w szczególności:

datę przekazania Wykonawcy terenu budowy,

datę przekazania przez Zamawiającego dokumentacji projektowej,

datę uzgodnienia przez Inspektora Nadzoru programu zapewnienia jakości i harmonogramów robót,

terminy rozpoczęcia i zakończenia poszczególnych elementów robót,

przebieg robót, trudności i przeszkody w ich prowadzeniu, okresy i przyczyny przerw w robotach, uwagi i polecenia Inspektora Nadzoru,

daty zarządzenia wstrzymania robót, z podaniem powodu,

zgłoszenia i daty odbiorów robót zanikających i ulegających zakryciu, częściowych i ostatecznych odbiorów robót,

wyjaśnienia, uwagi i propozycje Wykonawcy,

stan pogody i temperaturę powietrza w okresie wykonywania robót podlegających ograniczeniom lub wymaganiom szczególnym w związku z warunkami klimatycznymi,

zgodność rzeczywistych warunków geotechnicznych z ich opisem w dokumentacji projektowej,

dane dotyczące czynności geodezyjnych (pomiarowych) dokonywanych przed i w trakcie wykonywania robót,

dane dotyczące sposobu wykonywania zabezpieczenia robót,

dane dotyczące jakości materiałów, pobierania próbek oraz wyniki przeprowadzonych badań z podaniem, kto je przeprowadzał,

wyniki prób poszczególnych elementów budowli z podaniem, kto je przeprowadzał,

inne istotne informacje o przebiegu robót.

Propozycje, uwagi i wyjaśnienia Wykonawcy, wpisane do dziennika budowy będą przedłożone Inspektorowi Nadzoru do ustosunkowania się.

Decyzje Inspektora Nadzoru wpisane do dziennika budowy Wykonawca podpisuje z zaznaczeniem ich przyjęcia lub zajęciem stanowiska.

Wpis projektanta do dziennika budowy obliuguje Inspektora Nadzoru do ustosunkowania się. Projektant nie jest jednak stroną umowy i nie ma uprawnień do wydawania poleceń Wykonawcy robót.

(2) Książka obmiarów

Książka obmiarów stanowi dokument pozwalający na rozliczenie faktycznego postępu każdego z elementów robót. Obmiary wykonanych robót przeprowadza się w sposób ciągły w jednostkach przyjętych w kosztorysie i wpisuje do książki obmiarów.

(3) Dokumenty laboratoryjne

Dzienniki laboratoryjne, deklaracje zgodności lub certyfikaty zgodności materiałów, orzeczenia o jakości materiałów, recepty robocze i kontrolne wyniki badań Wykonawcy będą gromadzone w formie uzgodnionej w programie zapewnienia jakości. Dokumenty te stanowią załączniki do odbioru robót. Winny być udostępnione na każde życzenie Inspektora Nadzoru.

(4) Pozostałe dokumenty budowy

Do dokumentów budowy zalicza się, oprócz wymienionych w punktach (1) - (3) następujące dokumenty:

- pozwolenie na realizację zadania budowlanego,
- protokoły przekazania terenu budowy,
- umowy cywilno-prawne z osobami trzecimi i inne umowy cywilno-prawne,
- protokoły odbioru robót,
- protokoły z narad i ustaleń,
- korespondencję na budowie.

(5) Przechowywanie dokumentów budowy

Dokumenty budowy będą przechowywane na terenie budowy w miejscu odpowiednio zabezpieczonym.

Zaginięcie któregokolwiek z dokumentów budowy spowoduje jego natychmiastowe odtworzenie w formie przewidzianej prawem.

Wszelkie dokumenty budowy będą zawsze dostępne dla Inspektora Nadzoru i przedstawiane do wglądu na życzenie Zamawiającego.

7. OBMIAR ROBÓT

7.1. Ogólne zasady obmiaru robót

Obmiar robót będzie określać faktyczny zakres wykonywanych robót zgodnie z dokumentacją projektową i SST, w jednostkach ustalonych w kosztorysie.

Obmiaru robót dokonuje Wykonawca po pisemnym powiadomieniu Inspektora Nadzoru o zakresie obmierzanych robót i terminie obmiaru, co najmniej na 3 dni przed tym terminem.

Wyniki obmiaru będą wpisane do książki obmiarów.

Jakikolwiek błąd lub przeoczenie (opuszczenie) w ilościach podanych w ślepym kosztorysie lub gdzie indziej w ST nie zwalnia Wykonawcy od obowiązku ukończenia wszystkich robót. Błędne dane zostaną poprawione wg instrukcji Inspektora Nadzoru na piśmie.

Obmiar gotowych robót będzie przeprowadzony z częstością wymaganą do celu miesięcznej płatności na rzecz Wykonawcy lub w innym czasie określonym w umowie lub oczekiwanym przez Wykonawcę i Inspektora Nadzoru.

7.2. Zasady określania ilości robót i materiałów

Długości i odległości pomiędzy wyszczególnionymi punktami skrajnymi będą obmierzone poziomo wzdłuż linii osiowej.

Jeśli ST właściwe dla danych robót nie wymagają tego inaczej, objętości będą wyliczone w m³ jako długość pomnożona przez średni przekrój.

Ilości, które mają być obmierzone wagowo, będą ważone w tonach lub kilogramach zgodnie z wymaganiami SST.

7.3. Urządzenia i sprzęt pomiarowy

Wszystkie urządzenia i sprzęt pomiarowy, stosowany w czasie obmiaru robót będą zaakceptowane przez Inspektora Nadzoru.

Urządzenia i sprzęt pomiarowy zostaną dostarczone przez Wykonawcę. Jeżeli urządzenia te lub sprzęt wymagają badań atestujących to Wykonawca będzie posiadać ważne świadectwa legalizacji.

Wszystkie urządzenia pomiarowe będą przez Wykonawcę utrzymywane w dobrym stanie, w całym okresie trwania robót.

7.4. Wagi i zasady ważenia

Wykonawca dostarczy i zainstaluje urządzenia wagowe odpowiadające jednoznacznie wymaganom ST. Będzie utrzymywać to wyposażenie zapewniając w sposób ciągły zachowanie dokładności wg norm zatwierdzonych przez Inspektora Nadzoru.

7.5. Czas przeprowadzenia obmiaru

Obmiary będą przeprowadzone przed częściowym lub ostatecznym odbiorem odcinków robót, a także w przypadku występowania dłuższej przerwy w robotach.

Obmiar robót zanikających przeprowadza się w czasie ich wykonywania.

Obmiar robót podlegających zakryciu przeprowadza się przed ich zakryciem.

Roboty pomiarowe do obmiaru oraz nieodzowne obliczenia będą wykonane w sposób zrozumiały i jednoznaczny.

Wymiary skomplikowanych powierzchni lub objętości będą uzupełnione odpowiednimi szkicami umieszczonymi na karcie książki obmiarów. W razie braku miejsca szkice mogą być dołączone w formie oddzielnego załącznika do książki obmiarów, którego wzór zostanie uzgodniony z Inspektorem Nadzoru.

8. ODBIÓR ROBÓT

8.1. Rodzaje odbiorów robót

W zależności od ustaleń odpowiednich SST, roboty podlegają następującym etapom odbioru:

- odbiorowi robót zanikających i ulegających zakryciu,
- odbiorowi częściowemu,
- odbiorowi ostatecznemu,
- odbiorowi pogwarancyjnemu.

8.2. Odbiór robót zanikających i ulegających zakryciu

Odbiór robót zanikających i ulegających zakryciu polega na finalnej ocenie ilości i jakości wykonywanych robót, które w dalszym procesie realizacji ulegną zakryciu.

Odbiór robót zanikających i ulegających zakryciu będzie dokonany w czasie umożliwiającym wykonanie ewentualnych korekt i poprawek bez hamowania ogólnego postępu robót.

Odbioru robót dokonuje Inspektor Nadzoru.

Gotowość danej części robót do odbioru zgłasza Wykonawca wpisem do dziennika budowy i jednoczesnym powiadomieniem Inspektora Nadzoru. Odbiór będzie przeprowadzony niezwłocznie, nie później jednak niż w ciągu 3 dni od daty zgłoszenia wpisem do dziennika budowy i powiadomienia o tym fakcie Inspektora Nadzoru.

Jakość i ilość robót ulegających zakryciu ocenia Inspektor Nadzoru na podstawie dokumentów zawierających komplet wyników badań laboratoryjnych i w oparciu o przeprowadzone pomiary, w konfrontacji z dokumentacją projektową, ST i uprzednimi ustaleniami.

8.3. Odbiór częściowy

Odbiór częściowy polega na ocenie ilości i jakości wykonanych części robót. Odbioru częściowego robót dokonuje się wg zasad jak przy odbiorze ostatecznym robót. Odbioru robót dokonuje Inspektor Nadzoru.

8.4. Odbiór ostateczny robót

8.4.1. Zasady odbioru ostatecznego robót

Odbiór ostateczny polega na finalnej ocenie rzeczywistego wykonania robót w odniesieniu do ich ilości, jakości i wartości.

Całkowite zakończenie robót oraz gotowość do odbioru ostatecznego będzie stwierdzona przez Wykonawcę wpisem do dziennika budowy z bezzwłocznym powiadomieniem na piśmie o tym fakcie Inspektora Nadzoru.

Odbiór ostateczny robót nastąpi w terminie ustalonym w dokumentach umowy, licząc od dnia potwierdzenia przez Inspektora Nadzoru zakończenia robót i przyjęcia dokumentów, o których mowa w punkcie 8.4.2.

Odbioru ostatecznego robót dokona komisja wyznaczona przez Zamawiającego w obecności Inspektora Nadzoru i Wykonawcy. Komisja odbierająca roboty dokona ich oceny jakościowej na podstawie przedłożonych dokumentów, wyników badań i pomiarów, ocenie wizualnej oraz zgodności wykonania robót z dokumentacją projektową i SST.

W toku odbioru ostatecznego robót komisja zapozna się z realizacją ustaleń przyjętych w trakcie odbiorów robót zanikających i ulegających zakryciu, zwłaszcza w zakresie wykonania robót uzupełniających i robót poprawkowych.

W przypadkach niewykonania wyznaczonych robót poprawkowych lub robót uzupełniających w warstwie ścieralnej lub robotach wykończeniowych, komisja przerwie swoje czynności i ustali nowy termin odbioru ostatecznego.

W przypadku stwierdzenia przez komisję, że jakość wykonywanych robót w poszczególnych asortymentach nieznacznie odbiega od wymaganej dokumentacją projektową i ST z uwzględnieniem tolerancji i nie ma większego wpływu na cechy eksploatacyjne obiektu i bezpieczeństwo ruchu, komisja dokona potrąceń, oceniając pomniejszoną wartość wykonywanych robót w stosunku do wymagań przyjętych w dokumentach umowy.

8.4.2. Dokumenty do odbioru ostatecznego

Podstawowym dokumentem do dokonania odbioru ostatecznego robót jest protokół odbioru ostatecznego robót sporządzony wg wzoru ustalonego przez Zamawiającego.

Do odbioru ostatecznego Wykonawca jest zobowiązany przygotować następujące dokumenty:

- dokumentację projektową podstawową z naniesionymi zmianami oraz dodatkową, jeśli została sporządzona w trakcie realizacji umowy,
- szczegółowe specyfikacje techniczne (podstawowe z dokumentów umowy i ew. uzupełniające lub zamienne),
- recepty i ustalenia technologiczne,
- dzienniki budowy i książki obmiarów (oryginały),
- wyniki pomiarów kontrolnych oraz badań i oznaczeń laboratoryjnych, zgodne z ST i ew. PZJ,
- deklaracje zgodności lub certyfikaty zgodności wbudowanych materiałów zgodnie z ST i ew. PZJ,
- opinię technologiczną sporządzoną na podstawie wszystkich wyników badań i pomiarów załączonych do dokumentów odbioru, wykonanych zgodnie z ST i PZJ,
- rysunki (dokumentacje) na wykonanie robót towarzyszących (np. na przełożenie linii telefonicznej, energetycznej, gazowej, oświetlenia itp.) oraz protokoły odbioru i przekazania tych robót właścicielom urządzeń,
- geodezyjną inwentaryzację powykonawczą robót i sieci uzbrojenia terenu,
- kopię mapy zasadniczej powstałej w wyniku geodezyjnej inwentaryzacji powykonawczej.

W przypadku, gdy wg komisji, roboty pod względem przygotowania dokumentacyjnego nie będą gotowe do odbioru ostatecznego, komisja w porozumieniu z Wykonawcą wyznaczy ponowny termin odbioru ostatecznego robót.

Wszystkie zarządzone przez komisję roboty poprawkowe lub uzupełniające będą zestawione wg wzoru ustalonego przez Zamawiającego.

Termin wykonania robót poprawkowych i robót uzupełniających wyznaczy komisja.

8.5. Odbiór pogwarancyjny

Odbiór pogwarancyjny polega na ocenie wykonanych robót związanych z usunięciem wad stwierdzonych przy odbiorze ostatecznym i zaistniałych w okresie gwarancyjnym.

Odbiór pogwarancyjny będzie dokonany na podstawie oceny wizualnej obiektu z uwzględnieniem zasad opisanych w punkcie 8.4 „Odbiór ostateczny robót”.

9. PODSTAWA PŁATNOŚCI

9.1. Ustalenia ogólne

Podstawą płatności jest cena jednostkowa skalkulowana przez Wykonawcę za jednostkę obmiarową ustaloną dla danej pozycji kosztorysu.

Dla pozycji kosztorysowych wycenionych ryczałtowo podstawą płatności jest wartość (kwota) podana przez Wykonawcę w danej pozycji kosztorysu.

Cena jednostkowa lub kwota ryczałtowa pozycji kosztorysowej będzie uwzględniać wszystkie czynności, wymagania i badania składające się na jej wykonanie, określone dla tej roboty w ST i w dokumentacji projektowej.

Ceny jednostkowe lub kwoty ryczałtowe robót będą obejmować:

robocizną bezpośrednią wraz z towarzyszącymi kosztami,

wartość zużytych materiałów wraz z kosztami zakupu, magazynowania, ewentualnych ubytków i transportu na teren budowy,

wartość pracy sprzętu wraz z towarzyszącymi kosztami,

koszty pośrednie, zysk kalkulacyjny i ryzyko,

podatki obliczone zgodnie z obowiązującymi przepisami.

Do cen jednostkowych nie należy wliczać podatku VAT.

9.2. Warunki umowy i wymagania ogólne

Koszt dostosowania się do wymagań warunków umowy i wymagań ogólnych zawartych w ST obejmuje wszystkie warunki określone w ww. dokumentach, a nie wyszczególnione w kosztorysie.

9.3. Objazdy, przejazdy i organizacja ruchu

Koszt wybudowania objazdów/przejazdów i organizacji ruchu obejmuje:

opracowanie oraz uzgodnienie z Inspektorem Nadzoru i odpowiednimi instytucjami projektu organizacji ruchu na czas trwania budowy, wraz z dostarczeniem kopii projektu Inspektorowi Nadzoru i wprowadzaniem dalszych zmian i uzgodnień wynikających z postępu robót,

ustawienie tymczasowego oznakowania i oświetlenia zgodnie z wymaganiami bezpieczeństwa ruchu, opłaty/dzierżawy terenu,

przygotowanie terenu,

konstrukcję tymczasowej nawierzchni, ramp, chodników, krawężników, barier, oznakowań i drenażu, tymczasową przebudowę urządzeń obcych.

Koszt utrzymania objazdów/przejazdów i organizacji ruchu obejmuje:

oczyszczanie, przestawienie, przykrycie i usunięcie tymczasowych oznakowań pionowych, poziomych, barier i świateł,

utrzymanie płynności ruchu publicznego.

Koszt likwidacji objazdów/przejazdów i organizacji ruchu obejmuje:

usunięcie wbudowanych materiałów i oznakowania,

doprowadzenie terenu do stanu pierwotnego.

10. PRZEPISY ZWIĄZANE

Ustawa z dnia 7 lipca 1994 r. - Prawo budowlane (Dz. U. Nr 89, poz. 414 z późniejszymi zmianami).

Zarządzenie Ministra Infrastruktury z dnia 19 listopada 2001 r. w sprawie dziennika budowy, montażu i rozbiórki oraz tablicy informacyjnej (Dz. U. Nr 138, poz. 1555).

Ustawa z dnia 21 marca 1985 r. o drogach publicznych (Dz. U. Nr 14, poz. 60 z późniejszymi zmianami).

WARSTWY ODSĄCZAJĄCE

1. WSTĘP

1.1. Przedmiot ST

Przedmiotem niniejszej specyfikacji technicznej (ST) są wymagania dotyczące wykonania i odbioru robót związanych z wykonaniem warstwy odsączającej, które zostaną wykonane w ramach zadania „Rozbudowa, remont i przebudowa budynku wraz ze zmianą sposobu użytkowania budynku byłej szkoły na centrum opiekuńczo-mieszkalne wraz z budową szamba szczelnego i niezbędnej infrastruktury.”.

1.2. Zakres stosowania ST

Specyfikacja techniczna ST jest wykorzystywana jako dokument przetargowy przy zleceniu i realizacji robót określonych w pkt. 1.1

1.3. Zakres robót objętych ST

Ustalenia zawarte w niniejszej specyfikacji dotyczą zasad prowadzenia robót związanych z wykonaniem warstwy odsączającej o grubości 15 cm po zagęszczeniu stanowiącej część podbudowy pomocniczej.

1.4. Określenia podstawowe

Określenia podstawowe są zgodne z obowiązującymi, odpowiednimi polskimi normami i z określeniami podanymi w ST „Wymagania ogólne” pkt. 1.4.

1.5. Ogólne wymagania dotyczące robót

Ogólne wymagania dotyczące robót podano w ST „Wymagania ogólne” pkt. 1.5.

2. materiały

2.1. Ogólne wymagania dotyczące materiałów

Ogólne wymagania dotyczące materiałów, ich pozyskiwania i składowania, podano w ST „Wymagania ogólne” pkt. 2.

2.2. Rodzaje materiałów

Materiałami stosowanymi przy wykonywaniu warstwy odsączającej są:

piaski,

żwir i mieszanka,

2.3. Wymagania dla kruszywa

Kruszywa do wykonania warstw odsączających powinny spełniać następujące warunki:

a) szczelności, określony zależnością:

$$\frac{D_{15}}{d_{85}} \leq 5$$

gdzie:

D15 - wymiar sita, przez które przechodzi 15% ziarn warstwy odsączającej

d85 - wymiar sita, przez które przechodzi 85% ziarn gruntu podłoża.

Dla materiałów stosowanych przy wykonywaniu warstw odsączających warunek szczelności musi być spełniony, gdy warstwa ta nie jest układana na warstwie odcinającej.

b) zagęszczalności, określony zależnością:

$$U = \frac{d_{60}}{d_{10}} \geq 5$$

gdzie:

U - wskaźnik różnoziarnistości,

d₆₀ - wymiar sita, przez które przechodzi 60% kruszywa tworzącego warstwę odcinającą,

d₁₀ - wymiar sita, przez które przechodzi 10% kruszywa tworzącego warstwę odcinającą.

Piasek stosowany do wykonywania warstw odsączających i odcinających powinien spełniać wymagania normy PN-B-11113 [5] dla gatunku 1 i 2.

Żwir i mieszanka stosowane do wykonywania warstw odsączających powinny spełniać wymagania normy PN-B-11111 [3], dla klasy I i II.

2.4. Składowanie materiałów

2.4.1. Składowanie kruszywa

Jeżeli kruszywo przeznaczone do wykonania warstwy odsączającej nie jest wbudowane bezpośrednio po dostarczeniu na budowę i zachodzi potrzeba jego okresowego składowania, to Wykonawca robót powinien zabezpieczyć kruszywo przed zanieczyszczeniem i zmieszaniem z innymi materiałami kamiennymi. Podłoże w miejscu składowania powinno być równe, utwardzone i dobrze odwodnione.

3. SPRZĘT

3.1. Ogólne wymagania dotyczące sprzętu

Ogólne wymagania dotyczące sprzętu podano w ST „Wymagania ogólne” pkt. 3.

3.2. Sprzęt do wykonania robót

Wykonawca przystępujący do wykonania warstwy odcinającej lub odsączającej powinien wykazać się możliwością korzystania z następującego sprzętu:

równiarek,

płyt wibracyjnych lub ubijaków mechanicznych.

4. TRANSPORT

4.1. Ogólne wymagania dotyczące transportu

Ogólne wymagania dotyczące transportu podano w ST „Wymagania ogólne” pkt. 4.

4.2. Transport kruszywa

Kruszywa można przewozić dowolnymi środkami transportu w warunkach zabezpieczających je przed zanieczyszczeniem, zmieszaniem z innymi materiałami, nadmiernym wysuszeniem i zawilgoceniem.

5. WYKONANIE ROBÓT

5.1. Ogólne zasady wykonania robót

Ogólne zasady wykonania robót podano w ST „Wymagania ogólne” pkt. 5.

5.2. Przygotowanie podłoża

Podłoże gruntowe powinno spełniać wymagania określone w ST „Koryto wraz z profilowaniem i zagęszczaniem podłoża”.

Warstwy odsączające powinny być wytyczone w sposób umożliwiający wykonanie ich zgodnie z dokumentacją projektową, z tolerancjami określonymi w niniejszych specyfikacjach.

Paliki lub szpilki powinny być ustawione w osi drogi i w rzędach równoległych do osi drogi, lub w inny sposób zaakceptowany przez Inspektora Nadzoru.

Rozmieszczenie palików lub szpilek powinno umożliwiać naciągnięcie sznurków lub linek do wytyczenia robót w odstępach nie większych niż co 10 m.

5.3. Wbudowanie i zagęszczanie kruszywa

Kruszywo powinno być rozkładane w warstwie o jednakowej grubości, przy użyciu równiarki, z zachowaniem wymaganych spadków i rzędnych wysokościowych. Grubość rozłożonej warstwy luźnego kruszywa powinna być taka, aby po jej zagęszczeniu osiągnięto grubość projektowaną.

W miejscach, w których widoczna jest segregacja kruszywa należy przed zagęszczeniem wymienić kruszywo na materiał o odpowiednich właściwościach.

Natychmiast po końcowym wyprofilowaniu warstwy odsączającej należy przystąpić do jej zagęszczania.

Zagęszczanie nawierzchni o jednostronnym spadku należy rozpoczynać od dolnej krawędzi i przesuwając pasami podłużnymi częściowo nakładającymi się, w kierunku jej górnej krawędzi.

Nierówności lub zagłębienia powstałe w czasie zagęszczania powinny być wyrównywane na bieżąco przez spulchnienie warstwy kruszywa i dodanie lub usunięcie materiału, aż do otrzymania równej powierzchni.

W miejscach niedostępnych dla walców warstwa odcinająca i odsączająca powinna być zagęszczana płytami wibracyjnymi lub ubijakami mechanicznymi.

Zagęszczanie należy kontynuować do osiągnięcia wskaźnika zagęszczenia nie mniejszego od 1,0 według normalnej próby Proctora, przeprowadzonej według PN-B-04481 [1]. Wskaźnik zagęszczenia należy określać zgodnie z BN-77/8931-12 [8].

Wilgotność kruszywa podczas zagęszczania powinna być równa wilgotności optymalnej z tolerancją od -20% do +10% jej wartości. W przypadku, gdy wilgotność kruszywa jest wyższa od wilgotności optymalnej, kruszywo należy osuszyć przez mieszanie i napowietrzanie. W przypadku, gdy wilgotność kruszywa jest niższa od wilgotności optymalnej, kruszywo należy zwilżyć określoną ilością wody i równomiernie wymieszać.

5.4. Utrzymanie warstwy odsączającej

Warstwa odsączająca po wykonaniu, a przed ułożeniem następnej warstwy powinna być utrzymywana w dobrym stanie.

W przypadku warstwy z kruszywa dopuszcza się ruch pojazdów koniecznych dla wykonania wyżej leżącej warstwy nawierzchni.

Koszt napraw wynikłych z niewłaściwego utrzymania warstwy obciąża Wykonawcę robót.

6. KONTROLA JAKOŚCI ROBÓT

6.1. Ogólne zasady kontroli jakości robót

Ogólne zasady kontroli jakości robót podano w ST „Wymagania ogólne” pkt. 6.

6.2. Badania przed przystąpieniem do robót

Przed przystąpieniem do robót Wykonawca powinien wykonać badania kruszyw przeznaczonych do wykonania robót i przedstawić wyniki tych badań Inspektorowi Nadzoru. Badania te powinny obejmować wszystkie właściwości kruszywa określone w p. 2.3.

6.3. Badania w czasie robót

6.3.1. Częstotliwość oraz zakres badań i pomiarów

Częstotliwość oraz zakres badań i pomiarów dotyczących cech geometrycznych i zagęszczenia warstwy odsączającej i odcinającej podaje tablica 1.

Tablica 1. Częstotliwość oraz zakres badań i pomiarów warstwy odsączającej

Lp.	Wyszczególnienie badań i pomiarów	Minimalna częstotliwość badań i pomiarów
1	Szerokość warstwy	10 razy na 1 km
2	Równość podłużna	co 20 m na każdym pasie ruchu
3	Równość poprzeczna	10 razy na 1 km
4	Grubość warstwy	Podczas budowy: w 3 punktach na każdej działce roboczej, lecz nie rzadziej niż raz na 400 m ²
5	Zagęszczenie, wilgotność kruszywa	W 2 punktach na dziennej działce roboczej, lecz nie rzadziej niż raz na 600 m ²

6.3.2. Szerokość warstwy

Szerokość warstwy nie może się różnić od szerokości projektowanej o więcej niż +10 cm, -5 cm.

6.3.3. Równość warstwy

Nierówności podłużne warstwy odsączającej należy mierzyć 4 metrową łatą, zgodnie z normą BN-68/8931-04 [7].

Nierówności poprzeczne warstwy odsączającej należy mierzyć 4 metrową łatą.

Nierówności nie mogą przekraczać 20 mm.

6.3.4. Spadki poprzeczne

Spadki poprzeczne warstwy odcinającej i odsączającej na prostych i łukach powinny być zgodne z dokumentacją projektową z tolerancją $\pm 0,5\%$.

6.3.5. Rzędne wysokościowe

Różnice pomiędzy rzędnymi wysokościowymi warstwy i rzędnymi projektowanymi nie powinny przekraczać +1 cm i -2 cm.

6.3.6. Grubość warstwy

Grubość warstwy powinna być zgodna z określoną w dokumentacji projektowej z tolerancją +1 cm, -2 cm.

Na wszystkich powierzchniach wadliwych pod względem grubości Wykonawca wykona naprawę warstwy przez spulchnienie warstwy na głębokość co najmniej 10 cm, uzupełnienie nowym materiałem o odpowiednich właściwościach, wyrównanie i ponowne zagęszczenie.

Roboty te Wykonawca wykona na własny koszt. Po wykonaniu tych robót nastąpi ponowny pomiar i ocena grubości warstwy, według wyżej podanych zasad na koszt Wykonawcy.

6.3.7. Zagęszczenie warstwy

Wskaźnik zagęszczenia warstwy odsączającej, określony wg BN-77/8931-12 [8] nie powinien być mniejszy od 1.

Jeżeli jako kryterium dobrego zagęszczenia warstwy stosuje się porównanie wartości modułów odkształcenia, to wartość stosunku wtórnego do pierwotnego modułu odkształcenia, określonych zgodnie z normą BN-64/8931-02 [6], nie powinna być większa od 2,2.

Wilgotność kruszywa w czasie zagęszczenia należy badać według PN-B-06714-17 [2]. Wilgotność kruszywa powinna być równa wilgotności optymalnej z tolerancją od -20% do +10%.

6.4. Zasady postępowania z odcinkami wadliwie wykonanymi

Wszystkie powierzchnie, które wykazują większe odchylenia cech geometrycznych od określonych w p. 6.3, powinny być naprawione przez spalanie do głębokości co najmniej 10 cm, wyrównane i powtórnie zagęszczone. Dodanie nowego materiału bez spalania wykonanej warstwy jest niedopuszczalne.

7. OBMIAR ROBÓT

7.1. Ogólne zasady obmiaru robót

Ogólne zasady obmiaru robót podano w ST „Wymagania ogólne” pkt. 7.

7.2. Jednostka obmiarowa

Jednostką obmiarową jest m² (metr kwadratowy) warstwy odsączającej.

8. ODBIÓR ROBÓT

Ogólne zasady odbioru robót podano w ST „Wymagania ogólne” pkt. 8.

Roboty uznaje się za wykonane zgodnie z dokumentacją projektową, ST i wymaganiami Inspektora Nadzoru, jeżeli wszystkie pomiary i badania z zachowaniem tolerancji wg pkt. 6 dały wyniki pozytywne.

9. PODSTAWA PŁATNOŚCI

9.1. Ogólne ustalenia dotyczące podstawy płatności

Ogólne ustalenia dotyczące podstawy płatności podano w ST „Wymagania ogólne” pkt. 9.

9.2. Cena jednostki obmiarowej

Cena wykonania 1m² warstwy odsączającej z kruszywa obejmuje:

prace pomiarowe,

dostarczenie i rozłożenie na uprzednio przygotowanym podłożu warstwy materiału o grubości i jakości określonej w dokumentacji projektowej i specyfikacji technicznej,

wyrównanie ułożonej warstwy do wymaganego profilu,

zagęszczenie wyprofilowanej warstwy,

przeprowadzenie pomiarów i badań laboratoryjnych wymaganych w specyfikacji technicznej,

utrzymanie warstwy.

10. PRZEPISY ZWIĄZANE

Normy

1. PN-B-04481 Grunty budowlane. Badania próbek gruntu
2. PN-B-06714-17 Kruszywa mineralne. Badania. Oznaczanie wilgotności
3. PN-B-11111 Kruszywo mineralne. Kruszywo naturalne do nawierzchni drogowych . Żwir i mieszanka
4. PN-B-11112 Kruszywo mineralne. Kruszywo łamane do nawierzchni drogowych
5. PN-B-11113 Kruszywa mineralne. Kruszywo naturalne do nawierzchni drogowych. Piasek
6. BN-64/8931-02 Drogi samochodowe. Oznaczanie modułu odkształcenia nawierzchni podatnych i podłoża przez obciążenie płytą
7. BN-68/8931-04 Drogi samochodowe. Pomiar równości nawierzchni planografem i łata
8. BN-77/8931-12 Oznaczanie wskaźnika zagęszczenia gruntu

PODBUDOWA Z KRUSZYWA ŁAMANEGO STABILIZOWANEGO MECHANICZNIE

1. WSTĘP

1.1. Przedmiot ST

Przedmiotem niniejszej specyfikacji technicznej (ST) są wymagania ogólne dotyczące wykonania i odbioru robót związanych z wykonywaniem podbudowy z kruszywa łamanego stabilizowanego mechanicznie, które zostaną wykonane w ramach zadania pt.: „Rozbudowa, remont i przebudowa budynku wraz ze zmianą sposobu użytkowania budynku byłej szkoły na centrum opiekuńczo-mieszkalne wraz z budową szamba szczelnego i niezbędnej infrastruktury.”.

1.2. Zakres stosowania ST

Specyfikacja techniczna (ST) jest wykorzystywana jako dokument przetargowy przy zlecaniu i realizacji robót określonych w pkt. 1.1

1.3. Zakres robót objętych ST

Ustalenia zawarte w niniejszej specyfikacji dotyczą zasad prowadzenia robót związanych z wykonywaniem podbudowy z kruszywa łamanego stabilizowanego mechanicznie o grubości warstwy 10 i 5 cm po zagęszczeniu.

Podbudowę z kruszyw stabilizowanych mechanicznie wykonuje się, zgodnie z ustaleniami podanymi w dokumentacji projektowej, jako podbudowę pomocniczą wg Katalogu typowych konstrukcji nawierzchni podatnych i półsztywnych [31].

1.4. Określenia podstawowe

1.4.1. Podbudowa z kruszywa łamanego stabilizowanego mechanicznie - jedna lub więcej warstw zagęszczonej mieszanki, która stanowi warstwę nośną nawierzchni drogowej.

1.4.2. Stabilizacja mechaniczna – proces technologiczny, polegający na odpowiednim zagęszczeniu w optymalnej wilgotności kruszywa o właściwie dobranym uziarnieniu.

1.5. Ogólne wymagania dotyczące robót

Ogólne wymagania dotyczące robót podano w ST „Wymagania ogólne” pkt 1.5.

2. MATERIAŁY

2.1. Ogólne wymagania dotyczące materiałów

Ogólne wymagania dotyczące materiałów, ich pozyskiwania i składowania, podano w ST „Wymagania ogólne” pkt 2.

2.2. Rodzaje materiałów

Materiałem do wykonania podbudowy z kruszyw łamanych stabilizowanych mechanicznie powinno być kruszywo łamane, uzyskane w wyniku pokruszenia surowca skalnego lub kamieni narzutowych i otoczków albo ziaren żwiru.

- warstwa konstrukcyjna nośna z kruszywa łamanego o frakcji 31,5-63 mm , gr. 10 cm

- warstwa klinująca (wyrówn.) z kruszywa kamiennego o frakcji 0-31,5 mm, gr. 5 cm

- warstwa wyrównująca z miazgi kamiennego o frakcji 0-4 mm o gr. 4 cm

Kruszywo powinno być jednorodne bez zanieczyszczeń obcych i bez domieszek gliny.

2.3. Wymagania dla materiałów

2.3.1. Uziarnienie kruszywa

Krzywa uziarnienia kruszywa, określona według PN-B-06714-15 [3] powinna leżeć między krzywymi granicznymi pól dobrego uziarnienia podanymi na rysunku 1.

Rysunek
Pole
dobrego

1.

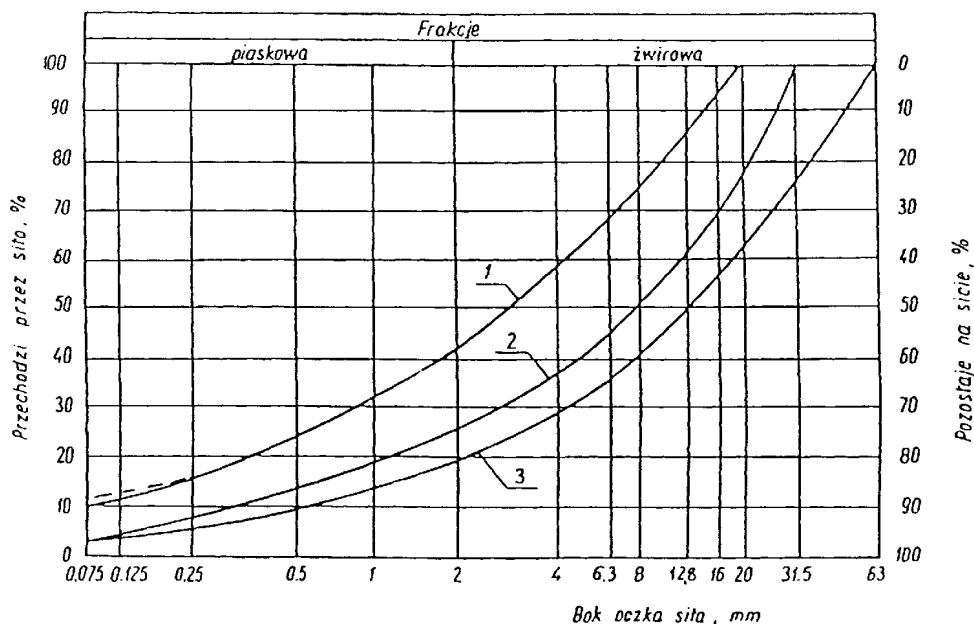

uziarnienia kruszyw przeznaczonych na podbudowy

wykonywane metodą stabilizacji mechanicznej 1-3 kruszywo na podbudowę pomocniczą (dolną warstwę)

2.3.2. Właściwości kruszywa

Kruszywa powinny spełniać wymagania określone w tabelicy 1.

Tabela 1.

Lp.	Wyszczególnienie właściwości	Wymagania	
		Kruszywa łamane Podbudowa zasadnicza	Badania według
1	Zawartość ziarn mniejszych niż 0,075 mm, % (m/m)	od 2 do 10	PN-B-06714 -15 [3]
2	Zawartość nadziarna,% (m/m), nie więcej niż	5	PN-B-06714 -15 [3]
3	Zawartość ziarn nieforemnych %(m/m), nie więcej niż	35	PN-B-06714 -16 [4]
4	Zawartość zanieczyszczeń organicznych, %(m/m), nie więcej niż	1	PN-B-04481 [1]
5	Wskaźnik piaskowy po pięciokrotnym zagęszczeniu metodą I lub II wg PN-B-04481, %	od 30 do 70	BN-64/8931 -01 [26]
6	Ścieralność w bębnie Los Angeles a) ścieralność całkowita po pełnej liczbie obrotów, nie więcej niż	35	PN-B-06714 -42 [12]
		30	

	b) ścieralność częściowa po 1/5 pełnej liczby obrotów, nie więcej niż		
7	Nasiąkliwość, %(m/m), nie więcej niż	3	PN-B-06714 -18 [6]
8	Mrozoodporność, ubytek masy po 25 cyklach zamrażania, %(m/m), nie więcej niż	5	PN-B-06714 -19 [7]
9	Zawartość związków siarki w przeliczeniu na SO ₃ , %(m/m), nie więcej niż	1	PN-B-06714 -28 [9]
10	Wskaźnik nośności $w_{noś}$ mieszanki kruszywa, %, nie mniejszy niż: przy zagęszczeniu $I_s \geq 1,00$	80	PN-S-06102[21]

2.3.3. Woda

Należy stosować wodę wg PN-B-32250 [20].

3. SPRZĘT

3.1. Ogólne wymagania dotyczące sprzętu

Ogólne wymagania dotyczące sprzętu podano w ST „Wymagania ogólne” pkt 3.

3.2. Sprzęt do wykonania robót

Wykonawca przystępujący do wykonania podbudowy z kruszyw stabilizowanych mechanicznie powinien wykazać się możliwością korzystania z następującego sprzętu: mieszarek do wytwarzania mieszanki, wyposażonych w urządzenia dozujące wodę. Mieszarki powinny zapewnić wytworzenie jednorodnej mieszanki o wilgotności optymalnej, równiarek albo układarek do rozkładania mieszanki, walców ogumionych i stalowych wibracyjnych lub statycznych do zagęszczania. W miejscach trudno dostępnych powinny być stosowane zagęszczarki płytowe, ubijaki mechaniczne lub małe walce wibracyjne.

4. TRANSPORT

4.1. Ogólne wymagania dotyczące transportu

Ogólne wymagania dotyczące transportu podano w ST „Wymagania ogólne” pkt 4.

4.2. Transport materiałów

Kruszywa można przewozić dowolnymi środkami transportu w warunkach zabezpieczających je przed zanieczyszczeniem, zmieszaniem z innymi materiałami, nadmiernym wysuszeniem i zawilgoceniem.

5. WYKONANIE ROBÓT

5.1. Ogólne zasady wykonania robót

Ogólne zasady wykonania robót podano w ST „Wymagania ogólne” pkt 5.

5.2. Przygotowanie podłoża

Podłoże pod podbudowę powinno spełniać wymagania określone w ST „Koryto wraz z profilowaniem i zagęszczeniem podłoża” i ST „Warstwy odsączające”
 Podbudowa powinna być ułożona na podłożu zapewniającym nieprzenikanie drobnych cząstek gruntu do podbudowy. Warunek nieprzenikania należy sprawdzić wzorem:

$$\frac{D_{15}}{d_{85}} \leq 5$$

w którym:

D_{15} - wymiar boku oczka sita, przez które przechodzi 15% ziarn odsączającej, w milimetrach,

d_{85} - wymiar boku oczka sita, przez które przechodzi 85% ziarn gruntu podłoża, w milimetrach.

5.3. Wytwarzanie mieszanki kruszywa

Mieszankę kruszywa o ściśle określonym uziarnieniu i wilgotności optymalnej należy wytwarzać w mieszarkach gwarantujących otrzymanie jednorodnej mieszanki. Ze względu na konieczność zapewnienia jednorodności nie dopuszcza się wytwarzania mieszanki przez mieszanie poszczególnych frakcji na drodze. Mieszanka po wyprodukowaniu powinna być od razu transportowana na miejsce wbudowania w taki sposób, aby nie uległa rozsegregowaniu i wysychaniu.

5.4. Wbudowywanie i zagęszczanie mieszanki

Mieszanka kruszywa powinna być rozkładana w warstwie o jednakowej grubości, takiej, aby jej ostateczna grubość po zagęszczeniu była równa grubości projektowanej. Grubość pojedynczo układanej warstwy nie może przekraczać 10, 5 i 4 cm po zagęszczeniu. Warstwa podbudowy powinna być rozłożona w sposób zapewniający osiągnięcie wymaganych spadków i rzędnych wysokościowych.

Wilgotność mieszanki kruszywa podczas zagęszczania powinna odpowiadać wilgotności optymalnej, określonej według próby Proctora, zgodnie z PN-B-04481 [1] (metoda II). Materiał nadmiernie nawilgocony, powinien zostać osuszony przez mieszanie i napowietrzanie. Jeżeli wilgotność mieszanki kruszywa jest niższa od optymalnej o 20% jej wartości, mieszanka powinna być zwilżona określoną ilością wody i równomiernie wymieszana. W przypadku, gdy wilgotność mieszanki kruszywa jest wyższa od optymalnej o 10% jej wartości, mieszankę należy osuszyć.

Wskaźnik zagęszczenia podbudowy wg BN-77/8931-12 [29] powinien odpowiadać przyjętemu poziomowi wskaźnika nośności podbudowy wg tablicy 1, lp. 10.

5.5. Utrzymanie podbudowy

Podbudowa po wykonaniu, a przed ułożeniem następnej warstwy, powinna być utrzymywana w dobrym stanie. Jeżeli Wykonawca będzie wykorzystywał, za zgodą Inspektora Nadzoru, gotową podbudowę do ruchu budowlanego, to jest obowiązany naprawić wszelkie uszkodzenia podbudowy, spowodowane przez ten ruch. Koszt napraw wynikłych z niewłaściwego utrzymania podbudowy obciąża Wykonawcę robót.

6. Kontrola jakości robót

6.1. Ogólne zasady kontroli jakości robót

Ogólne zasady kontroli jakości robót podano w ST „Wymagania ogólne” pkt 6.

6.2. Badania przed przystąpieniem do robót

Przed przystąpieniem do robót Wykonawca powinien wykonać badania kruszyw przeznaczonych do wykonania robót i przedstawić wyniki tych badań Inżynierowi w celu akceptacji materiałów. Badania te powinny obejmować wszystkie właściwości określone w pkt 2.3 niniejszej SST.

6.3. Badania w czasie robót

6.3.1. Częstotliwość oraz zakres badań i pomiarów

Częstotliwość oraz zakres badań podano w tablicy 2.

Tablica 2. Częstotliwość oraz zakres badań przy budowie podbudowy z kruszyw stabilizowanych mechanicznie

		Częstotliwość badań
--	--	---------------------

Lp.	Wyszczególnienie badań	Minimalna liczba badań na dziennej działce roboczej	Maksymalna powierzchnia podbudowy przypadająca na jedno badanie (m ²)
1	Uziarnienie mieszanki		
2	Wilgotność mieszanki	2	600
3	Zagęszczenie warstwy	10 próbek	na 10000 m ²
4	Badanie właściwości kruszywa wg tab. 1, pkt 2.3.2	dla każdej partii kruszywa i przy każdej zmianie kruszywa	

6.3.2. Uziarnienie mieszanki

Uziarnienie mieszanki powinno być zgodne z wymaganiami podanymi w pkt 2.3. Próbkę należy pobierać w sposób losowy, z rozłożonej warstwy, przed jej zagęszczeniem. Wyniki badań powinny być na bieżąco przekazywane Inspektorowi Nadzoru.

6.3.3. Wilgotność mieszanki

Wilgotność mieszanki powinna odpowiadać wilgotności optymalnej, określonej według próby Proctora, zgodnie z PN-B-04481 [1] (metoda II), z tolerancją +10% -20%.

Wilgotność należy określić według PN-B-06714-17 [5].

6.3.4. Zagęszczenie podbudowy

Zagęszczenie każdej warstwy powinno odbywać się aż do osiągnięcia wymaganego wskaźnika zagęszczenia.

Zagęszczenie podbudowy należy sprawdzać według BN-77/8931-12 [30]. W przypadku, gdy przeprowadzenie badania jest niemożliwe ze względu na gruboziarniste kruszywo, kontrolę zagęszczenia należy oprzeć na metodzie obciążeń płytowych, wg BN-64/8931-02 [27] i nie rzadziej niż raz na 5000 m², lub według zaleceń Inspektora Nadzoru.

Zagęszczenie podbudowy stabilizowanej mechanicznie należy uznać za prawidłowe, gdy stosunek wtórnego modułu E_2 do pierwotnego modułu odkształcenia E_1 jest nie większy od 2,2 dla każdej warstwy konstrukcyjnej podbudowy.

$$\frac{E_2}{E_1} \leq 2,2$$

6.3.5. Właściwości kruszywa

Badania kruszywa powinny obejmować ocenę wszystkich właściwości określonych w pkt 2.3.2. Próbkę do badań pełnych powinny być pobierane przez Wykonawcę w sposób losowy w obecności Inspektora Nadzoru.

6.4. Wymagania dotyczące cech geometrycznych podbudowy

6.4.1. Częstotliwość oraz zakres pomiarów

Częstotliwość oraz zakres pomiarów dotyczących cech geometrycznych podbudowy podano w tabeli 3.

Tablica 3. Częstotliwość oraz zakres pomiarów wykonanej podbudowy z kruszywa stabilizowanego mechanicznie

Lp.	Wyszczególnienie badań i pomiarów	Minimalna częstotliwość pomiarów
1	Szerokość podbudowy	10 razy na 1 km

2	Równość podłużna	20 m łatą na każdym pasie ruchu
3	Równość poprzeczna	10 razy na 1 km
4	Grubość podbudowy	Podczas budowy: w 3 punktach na każdej działce roboczej, lecz nie rzadziej niż raz na 400 m ²
5	Nośność podbudowy: - moduł odkształcenia - ugięcie sprężyste	co najmniej w dwóch przekrojach na każde 1000 m co najmniej w 20 punktach na każde 1000 m

6.4.2. Szerokość podbudowy

Szerokość podbudowy nie może różnić się od szerokości projektowanej o więcej niż +10 cm, - 5 cm.

6.4.3. Równość podbudowy

Nierówności podłużne podbudowy należy mierzyć 4-metrową łatą lub planografem, zgodnie z N-68/8931-04 [28].

Nierówności poprzeczne podbudowy należy mierzyć 4-metrową łatą.

Nierówności podbudowy nie mogą przekraczać – 10 mm dla podbudowy zasadniczej.

6.4.4. Grubość podbudowy i ulepszonych podłoża

Grubość podbudowy nie może się różnić od grubości projektowanej o więcej niż $\pm 10\%$, podbudowy zasadniczej,

6.4.5. Nośność podbudowy

moduł odkształcenia wg BN-64/8931-02 [27] powinien być zgodny z podanym w tablicy 4,

ugięcie sprężyste wg BN-70/8931-06 [29] powinno być zgodne z podanym w tablicy 4.

Tablica 4. Cechy podbudowy

Podbudowa z kruszywa o wskaźniku w_{nos} nie mniejszym niż, %	Wymagane cechy podbudowy				
	Wskaźnik zagęszczenia I_s nie mniejszy niż	Maksymalne ugięcie sprężyste pod kołem, mm		Minimalny moduł odkształcenia mierzony płytą o średnicy 30 cm, MPa	
		40 kN	50 kN	od pierwszego obciążenia E_1	od drugiego obciążenia E_2
60	1,0	1,40	1,60	60	120

6.5. Zasady postępowania z wadliwie wykonanymi odcinkami podbudowy

6.5.1. Niewłaściwe cechy geometryczne podbudowy

Wszystkie powierzchnie podbudowy, które wykazują większe odchylenia od określonych w punkcie 6.4 powinny być naprawione przez spulchnienie lub zerwanie do głębokości co najmniej 10 cm, wyrównane i powtórnie zagęszczone. Dodanie nowego materiału bez spulchnienia wykonanej warstwy jest niedopuszczalne.

Jeżeli szerokość podbudowy jest mniejsza od szerokości projektowanej o więcej niż 5 cm i nie zapewnia podparcia warstwom wyżej leżącym, to Wykonawca powinien na własny koszt poszerzyć podbudowę przez spulchnienie warstwy na pełną grubość do połowy szerokości pasa ruchu, dołożenie materiału i powtórne zagęszczenie.

6.5.2. Niewłaściwa grubość podbudowy

Na wszystkich powierzchniach wadliwych pod względem grubości, Wykonawca wykona naprawę podbudowy. Powierzchnie powinny być naprawione przez spulchnienie lub wybranie warstwy na odpowiednią głębokość, zgodnie z decyzją Inspektora Nadzoru, uzupełnione nowym materiałem o odpowiednich właściwościach, wyrównane i ponownie zagęszczone.

Roboty te Wykonawca wykona na własny koszt. Po wykonaniu tych robót nastąpi ponowny pomiar i ocena grubości warstwy, według wyżej podanych zasad, na koszt Wykonawcy.

6.5.3. Niewłaściwa nośność podbudowy

Jeżeli nośność podbudowy będzie mniejsza od wymaganej, to Wykonawca wykona wszelkie roboty niezbędne do zapewnienia wymaganej nośności, zalecone przez Inspektora Nadzoru.

Koszty tych dodatkowych robót poniesie Wykonawca podbudowy tylko wtedy, gdy zniżenie nośności podbudowy wynikało z niewłaściwego wykonania robót przez Wykonawcę podbudowy.

7. OBMIAR ROBÓT

7.1. Ogólne zasady obmiaru robót

Ogólne zasady obmiaru robót podano w ST „Wymagania ogólne” pkt 7.

7.2. Jednostka obmiarowa

Jednostką obmiarową jest m² (metr kwadratowy) wykonanej i odebranej podbudowy z kruszywa łamanego stabilizowanego mechanicznie.

8. ODBIÓR ROBÓT

Ogólne zasady odbioru robót podano w ST „Wymagania ogólne” pkt 8.

Roboty uznaje się za zgodne z dokumentacją projektową, ST i wymaganiami Inspektora Nadzoru, jeżeli wszystkie pomiary i badania z zachowaniem tolerancji wg pkt 6 dały wyniki pozytywne.

9. PODSTAWA PŁATNOŚCI

9.1. Ogólne ustalenia dotyczące podstawy płatności

9.2. Ogólne ustalenia dotyczące podstawy płatności podano w ST „Wymagania ogólne” pkt 9.

9.3. Cena jednostki obmiarowej

Cena wykonania 1 m² podbudowy obejmuje:

- prace pomiarowe i roboty przygotowawcze,
- oznakowanie robót,
- sprawdzenie i ewentualną naprawę podłoża,
- przygotowanie mieszanki z kruszywa, zgodnie z receptą,
- dostarczenie mieszanki na miejsce wbudowania,
- rozłożenie mieszanki,
- zagęszczenie rozłożonej mieszanki,
- przeprowadzenie pomiarów i badań laboratoryjnych określonych w specyfikacji technicznej,
- utrzymanie podbudowy w czasie robót.
-

10. PRZEPISY ZWIĄZANE

10.1. Normy

1. PN-B-04481 Grunty budowlane. Badania próbek gruntu

2. PN-B-06714-12 Kruszywa mineralne. Badania. Oznaczanie zawartości zanieczyszczeń obcych
3. PN-B-06714-15 Kruszywa mineralne. Badania. Oznaczanie składu ziarnowego
4. PN-B-06714-16 Kruszywa mineralne. Badania. Oznaczanie kształtu ziarn
5. PN-B-06714-17 Kruszywa mineralne. Badania. Oznaczanie wilgotności
6. PN-B-06714-18 Kruszywa mineralne. Badania. Oznaczanie nasiąkliwości
7. PN-B-06714-19 Kruszywa mineralne. Badania. Oznaczanie mrozoodporności metodą bezpośrednią
8. PN-B-06714-26 Kruszywa mineralne. Badania. Oznaczanie zawartości zanieczyszczeń organicznych
9. PN-B-06714-28 Kruszywa mineralne. Badania. Oznaczanie zawartości siarki metodą bromową
10. PN-B-06714-37 Kruszywa mineralne. Badania. Oznaczanie rozpadu krzemianowego
11. PN-B-06714-39 Kruszywa mineralne. Badania. Oznaczanie rozpadu żelazawego
12. PN-B-06714-42 Kruszywa mineralne. Badania. Oznaczanie ścieralności w bębnie Los Angeles
14. PN-B-11111 Kruszywa mineralne. Kruszywa naturalne do nawierzchni drogowych. Żwir i mieszanka
15. PN-B-11112 Kruszywa mineralne. Kruszywa łamane do nawierzchni drogowych
16. PN-B-11113 Kruszywa mineralne. Kruszywa naturalne do nawierzchni drogowych. Piasek
20. PN-B-32250 Materiały budowlane. Woda do betonu i zapraw
21. PN-S-06102 Drogi samochodowe. Podbudowy z kruszyw stabilizowanych mechanicznie
22. PN-S-96023 Konstrukcje drogowe. Podbudowa i nawierzchnia z tłuczni kamiennego
25. BN-84/6774-02 Kruszywo mineralne. Kruszywo kamienne łamane do nawierzchni drogowych
26. BN-64/8931-01 Drogi samochodowe. Oznaczanie wskaźnika piaskowego
27. BN-64/8931-02 Drogi samochodowe. Oznaczanie modułu odkształcenia nawierzchni podatnych i podłoża przez obciążenie płytą
28. BN-68/8931-04 Drogi samochodowe. Pomiar równości nawierzchni planografem i łata
29. BN-70/8931-06 Drogi samochodowe. Pomiar ugięć podatnych ugięciomierzem belkowym
30. BN-77/8931-12 Oznaczanie wskaźnika zagęszczenia gruntu

10.2. Inne dokumenty

Katalog typowych konstrukcji nawierzchni podatnych i półsztywnych, IBDiM - Warszawa 1997.

NAWIERZCHNIE UTWARDZONE

1. WSTĘP

1.1. Przedmiot ST

Przedmiotem niniejszej specyfikacji technicznej (ST) są wymagania dotyczące wykonania i odbioru robót związanych z wykonywaniem warstw podbudowy oraz nawierzchni utwardzonych, komunikacyjnych, które zostaną wykonane w ramach zadania „Rozbudowa, remont i przebudowa budynku wraz ze zmianą sposobu użytkowania budynku byłej szkoły na centrum opiekuńczo-mieszkalne wraz z budową szamba szczelnego i niezbędnej infrastruktury.”.

1.2. Zakres stosowania ST

Specyfikacja techniczna (ST) jest wykorzystywana jako dokument przetargowy przy zleceniu i realizacji robót określonych w pkt. 1.1.

1.3. Zakres robót objętych ST

Ustalenia zawarte w niniejszej specyfikacji dotyczą zasad prowadzenia robót związanych z wykonywaniem warstw podbudowy oraz nawierzchni z płyt ażurowych oraz z kostki betonowej.

1.4. Określenia podstawowe

1.4.1. Nawierzchnia twarda nieulepszona

- nawierzchnia nie przystosowana do szybkiego ruchu samochodowego ze względu na pylenie, nierówności, ograniczony komfort jazdy - wibracje i hałas, jak np. nawierzchnia tłuczniowa, brukowcowa lub żwirowa.

1.4.2. Nawierzchnia żwirowa -

nawierzchnia zaliczana do twardych nieulepszonych, której warstwa ścieralna jest wykonana z mieszanki żwirowej bez użycia lepiszcza czy spoiwa.

Pozostałe określenia podstawowe są zgodne z obowiązującymi, odpowiednimi polskimi normami i definicjami podanymi w ST „Wymagania ogólne”

1.5. Ogólne wymagania dotyczące robót

Ogólne wymagania dotyczące robót podano w ST „Wymagania ogólne”

2. MATERIAŁY

2.1. Ogólne wymagania dotyczące materiałów

Ogólne wymagania dotyczące materiałów, ich pozyskiwania i składowania, podano w ST „Wymagania ogólne”

2.2. Piasek na warstwę odsączającą

Piasek stosowany do wykonywania warstwy powinien spełniać wymagania normy PN-B-11113 [5] dla gatunku 1 i 2. i charakteryzować się wskaźnikiem różnoziarnistości > 5 .

2.3. Podbudowa z betonu B10

Do wykonania warstwy podbudowy należy użyć betonu klasy B10.

2.4. Nawierzchnia z kostki betonowej

Do budowy nawierzchni należy użyć kostki betonowej gr. 6 i 8 cm o różnych kształtach i kolorach uzgodnionych z Inspektorem Nadzoru.

Elementy powinny charakteryzować się ścieralnością na tarczy Boehmego nie większą niż 3,5mm.

Powierzchnie powinny być bez rys, pęknięć, i ubytków betonu.

Odchyłki wymiarów poszczególnych elementów nie powinny przekraczać 3mm.

Elementy wykonane powinny być z betonu klasy min. B25

2.5. Obrzeża betonowe

Do obramowania powierzchni utwardzonych należy stosować obrzeża betonowe o wymiarach 6x20x100cm

Powierzchnie powinny być bez rys, pęknięć, i ubytków betonu.

Odchyłki wymiarów poszczególnych elementów nie powinny przekraczać 3mm.

Elementy wykonane powinny być z betonu klasy min. B25

3. SPRZĘT

3.1. Ogólne wymagania dotyczące sprzętu

Ogólne wymagania dotyczące sprzętu podano w ST. „Wymagania ogólne” pkt. 3

3.2. Sprzęt do wykonania nawierzchni i podbudowy

Układanie elementów nawierzchni wykonuje się ręcznie lub sprzętem specjalistycznym każdorazowo zaakceptowanym przez Inspektora Nadzoru. Do wykonania podbudowy stosuje się ubijaki ręczne lub mechaniczne oraz drobny sprzęt pomocniczy.

4. TRANSPORT

4.1. Ogólne wymagania dotyczące transportu

Ogólne wymagania dotyczące transportu podano w ST „Wymagania ogólne”

4.2. Transport

Materiały sypkie można przewozić dowolnymi środkami transportu w warunkach zabezpieczających je przed zanieczyszczeniem i rozsegregowaniem, nadmiernym wysuszeniem i zawilgoceniem.

5. WYKONANIE ROBÓT

5.1. Ogólne zasady wykonania robót

5.2. Ogólne zasady wykonania robót podano w ST „Wymagania ogólne”.

5.3. Przygotowanie podłoża

Podłoże powinno być odwodnione w przypadku gruntu nieprzepuszczalnego poprzez ułożenie warstwy odsączającej z piasku o wskaźniku wodoprzepuszczalności większym od 8 m/dobę.

5.4. Wykonanie nawierzchni

Wg technologii systemu nawierzchni

5.5. Wbudowanie krawężników

Betonowe krawężniki należy ustawiać na wykonanym podłożu w miejscu i ze światłem (odległością górnej powierzchni obrzeża od ciągu komunikacyjnego) zgodnym z ustaleniami dokumentacji projektowej.

Spoiny nie powinny przekraczać szerokości 1 cm. Należy wypełnić je piaskiem lub zaprawą cementowo-piaskową w stosunku 1:2. Spoiny przed zalaniem należy oczyścić i zmyć wodą. Spoiny muszą być wypełnione całkowicie na pełną głębokość.

5.6. Odcinek próbny

Wykonawca zobowiązany jest do wykonania odcinka próbnego w obecności Inspektora Nadzoru co najmniej na 3 dni przed rozpoczęciem robót, w celu:

stwierdzenia czy użyty sprzęt jest właściwy,

określenia grubości warstwy, wymaganych w dokumentacji projektowej,

określenia potrzebnej ilości przejść walców dla uzyskania prawidłowego zagęszczenia warstw.

Do takiej próby Wykonawca użyje takich materiałów oraz sprzętu, jakie będą stosowane do wykonania warstwy nawierzchni.

Odcinek próbny powinien być zlokalizowany w miejscu wskazanym przez Inspektora Nadzoru.

Wykonawca może przystąpić do wykonywania warstwy nawierzchni po zaakceptowaniu odcinka próbnego przez Inspektora Nadzoru.

6. KONTROLA JAKOŚCI ROBÓT

6.1. Ogólne zasady kontroli jakości robót

Ogólne zasady kontroli jakości robót podano w ST „Wymagania ogólne”

6.2. Badania w czasie robót

6.2.1. Usytuowanie punktów nawierzchni

Punkty nawierzchni w planie nie mogą być przesunięte w stosunku do projektu o więcej niż ± 5 cm.

6.2.2. Rzędne wysokościowe

Odchylenia rzędnych wysokościowych nawierzchni od rzędnych projektowanych nie powinno być większe niż +1 cm.

6.2.3. Równość nawierzchni

Nierówności nawierzchni należy mierzyć łatą 4-metrową, Nierówności nawierzchni nie powinny przekraczać 10 mm.

6.2.4. Spadki nawierzchni

Spadki poprzeczne nawierzchni powinny być zgodne z dokumentacją projektową z tolerancją $\pm 0,5\%$.

6.2.5. Grubość warstw

Grubość warstw należy sprawdzać przez wykopanie dołków kontrolnych w połowie szerokości nawierzchni. Dopuszczalne odchyłki od projektowanej grubości nie powinny przekraczać dla warstw podbudowy : ± 1 cm.,

dla warstw utwardzonych wg wytycznych producenta,

6.2.6. Sprawdzenie odwodnienia

Sprawdzenie odwodnienia należy przeprowadzać na podstawie oceny wizualnej oraz pomiarów wykonanych co najmniej w 10 punktach na 1000 m² i porównaniu zgodności wykonanych elementów odwodnienia z dokumentacją projektową.

7. OBMIAR ROBÓT

7.1. Ogólne zasady obmiaru robót

Ogólne zasady obmiaru robót podano w ST „Wymagania ogólne”

7.2. Jednostka obmiarowa

Jednostką obmiarową jest m² (metr kwadratowy) wykonanej nawierzchni oraz mb (metr bieżący) wykonanego krawężnika.

8. ODBIÓR ROBÓT

Ogólne zasady odbioru robót podano w ST „Wymagania ogólne”

Roboty uznaje się za zgodne z dokumentacją projektową, ST i wymaganiami Inspektora Nadzoru, jeżeli wszystkie pomiary i badania z zachowaniem tolerancji dały wyniki pozytywne.

9. PODSTAWA PŁATNOŚCI

9.1. Ogólne ustalenia dotyczące podstawy płatności

Ogólne ustalenia dotyczące podstawy płatności podano w ST „Wymagania ogólne”

9.2. Cena jednostki obmiarowej

Cena wykonania 1 m² nawierzchni obejmuje:

- prace pomiarowe i roboty przygotowawcze,
 - oznakowanie robót,
 - spulchnienie, wyprofilowanie i zagęszczenie ze skropieniem wodą podłoża gruntowego lub warstwy odsączającej,
 - dostarczenie materiałów,
 - ułożenie warstw podbudowy,
 - ułożenie nawierzchni,
 - zagęszczenie poszczególnych warstw,
 - przeprowadzenie pomiarów i badań laboratoryjnych, wymaganych w specyfikacji technicznej.
-
- Cena wykonania 1 mb betonowego krawężnika:
 - prace pomiarowe i roboty przygotowawcze,
 - dostarczenie materiałów,
 - wykonanie koryta,
 - rozścielenie i ubicie podsypki,
 - ustawienie krawężników,
 - wypełnienie spoin,
 - obsypanie zewnętrznej ściany krawężnika, wykonanie badań i pomiarów wymaganych w specyfikacji technicznej.

10. PRZEPISY ZWIĄZANE

Normy

PN-B-04481 Grunty budowlane. Badanie próbek gruntu

PN-B-11111 Kruszywa mineralne. Kruszywa naturalne do nawierzchni drogowych.

PN-B-11113 Kruszywa mineralne. Kruszywa naturalne do nawierzchni drogowych. Piasek

BN-64/8931-01 Drogi samochodowe. Oznaczanie wskaźnika piaskowego

BN-77/8931-12 Oznaczanie wskaźnika zagęszczenia gruntu.

MAŁA ARCHITEKTURA

1. WSTĘP

1.1. Przedmiot SST

Przedmiotem niniejszej szczegółowej specyfikacji technicznej wykonania i odbioru robót budowlanych są wymagania dotyczące wykonania i odbioru elementów małej architektury dla zadania pn.: „Rozbudowa, remont i przebudowa budynku wraz ze zmianą sposobu użytkowania budynku byłej szkoły na centrum opiekuńczo-mieszkalne wraz z budową szamba szczelnego i niezbędnej infrastruktury.”.

1.2. Zakres stosowania SST

Szczegółowa specyfikacja techniczna wykonania i odbioru robót budowlanych (SST) jest stosowana jako dokument przetargowy i kontraktowy przy zlecaniu i realizacji robót wymienionych w pkt. 1.1.

Zakres robót objętych SST

Roboty, których dotyczy specyfikacja, obejmują wszystkie czynności umożliwiające i mające na celu wykonanie i montaż elementów małej architektury

1.3. Podstawowe określenia

Określenia podane w niniejszej SST są zgodne z obowiązującymi odpowiednimi normami i wytycznymi.

1.4. Ogólne wymagania dotyczące robót

Wykonawca robót jest odpowiedzialny za jakość ich wykonania oraz za ich zgodność z dokumentacją projektową, SST i poleceniami Inspektora nadzoru.

2. MATERIAŁY

2.1. Elementy małej architektury

Elementy małej architektury lokalizacja i ilość wg załączonej dokumentacji i kart technicznych

3. SPRZĘT

Ogólne wymagania dotyczące sprzętu podano w SO Wymagania ogólne pkt. 3

Roboty można wykonać przy użyciu dowolnego typu sprzętu zaakceptowanego przez Inspektora nadzoru.

4. TRANSPORT

Ogólne wymagania dotyczące transportu podano w SO Wymagania ogólne pkt. 4

Elementy mogą być przewożone dowolnymi środkami transportu zaakceptowanymi przez Inspektora nadzoru oraz zabezpieczone przed uszkodzeniami, przesunięciem lub utratą stateczności.

5. WYKONANIE ROBÓT

Ogólne zasady wykonania robót podano w SO Wymagania ogólne pkt. 5

5.1. Montaż elementów małej architektury należy prowadzić z uwzględnieniem:

- Po dostawie na miejsce zamontowania wszystkich elementów prefabrykowanych należy sprawdzić zgodność dostarczonych elementów z opisanymi w dokumentacji technicznej i niniejszej specyfikacji.
- Należy kontrolować poziom posadowienia elementów kotwiących w gruncie w odniesieniu do poziomu
- powierzchni terenów zielonych oraz chodnika.

6. KONTROLA JAKOŚCI ROBÓT

Ogólne zasady kontroli robót podano w SO Wymagania ogólne pkt. 6 (kod 45000000).

Kontrola jakości robót polega na sprawdzeniu zgodności wykonania robót z dokumentacją projektową i niniejszą specyfikacją techniczną.

7. OBMIAR ROBÓT

Ogólne zasady obmiaru robót podano w SO Wymagania ogólne pkt. 7

7.1. Jednostka i zasady obmiarowania

Jednostką obmiarową jest [szt.] lub [kpl] zamontowanego elementu małej architektury. Jednostki obmiarowe robót towarzyszących podane są w przedmiarze robót. Ilość robót określa się na podstawie dokumentacji projektowej z uwzględnieniem zmian podanych w dokumentacji powykonawczej zaaprobowanych przez Inspektora nadzoru i sprawdzonych w naturze.

8. ODBIÓR ROBÓT

Ogólne zasady odbioru robót podano w SO Wymagania ogólne pkt. 8

Odbiór obejmuje wszystkie materiały i roboty występujące w niniejszej Specyfikacji.

9. PODSTAWA PŁATNOŚCI

Ogólne zasady dotyczące podstawy płatności podano w SO Wymagania ogólne pkt. 9

NAWIERACHNIA UTWARDZONA - CHODNIKI USTAWIENIE KRAWĘŻNIKÓW BETONOWYCH

1. WSTĘP

1.1. Przedmiot ST

Przedmiotem niniejszej specyfikacji technicznej (ST) są wymagania ogólne dotyczące wykonania i odbioru robót dla zadania pn.: „Rozbudowa, remont i przebudowa budynku wraz ze zmianą sposobu użytkowania budynku byłej szkoły na centrum opiekuńczo-mieszkalne wraz z budową szamba szczelnego i niezbędnej infrastruktury.”.

1.2. Zakres stosowania ST

Specyfikacja techniczna stanowi dokument przetargowy i kontraktowy przy zleceniu i realizacji robót na drogach krajowych.

1.3. Zakres robót objętych SST

Ustalenia zawarte w niniejszej specyfikacji dotyczą zasad prowadzenia robót związanych z wykonaniem i odbiorem ustawienia krawężników betonowych i kamiennych typu ulicznego i typu drogowego na ławach betonowych (z oporem lub bez).

1.4. Określenia podstawowe

1.4.1. Krawężnik betonowy – prefabrykat betonowy, przeznaczony do oddzielenia powierzchni

znajdujących się na tym samym poziomie lub na różnych poziomach stosowany: a) w celu ograniczania lub wyznaczania granicy rzeczywistej lub wizualnej, b) jako kanały odpływowe, oddzielnie lub w połączeniu z innymi krawężnikami, c) jako oddzielenie pomiędzy powierzchniami poddanymi różnym rodzajom ruchu drogowego.

1.4.2. Wymiar nominalny – wymiar krawężnika określony w celu jego wykonania, któremu powinien

odpowiadać wymiar rzeczywisty w określonych granicach dopuszczalnych odchyłek.

1.4.3. Pozostałe określenia podstawowe są zgodne z obowiązującymi, odpowiednimi polskimi

normami i z definicjami podanymi w SPECYFIKACJI OGÓLNEJ „Wymagania ogólne” pkt 1.4.

1.5. Ogólne wymagania dotyczące robót

Ogólne wymagania dotyczące robót podano w SPECYFIKACJI OGÓLNEJ „Wymagania ogólne” pkt 1.5.

2. MATERIAŁY

2.1. Ogólne wymagania dotyczące materiałów

Ogólne wymagania dotyczące materiałów, ich pozyskiwania i składowania, podano w „Wymagania ogólne”

2.2. Materiały do wykonania robót

2.2.1. Zgodność materiałów z dokumentacją projektową

Materiały do wykonania robót powinny być zgodne z ustaleniami dokumentacji projektowej lub ST.

2.2.2. Stosowane materiały

Przy ustawianiu krawężników na ławach można stosować następujące materiały:

- krawężniki betonowe lub kamienne,
- piasek na podsypkę i do zapraw,
- cement do podsypki i do zapraw,
- wodę,
- materiały do wykonania ławy.

2.2.3. Krawężniki betonowe

2.2.3.1. Wymagania ogólne wobec krawężników

Należy użyć krawężników wykonanych w całości z betonu co najmniej klasy C 25/30 wg PN-EN 206-1 (B30 według normy PN-B-06250:1988) przy zastosowaniu cementu portlandzkiego rodzaju CEM I klasy 32,5 według normy PN-EN-197-1 i kruszyw odpowiadających marce nie niższej niż 30 wg normy PN-B-06712:1979.

Krawężniki betonowe mogą mieć następujące cechy charakterystyczne:

- skośne krawędzie krawężnika powyżej 2 mm powinny być określone jako fazowane, z wymiarami deklarowanymi przez producenta,
- krawężnik może mieć profile funkcjonalne i/lub dekoracyjne (których nie uwzględnia się przy określaniu wymiarów nominalnych krawężnika); zalecana długość prostego odcinka krawężnika wraz ze złączem wynosi 1000 mm,
- powierzchnia krawężnika może być obrabiana, poddana dodatkowej obróbce lub obróbce chemicznej,
- płaszczyzny czołowe krawężników mogą być proste lub ukształtowane w sposób ułatwiający układanie lub ryglowanie (przykłady w zał. 1),
- krawężniki łukowe mogą być wykonane jako wypukłe lub wklęsłe (przykłady w zał. 2),
- rozróżnia się dwa typy krawężników (przykłady w zał. 3):
 - a) uliczne, do oddzielenia powierzchni znajdujących się na różnych poziomach (np. jezdni i chodnika),
 - b) drogowe, do oddzielenia powierzchni znajdujących się na tym samym poziomie (np. jezdni i pobocza).

2.2.3.2. Wymagania techniczne wobec krawężników

Wymagania techniczne stawiane krawężnikom betonowym określa PN-EN 1340 [5] w sposób przedstawiony w tabelicy 1.

Tablica 1. Wymagania wobec krawężnika betonowego, ustalone w PN-EN 1340 do stosowania w warunkach kontaktu z solą odladzającą w warunkach mrozu

Lp.	Cecha	Załącznik	Wymagania		
1	Kształt i wymiary				
1.1	Wartości dopuszczalnych odchyłek od wymiarów nominalnych, z dokładnością do milimetra	C	Długość: $\pm 1\%$, ≥ 4 mm i ≤ 10 mm Inne wymiary z wyjątkiem promienia: - dla powierzchni: $\pm 3\%$, ≥ 3 mm, ≤ 5 mm, - dla innych części: $\pm 5\%$, ≥ 3 mm, ≤ 10 mm		
1.2	Dopuszczalne odchyłki od płaskości i prostoliniowości, dla długości pomiarowej 300 mm 400 mm 500 mm 800 mm	C	$\pm 1,5$ mm $\pm 2,0$ mm $\pm 2,5$ mm $\pm 4,0$ mm		
2	Właściwości fizyczne i mechaniczne				
2.1	Odporność na zamrażanie/rozmarzanie z udziałem soli odladzających	D	Ubytek masy po badaniu: wartość średnia $\leq 1,0$ kg/m ² , przy czym każdy pojedynczy wynik $< 1,5$ kg/m ²		
2.2	Wytrzymałość na zginanie (Klasa wytrzymałości ustalona w dokumentacji projektowej lub przez Inżyniera)	F	Klasa wytrz.	Charakterystyczna wytrzymałość, MPa	Każdy pojedynczy wynik, MPa
			1	3,5	$> 2,8$
			2	5,0	$> 4,0$
3	6,0	$> 4,8$			

2.3	Trwałość ze względu na wytrzymałość	F	Krawężniki mają zadawalającą trwałość (wytrzymałość) jeśli spełnione są wymagania pktu 2.2 oraz poddawane są normalnej konserwacji		
2.4	Odporność na ścieranie Odporność przy pomiarze na tarczy (Klasa odporności ustalona w dokumentacji projektowej lub przez Inżyniera)	G i H	Klasa odporności	Odporność przy pomiarze na tarczy	
				szerokiej ścierniej, wg zał. G normy – badanie podstawowe	Böhmeo wg zał. H normy – badanie, alternatywne
			1 3 4	Nie określa się ≤ 23 mm ≤ 20 mm	Nie określa się ≤ 20000 mm ³ /5000 mm ² ≤ 18000 mm ³ /5000 mm ²
2.5	Odporność na poślizg/ poślizgnięcie	I	a) jeśli górna powierzchnia krawężnika nie była szlifowana i/lub polerowana – zadawalająca odporność, b) jeśli wyjątkowo wymaga się podania wartości odporności na poślizg/poślizgnięcie – należy zadekla-rować minimalną jej wartość pomierzoną wg zał. I normy (wahadłowym przyrządem do badania tarcia), c) trwałość odporności na poślizg/poślizgnięcie w normalnych warunkach użytkowania krawężnika jest zadawalająca przez cały okres użytkowania, pod warunkiem właściwego utrzymywania i gdy na znacznej części nie zostało odstonięte kruszywo podlegające intensyw-nemu polerowaniu.		
3	Aspekty wizualne				
3.1	Wygląd	J	a) powierzchnia krawężnika nie powinna mieć rys i odprysków, b) nie dopuszcza się rozwarstwień w krawężnikach dwuwarstwowych c) ewentualne wykwyty nie są uważane za istotne		
3.2	Tekstura	J	krawężniki z powierzchnią o specjalnej teksturze - producent powinien określić rodzaj tekstury b) tekstura powinna być porównana z próbkami dostarczonymi przez producenta, zatwierdzonymi przez odbiorcę różnice w jednolitości tekstury, spowodowane nieuniknionymi zmianami we właściwości surowców i warunków twardnienia, nie są uważane za istotne		
3.3	Zabarwienie	J	a) barwiona może być warstwa ściernalna lub cały element, b) zabarwienie powinno być porównane z próbkami dostarczonymi przez producenta, zatwierdzonymi przez odbiorcę, c) różnice w jednolitości zabarwienia, spowodowane nieuniknionymi zmianami właściwości surowców lub warunków dojrzewania betonu, nie są uważane za istotne		

W przypadku zastosowań krawężników betonowych na powierzchniach innych niż przewidziano w tablicy 1 (np. przy nawierzchniach wewnętrznych, nie narażonych na kontakt z solą odladzającą), wymagania wobec krawężników należy odpowiednio dostosować do ustaleń PN-EN 1340.

2.2.3.3. Składowanie krawężników

Krawężniki betonowe mogą być przechowywane na składowiskach otwartych, posegregowane według typów, rodzajów, kształtów, cech fizycznych i mechanicznych, wielkości, wyglądu itp.

Krawężniki betonowe należy układać z zastosowaniem podkładek i przekładek drewnianych o wymiarach: grubość 2,5 cm, szerokość 5 cm, długości min. 5 cm większej od szerokości krawężnika.

2.2.4. Materiały na podsypkę i do zapraw

Jeśli dokumentacja projektowa lub ST nie ustala inaczej, to należy stosować następujące materiały:

- a) na podsypkę piaskową
- piasek naturalny wg PN-B-11113 , odpowiadający wymaganiom dla gatunku 2 lub 3,
 - piasek łamany ($0,075 \div 2$) mm, mieszanekę drobną granulowaną ($0,075 \div 4$) mm albo miał ($0 \div 4$) mm, odpowiadający wymaganiom PN-B-11112,
- b) na podsypkę cementowo-piaskową i do zapraw
- mieszanekę cementu i piasku: z piasku naturalnego spełniającego wymagania dla gatunku 1 wg PN-B-11113, cementu 32,5 spełniającego wymagania PN-EN 197-1 i wody odmiany 1 odpowiadającej wymaganiom PN-88/B-32250.

Składowanie kruszywa, nie przeznaczonego do bezpośredniego wbudowania po dostarczeniu na budowę, powinno odbywać się na podłożu równym, utwardzonym i dobrze odwodnionym, przy zabezpieczeniu kruszywa przed zanieczyszczeniem i zmieszaniem z innymi materiałami kamiennymi. Przechowywanie cementu powinno być zgodne z BN-88/6731-08.

2.2.5. Materiały na ławy

Do wykonania ław pod krawężnik należy stosować, dla:

- a) ławy betonowej - beton klasy C12/15 lub C8/10 wg PN-EN 206-1, a tymczasowo B15 i B10 wg PN-88/B-06250,
- b) ławy żwirowej - żwir odpowiadający wymaganiom PN-B-11111,
- c) ławy tłuczniowej - tłuczeń odpowiadający wymaganiom PN-B-11112.

2.2.6. Masa zalewowa w szczelinach ławy betonowej i spoinach krawężników

Masa zalewowa, do wypełniania szczelin dylatacyjnych, powinna odpowiadać wymaganiom specyfikacji technicznej

3. SPRZĘT

3.1. Ogólne wymagania dotyczące sprzętu

Ogólne wymagania dotyczące sprzętu podano w ogólnej specyfikacji technicznej „Wymagania ogólne.

3.2. Sprzęt do wykonania robót

Roboty wykonuje się ręcznie przy zastosowaniu:

- betoniarek do wytwarzania betonu i zapraw oraz przygotowania podsypki cementowo-piaskowej,
- wibratorów płytowych, ubijaków ręcznych lub mechanicznych.

4. TRANSPORT

4.1. Ogólne wymagania dotyczące transportu

Ogólne wymagania dotyczące transportu podano w ogólnej specyfikacji technicznej „Wymagania ogólne” pkt 4.

4.2. Transport krawężników

Krawężniki betonowe mogą być przewożone dowolnymi środkami transportowymi.

Krawężniki betonowe układać należy na środkach transportowych w pozycji pionowej z nachyleniem w kierunku jazdy.

Krawężniki powinny być zabezpieczone przed przemieszczeniem się i uszkodzeniami w czasie transportu, a górna warstwa nie powinna wystawać poza ściany środka transportowego więcej niż 1/3 wysokości tej warstwy.

4.3. Transport pozostałych materiałów

Transport cementu powinien się odbywać w warunkach zgodnych z BN-88/6731-08.

Kruszywa można przewozić dowolnym środkiem transportu, w warunkach zabezpieczających je przed zanieczyszczeniem i zmieszaniem z innymi materiałami. Podczas transportu kruszywa powinny być zabezpieczone przed wysypaniem, a kruszywo drobne - przed rozpyleniem.

Masę zalewową należy pakować w bębny blaszane lub beczki. Transport powinien odbywać się w warunkach zabezpieczających przed uszkodzeniem bębnow i beczek.

5. WYKONANIE ROBÓT

5.1. Ogólne zasady wykonania robót

Ogólne zasady wykonania robót podano w SPECYFIKACJI OGÓLNEJ „Wymagania ogólne” pkt 5.

5.2. Zasady wykonywania robót

Sposób wykonania robót powinien być zgodny z dokumentacją projektową i SST. W przypadku braku wystarczających danych można korzystać z ustaleń podanych w niniejszej specyfikacji oraz z informacji podanych w załącznikach.

Podstawowe czynności przy wykonywaniu robót obejmują:

1. roboty przygotowawcze,
2. wykonanie ławy,
3. ustawienie krawężników,
4. wypełnienie spoin,
5. roboty wykończeniowe.

5.3. Roboty przygotowawcze

Przed przystąpieniem do robót należy, na podstawie dokumentacji projektowej, ST lub wskazań Inżyniera:

- ustalić lokalizację robót,
- ustalić dane niezbędne do szczegółowego wytyczenia robót oraz ustalenia danych wysokościowych,
- usunąć przeszkody, np. słupki, pachołki, elementy dróg, ogrodzeń itd.
- ustalić materiały niezbędne do wykonania robót,
- określić kolejność, sposób i termin wykonania robót.

5.4. Wykonanie ławy

5.4.1. Koryto pod ławę

Wymiary wykopu, stanowiącego koryto pod ławę, powinny odpowiadać wymiarom ławy w planie z uwzględnieniem w szerokości dna wykopu ew. konstrukcji szalunku.

Wskaźnik zagęszczenia dna wykonanego koryta pod ławę powinien wynosić co najmniej 0,97 według normalnej metody Proctora.

5.4.2. Ława betonowa

Ławę betonową zwykłą w gruntach spoistych wykonuje się bez szalowania, przy gruntach sypkich należy stosować szalowanie.

Ławę betonową z oporem wykonuje się w szalowaniu. Beton rozścielony w szalowaniu lub bezpośrednio w korycie powinien być wyrównywany warstwami. Betonowanie ław należy wykonywać zgodnie z wymaganiami PN-63/B-06251, przy czym należy stosować co 50 m szczeliny dylatacyjne wypełnione bitumiczną masą zalewową.

Przykłady ław betonowych zwykłych i ław z oporem podaje załącznik 4.

5.5. Ustawienie krawężników betonowych

5.5.1. Zasady ustawiania krawężników

Światło (odległość górnej powierzchni krawężnika od jezdni) powinno być zgodne z ustaleniami dokumentacji projektowej, a w przypadku braku takich ustaleń powinno wynosić od 10 do 12 cm, a w przypadkach wyjątkowych (np. ze względu na „wyrobienie” ścieku) może być zmniejszone do 6 cm lub zwiększone do 16 cm.

Zewnętrzna ściana krawężnika od strony chodnika powinna być po ustawieniu krawężnika

obsypana piaskiem, żwirem, tłuczniem lub miejscowym gruntem przepuszczalnym, starannie ubitym.

5.5.2. Ustawienie krawężników na ławie żwirowej lub tłuczniowej

Ustawianie krawężników na ławie żwirowej i tłuczniowej powinno być wykonywane na podsypce z piasku o grubości warstwy od 3 do 5 cm po zagęszczeniu.

5.5.3. Ustawienie krawężników na ławie betonowej

Ustawianie krawężników na ławie betonowej wykonuje się na podsypce z piasku lub na podsypce cementowo-piaskowej o grubości 3 do 5 cm po zagęszczeniu.

5.5.4. Wypełnianie spoin

Spoiny krawężników nie powinny przekraczać szerokości 1 cm. Spoiny należy wypełnić żwirem, piaskiem lub zaprawą cementowo-piaskową, przygotowaną w stosunku 1:2. Zalewanie spoin krawężników zaprawą cementowo-piaskową stosuje się wyłącznie do krawężników ustawionych na ławie betonowej.

Spoiny krawężników przed zalaniem zaprawą należy oczyścić i zmyć wodą. Dla zabezpieczenia przed wpływami temperatury krawężniki ustawione na podsypce cementowopiaskowej i o spoinach zalanych zaprawą należy zalewać co 50 m bitumiczną masą zalewową nad szczeliną dylatacyjną ławy.

5.6. Roboty wykończeniowe

Roboty wykończeniowe powinny być zgodne z dokumentacją projektową i SST. Do robót wykończeniowych należą prace związane z dostosowaniem wykonanych robót do istniejących warunków terenowych, takie jak:

- odtworzenie elementów czasowo usuniętych,
- roboty porządkujące otoczenie terenu robót.

6. KONTROLA JAKOŚCI ROBÓT

6.1. Ogólne zasady kontroli jakości robót

Ogólne zasady kontroli jakości robót podano w SPECYFIKACJI OGÓLNEJ „Wymagania ogólne” pkt 6.

6.2. Badania przed przystąpieniem do robót

Przed przystąpieniem do robót Wykonawca powinien:

- uzyskać wymagane dokumenty, dopuszczające wyroby budowlane do obrotu i powszechnego stosowania (certyfikaty zgodności, deklaracje zgodności, ew. badania materiałów wykonane przez dostawców itp.),
- ew. wykonać własne badania właściwości materiałów przeznaczonych do wykonania robót, określone w punkcie 2 (tablicy 1),
- sprawdzić cechy zewnętrzne krawężników.

Wszystkie dokumenty oraz wyniki badań Wykonawca przedstawia Inżynierowi do akceptacji.

Sprawdzenie wyglądu zewnętrznego krawężników należy przeprowadzić na podstawie oględzin elementu przez pomiar i ocenę uszkodzeń występujących na powierzchniach i krawędziach elementu zgodnie z wymaganiami tablicy 1 i ustaleniami PN-EN 1340.

Badania pozostałych materiałów stosowanych przy ustawianiu krawężników betonowych powinny obejmować właściwości, określone w normach podanych dla odpowiednich materiałów w punkcie 2.

6.3. Badania w czasie robót

6.3.1. Sprawdzenie koryta pod ławę

Należy sprawdzać wymiary koryta oraz zagęszczenie podłoża na dnie wykopu.

Tolerancja dla szerokości wykopu wynosi ± 2 cm. Zagęszczenie podłoża powinno być zgodne z pkt 159

5.4.1.

6.3.2. Sprawdzenie ław

Przy wykonywaniu ław badaniu podlegają:

a) zgodność profilu podłużnego górnej powierzchni ław z dokumentacją projektową.

Profil podłużny górnej powierzchni ławy powinien być zgodny z projektowaną niweletą.

Dopuszczalne odchylenia mogą wynosić ± 1 cm na każde 100 m ławy,

b) wymiary ław.

Wymiary ław należy sprawdzić w dwóch dowolnie wybranych punktach na każde 100 m ławy.

Tolerancje wymiarów wynoszą:

- dla wysokości $\pm 10\%$ wysokości projektowanej,

- dla szerokości $\pm 10\%$ szerokości projektowanej,

c) równość górnej powierzchni ław.

Równość górnej powierzchni ławy sprawdza się przez przyłożenie w dwóch punktach, na każde 100 m ławy, trzymetrowej łaty. Prześwit pomiędzy górną powierzchnią ławy i przyłożoną łatą nie może przekraczać 1 cm,

d) zagęszczenie ław z kruszyw.

Zagęszczenie ław bada się w dwóch przekrojach na każde 100 m. Ławy ze żwiru lub piasku nie mogą wykazywać śladu urządzenia zagęszczającego.

Ławy z tłuczni, badane próbą wyjęcia poszczególnych ziarn tłuczni, nie powinny pozwalać na wyjęcie ziarna z ławy,

e) odchylenie linii ław od projektowanego kierunku.

Dopuszczalne odchylenie linii ław od projektowanego kierunku nie może przekraczać ± 2 cm na każde 100 m wykonanej ławy.

6.3.3. Sprawdzenie ustawienia krawężników

Przy ustawianiu krawężników należy sprawdzać:

a) dopuszczalne odchylenia linii krawężników w poziomie od linii projektowanej, które wynosi ± 1 cm na każde 100 m ustawionego krawężnika,

b) dopuszczalne odchylenie niwelety górnej płaszczyzny krawężnika od niwelety projektowanej, które wynosi ± 1 cm na każde 100 m ustawionego krawężnika,

c) równość górnej powierzchni krawężników, sprawdzane przez przyłożenie w dwóch punktach na każde 100 m krawężnika, trzymetrowej łaty, przy czym prześwit pomiędzy górną powierzchnią krawężnika i przyłożoną łatą nie może przekraczać 1 cm,

d) dokładność wypełnienia spoin bada się co 10 metrów. Spoiny muszą być wypełnione całkowicie na pełną głębokość.

Bieżące utrzymanie dróg krajowych na terenie administrowanym przez GDDKiA Oddział w Katowicach

- Rejon w Gliwicach Nr post. 418/5/RG-1/2011

STWiORB. Grupa 4 Chodniki.

12

7. OBMIAR ROBÓT

7.1. Ogólne zasady obmiaru robót

Ogólne zasady obmiaru robót podano w SPECYFIKACJI OGÓLNEJ „Wymagania ogólne” pkt 7.

7.2. Jednostka obmiarowa

160

Jednostką obmiarową jest:

- m (metr) ustawionego krawężnika wraz z ławą betonowa (zwykłą lub z oporem),
- m₃ (metr sześcienny) ławy betonowej (zwykłej lub z oporem) dla zastosowań dodatkowych

8. ODBIÓR ROBÓT

8.1. Ogólne zasady odbioru robót

Ogólne zasady odbioru robót podano w SPECYFIKACJI OGÓLNEJ „Wymagania ogólne” pkt 8. Roboty uznaje się za wykonane zgodnie z dokumentacją projektową, SST i wymaganiami Inżyniera, jeżeli wszystkie pomiary i badania z zachowaniem tolerancji wg pkt 6 dały wyniki pozytywne.

8.2. Odbiór robót zanikających i ulegających zakryciu

Odbiorowi robót zanikających i ulegających zakryciu podlegają:

- wykonanie koryta pod ławę,
- wykonanie ławy,
- wykonanie podsypki.

Odbiór tych robót powinien być zgodny z wymaganiami punktu 8.2 specyfikacji ogólnej „Wymagania ogólne” oraz niniejszej ST.

9. PODSTAWA PŁATNOŚCI

9.1. Ogólne ustalenia dotyczące podstawy płatności

Ogólne ustalenia dotyczące podstawy płatności podano w specyfikacji ogólnej „Wymagania ogólne” pkt 9.

9.2. Cena jednostki obmiarowej

Cena ustawienia 1m krawężnika na ławie betonowej zwykłej obejmuje:

- prace pomiarowe i roboty przygotowawcze,
- oznakowanie robót,
- przygotowanie podłoża,
- dostarczenie materiałów i sprzętu,
- wykonanie koryta pod ławę,
- wykonanie ławy betonowej zwykłej z ewentualnym wykonaniem szalunku i zalaniem szczelin dylatacyjnych,
- wykonanie podsypki,
- ustawienie krawężników (15x30 lub 20x30) z wypełnieniem spoin i zalaniem szczelin według wymagań dokumentacji projektowej, SST i specyfikacji technicznej,
- przeprowadzenie pomiarów i badań wymaganych w specyfikacji technicznej,
- odwiezienie sprzętu.

Cena ustawienia 1m krawężnika na ławie betonowej z oporem obejmuje:

- prace pomiarowe i roboty przygotowawcze,
- oznakowanie robót,
- przygotowanie podłoża,
- dostarczenie materiałów i sprzętu,
- wykonanie koryta pod ławę,
- wykonanie ławy betonowej z oporem z ewentualnym wykonaniem szalunku i zalaniem szczelin dylatacyjnych,
- wykonanie podsypki,
- ustawienie krawężników (15x30 lub 20x30) z wypełnieniem spoin i zalaniem szczelin według

- wymagań dokumentacji projektowej, SST i specyfikacji technicznej,
- przeprowadzenie pomiarów i badań wymaganych w specyfikacji technicznej,
 - odwiezienie sprzętu.

Cena wykonania 1m³ łąwy betonowej zwykłej lub z oporem obejmuje:

- roboty pomiarowe i przygotowawcze,
- wykonanie szalunku pod łąwę,
- wyprodukowanie i dostarczenie mieszanki betonowej,
- rozłożenie mieszanki z ewentualnym zagęszczeniem,
- pielęgnacja,
- badania i pomiary powykonawcze.

9.3. Sposób rozliczenia robót tymczasowych i prac towarzyszących

Cena wykonania robót określonych niniejszą ST obejmuje:

- roboty tymczasowe, które są potrzebne do wykonania robót podstawowych, ale nie są przekazywane Zamawiającemu i są usuwane po wykonaniu robót podstawowych,
- prace towarzyszące, które są niezbędne do wykonania robót podstawowych, niezaliczane do robót tymczasowych, jak geodezyjne wytyczenie robót itd.

10. PRZEPISY ZWIĄZANE

Wypełnianie szczelin w nawierzchni z betonu cementowego

PN-EN 197-1:2002 Cement. Część 1: Skład, wymagania i kryteria zgodności dotyczące cementu powszechnego użytku

PN-EN 206-1:2003 Beton. Część 1: Wymagania, właściwości, produkcja i zgodność

PN-EN 1340:2004 i PN-EN 1340:2004/ACKrawężniki betonowe. Wymagania i metody badań

PN-88/B-06250 Beton zwykły

PN-63/B-06251 Roboty betonowe i żelbetowe

PN-B-11111:1996 Kruszywa mineralne. Kruszywa naturalne do nawierzchni drogowych. Żwir i mieszanka

PN-B-11112:1996 Kruszywa mineralne. Kruszywo łamane do nawierzchni drogowych

PN-B-11113:1996 Kruszywa mineralne. Kruszywa naturalne do nawierzchni drogowych. Piasek

PN-88/B-32250 Materiały budowlane. Woda do betonów i zapraw

BN-88/6731-08 Cement. Transport i przechowywanie

Katalog szczegółów drogowych ulic, placów i parków miejskich, Centrum Techniki Budownictwa Komunalnego, Warszawa 1987

Katalog Powtarzalnych Elementów Drogowych KPED Transprojekt Warszawa

GEOMETRIA KRAWĘŻNIKÓW

Przykład kształtu krawężnika przeznaczonego do ryglowania

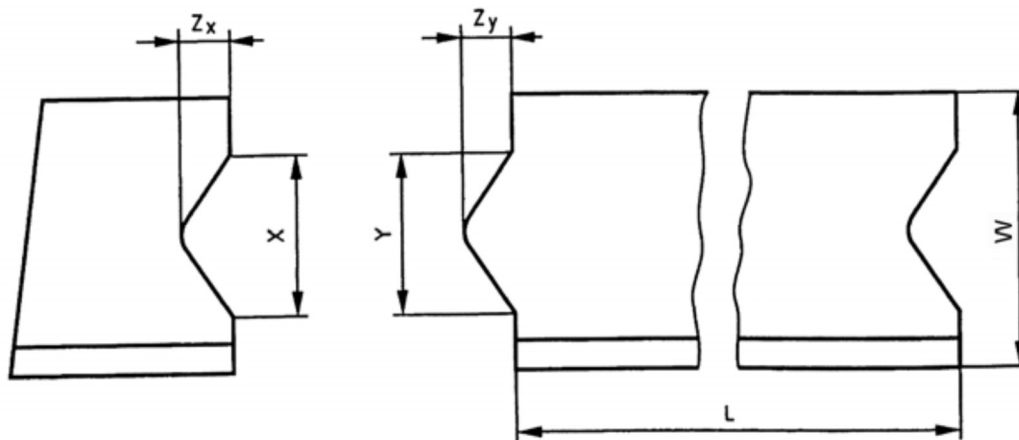

Oznaczenia: $Y \leq X - 3 \text{ mm}$ i $Z_y \leq Z_x - 3 \text{ mm}$, X minimum: $\geq 1/5 b$ i $\geq 20 \text{ mm}$,
 X maximum: $\leq 1/3 b$ i $\leq 70 \text{ mm}$, Z_y maximum: $Y/2$, Tolerancja dla X i $Z_x - 1, +2 \text{ mm}$,
 Tolerancja dla Y i $Z_y - 2, +1 \text{ mm}$, L - Długość elementu krawężnika, W - Szerokość elementu krawężnika

11. Przykład wgłębienia lub wcięcia powierzchni czołowej w dolnej części krawężnika

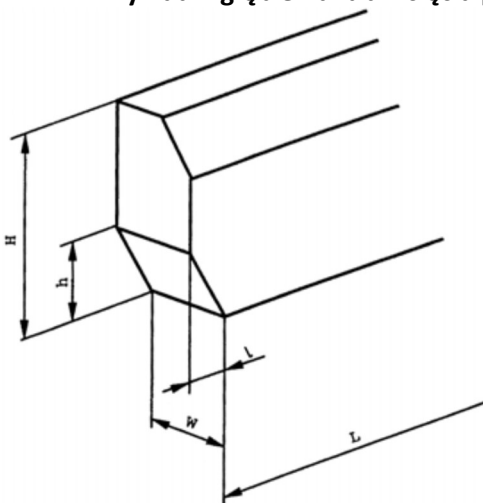

Oznaczenia: H - Wysokość elementu krawężnika, h - wysokość wgłębienia lub wcięcia, W - szerokość elementu krawężnika, L - długość elementu krawężnika, l - długość wgłębienia lub wcięcia

PRZYKŁADY KRAWĘŻNIKÓW ŁUKOWYCH

a) wklęsłego

b) wypukłego

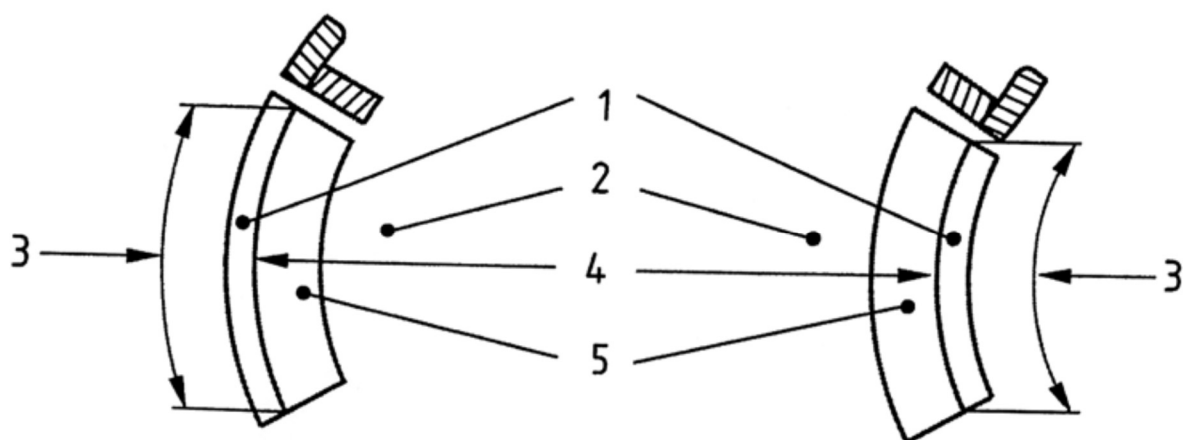

Oznaczenia: 1 - Krawężnik, 2 - Jezdnia, 3 - Długość, 4 - Promień, 5 - Kanał odpływowy

PRZYKŁADY KRAWĘŻNIKÓW TYPU ULICZNEGO I DROGOWEGO

(wg BN-80/6775-03/04 Prefabrykaty budowlane z betonu. Elementy nawierzchni dróg, ulic, parkingów i torowisk tramwajowych. Krawężniki i obrzeża chodnikowe)

a) Krawężnik typu ulicznego

b) Krawężnik typu drogowego

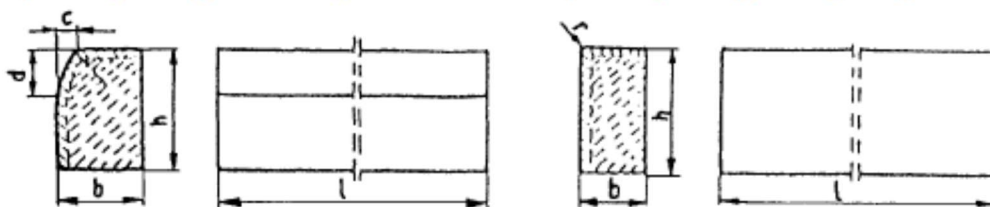

Przykładowe wymiary krawężników

Typ krawężnika	Wymiary krawężników, cm					
	l	b	h	c	d	r
Uliczny	100	20 15	30	min. 3 max. 7	min. 12 max. 15	1,0
Drogowy	100	15 12 10	20 25 25	-	-	1,0

PRZYKŁADY USTAWIENIA KRAWĘŻNIKÓW BETONOWYCH NA ŁAWACH

a) Krawężnik typu ulicznego 20 x 30 cm na ławie betonowej z oporem

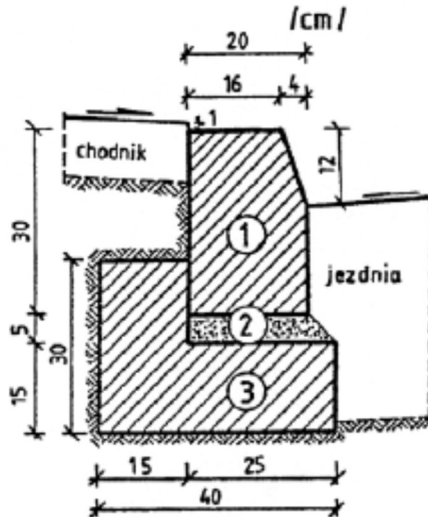

1. krawężnik, typ ciężki 20x30x100 cm
2. podsypka cem.-piaskowa 1:4
3. ława z betonu B10

b) Krawężnik typu ulicznego 15 x 30 cm na ławie betonowej zwykłej

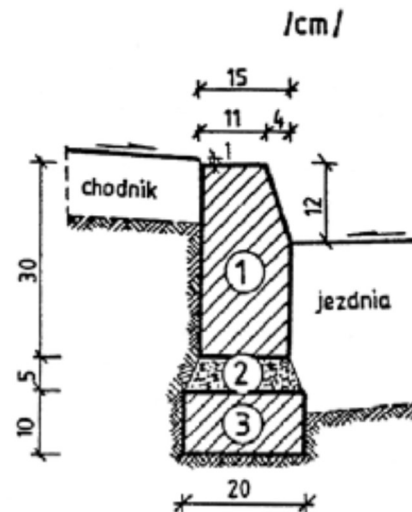

1. krawężnik, typ uliczny 15x30x100 cm
2. podsypka cem.-piaskowa 1:4
3. ława z betonu B10

c) Krawężnik typu ulicznego 15 x 30 cm na ławie żwirowej

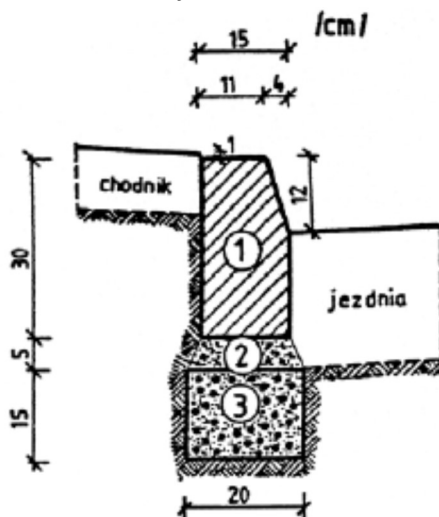

1. krawężnik, typ uliczny 15x30x100 cm
2. podsypka piaskowa lub cem.-piaskowa 1:4
3. ława żwirowa

d) Krawężnik typu ulicznego 15 x 30 cm na ławie tłuczniowej

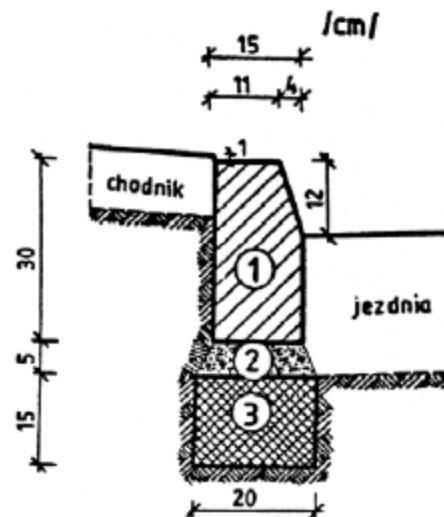

1. krawężnik, typ uliczny 15x30x100 cm
2. podsypka piaskowa lub cem.-piaskowa 1:4
3. ława tłuczniowa

e) Krawężnik typu drogowego 12 x 25 cm na ławie żwirowej lub tłuczniowej

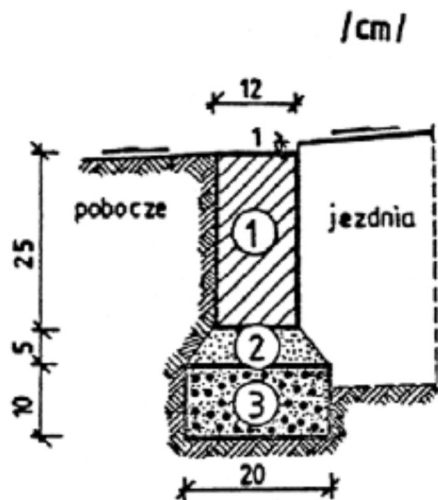

1. krawężnik, typ drogowy 12x25x100 cm
2. podsypka z piasku
3. ława żwirowa lub tłuczniowa

f) Krawężnik typu drogowego 15 x 30 cm na ławie betonowej

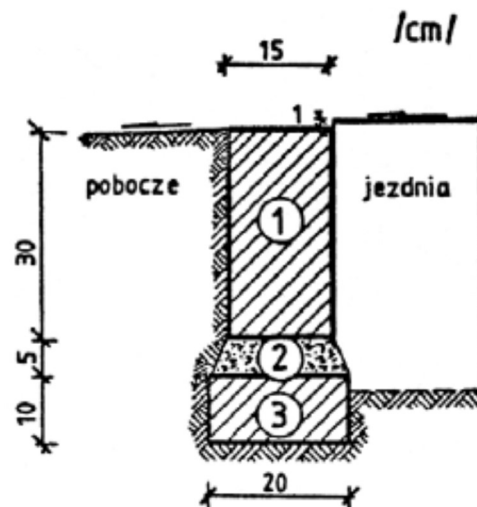

1. krawężnik, typ drogowy 15x30x100 cm
2. podsypka cem.-piaskowa 1:4
3. ława z betonu B10

g) Krawężnik typu ulicznego 20 x 30 cm ułożony na płask (np. przy wjeździe na chodnik, do bramy)

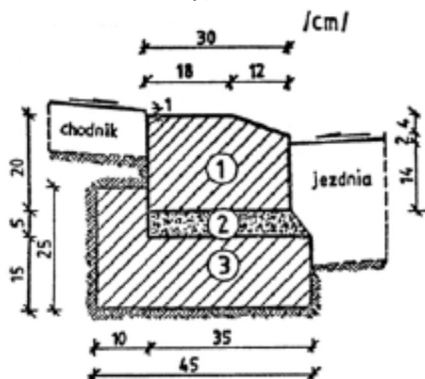

1. krawężnik 20x30x100 cm
2. podsypka cem.-piaskowa 1:4
3. ława z betonu B10

h) Krawężnik typu ulicznego, ze ściekiem betonowym, na ławie betonowej

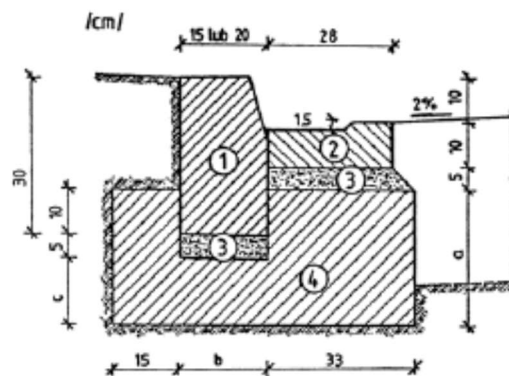

WYMIARY UZUPEŁNIAJĄCE
(alternatywne)

krawężnik		a	b	c
betonowy	20 x30	25	20	15
	15x30	20	15	10

1. krawężnik, typ uliczny 15(20)x30x100 cm
2. ściek betonowy
3. podsypka cem.-piaskowa 1:4
4. ława z betonu B10

USTAWIENIE OBRZEŻY BETONOWYCH

1. WSTĘP

1.1. Przedmiot ST

Przedmiotem niniejszej specyfikacji technicznej (ST) są wymagania ogólne dotyczące wykonania i odbioru robót związanych z „Budowa budynku portierni głównej, parkingów, utwardzenia terenu, obiektów małej architektury, przyłącza kanalizacji sanitarnej, instalacji wewnętrznych: kanalizacji deszczowej wraz z zbiornikiem retencyjnym, oświetleniowej, energetycznej, teletechnicznej oraz przebudowa ogrodzenia i instalacji wodociągowej

1.2. Zakres stosowania ST

Specyfikacja techniczna stanowi dokument przetargowy i kontraktowy przy zleceniu i realizacji robót na drogach krajowych.

1.3. Zakres robót objętych SST

Ustalenia zawarte w niniejszej specyfikacji dotyczą zasad prowadzenia robót związanych z wykonaniem i odbiorem ustawienia obrzeży betonowych na podsypce cementowo-piaskowej:

- obrzeże betonowe o wym. 20x6cm
- obrzeże betonowe o wym. 30x8cm

1.4. Określenia podstawowe

Chodnik - wyznaczony pas terenu przy jezdni (lub odsunięty od jezdni) i odpowiednio utwardzony przeznaczony do ruchu pieszych.

Obramowanie - obudowa krawędzi nawierzchni jezdni lub chodnika zapewniająca dobre boczne oparcie dla poszczególnych warstw nawierzchni.

Obrzeża betonowe - prefabrykowane belki betonowe rozgraniczające jednostronnie lub dwustronnie ciągi komunikacyjne od terenów nie przeznaczonych do komunikacji.

Pozostałe określenia podstawowe podane w niniejszej Specyfikacji są zgodne z obowiązującymi polskimi normami i SPECYFIKACJI OGÓLNEJ „Wymagania ogólne”, pkt. 1.4.

1.5. Ogólne wymagania dotyczące robót

Wykonawca robót jest odpowiedzialny za jakość ich wykonania oraz zgodność z ST i z poleceniami Inspektora Nadzoru.

Ogólne wymagania dotyczące robót podano w SPECYFIKACJI OGÓLNEJ „Wymagania ogólne”, pkt. 1.5.

2. MATERIAŁY

2.1. Wymagania ogólne dotyczące materiałów

Wymagania ogólne stosowania materiałów, ich pozyskania i składowania podano w specyfikacji ogólnej „Wymagania ogólne”, pkt. 2.

2.2. Wymagania dla materiałów

2.2.1. Obrzeża betonowe

2.2.1.1. Rodzaj obrzeża

Do ułożenia lub wymiany obrzeży chodnikowych należy użyć obrzeża betonowe wysokie, albo niskie, dostosowane w zależności od istniejących już obrzeży w sąsiedztwie prowadzonych robót, odpowiadające wymaganiom niniejszych ST i normy BN-80/6775-03/04. Kształt, rodzaj i wymiary wbudowywanych nowych obrzeży należy tak dobrać, aby została zachowana linia obrzeży w planie.

Wykonawca przedstawi Inspektorowi Nadzoru proponowane obrzeże o akceptacji.

Należy użyć obrzeży wykonanych z betonu klasy nie mniejszej niż klasy C 20/25 wg PN-EN 206-1 (B25 według normy PN-B-06250:1988) przy zastosowaniu cementu portlandzkiego rodzaju CEM I klasy 32,5 według normy PN-EN 197-1 (Tablica Nr 4).

Woda do wykonania mieszanki betonowej dla obrzeży - należy użyć wody pitnej, wodociągowej. Woda ta nie wymaga badań, o których mowa w normie PN-EN 1008:2004 (lub w PN-B-32250:1988).

Obrzeża powinny być gatunku 1, o powierzchniach bez pęknięć, rys i ubytków betonu. Krawędzie elementów powinny być proste i równe.

Tablica Nr 1

Wymagania wyglądu zewnętrznego dla obrzeży wg BN-80/6775-03/01

Rodzaj wad i uszkodzeń		Dopuszczalna wielkość wad i uszkodzeń
Dopuszczalna odchyłka na długości obrzeża l, mm		± 8
Dopuszczalna odchyłka na szerokości b, i wysokości h,		mm ± 3
Wklęsłość lub wypukłość powierzchni górnej, wchrowatość powierzchni i krawędzi, mm		2
Szczerby i uszkodzenia krawędzi i naroży	ograniczających powierzchnie górne (ścieralna), mm	niedopuszczalne
	ograniczających pozostałe powierzchnie, maks. liczba	2
	- maks. długość, mm	20
	- maks. głębokość, mm	6

Dopuszcza się użycie obrzeży z betonu wibroprasowanego, posiadających Aprobaty Techniczne IBDiM Warszawa dopuszczające do stosowania w budownictwie drogowym. Zastosowane obrzeża powinny spełniać pod względem nasiąkliwości, mrozoodporności i nośności wymagania normy BN-80/6775-03/04 podane w Tablicy Nr 2 niniejszej ST.

Tablica Nr 2

Cechy fizykomechaniczne betonu obrzeży

Lp.	Wyszczególnienie właściwości	Wymagania
1.	Wytrzymałość na ściskanie po 28 dniach odpowiadająca wg PN-B-06250:1988 klasie betonu: minimum	B 25
2.	Nasiąkliwość, wg PN-B-06250:1988, % nie więcej niż:	5
3.	Ścieralność na tarczy Bóhmego, wg PN-B-04111:1984, mm nie więcej niż:	3
4.	Odporność na działanie mrozu po 150 cyklach zamrażania w wodzie, wg PN-B-06250:1988:	
	a) strata masy, % nie więcej niż:	5
	b) obniżenie wytrzymałości na ściskanie w stosunku do wytrzymałości próbek nie zamrażanych, % nie więcej niż:	20
	c) rysy, pęknięcia.	brak
	5. Nośność obrzeża, wg BN-80/6775-03/04, kN nie mniej niż: - dla obrzeża 8 x 30x 100cm - dla obrzeża 8 x 30x 75cm pozostałe obrzeża	4,5 6,2 jak w normie (tabl.3)

2.2.2. Składowanie obrzeży

Obrzeża betonowe należy układać z zastosowaniem podkładek i przekładek drewnianych, posegregowane według rodzajów.

2.2.3. Materiały na ławę, podsypkę i wypełnienie spoin.

Rodzaj podsypki pod obrzeża Wykonawca uzgodni każdorazowo z Inspektorem Nadzoru.

1. Do wykonania podsypki cementowo-piaskowej pod obrzeża betonowe należy użyć piasku jak w PN-B-06712:1986, zgodnego z wymaganiami podanymi w Tablicy Nr 3 i cementu portlandzkiego rodzaju CEM I lub CEM II klasy 32,5 według normy PN-EN 197-1 (Tablica Nr 4).

2. Do wykonania podsypki z kruszywa pod obrzeża należy użyć piasku jak w PN-B-06712:1986, zgodnego z wymaganiami podanymi w tablicy nr 3 (lub piasku wg PN-B-11113:1996 gatunku 1, 2 o wskaźniku różnoziarnistości > 3).

Dopuszcza się użycie mieszanki kruszywa naturalnego 0/6,3mm klasy nie niższej niż II wg PN-B-11111:1996.

3. Do wykonania wypełnienia spoin między obrzeżami należy użyć:

- piasek jak w PN-B-06712:1986 zgodny z wymaganiami podanymi w tablicy 3 (lub piasek wg PN-B-11113:1996, albo

- zaprawę cementowo piaskową w stosunku 1:2 wykonaną z piasku i cementu portlandzkiego

klasy 32,5 o wymaganiach jak wyżej zastosowanych do wykonania podsypki cementowo piaskowej pod obrzeża betonowe.

Stosowanie wypełnienia spoin między obrzeżami i rodzaj tego wypełnienia Wykonawca każdorazowo uzgodni z Inspektorem Nadzoru.

Tablica Nr 3

Wymagania dla piasku na podsypki - cechy fizykochemiczne

Lp.	Wyszczególnienie właściwości	Wymagania
1.	Zawartość pyłów mineralnych mniejszych niż 0,063mm, wg PN-B-06714-13:1978, % nie więcej niż:	4,0
2	Zawartość zanieczyszczeń obcych, wg PN-B-06714-12:1976, % nie więcej niż:	0,5
3	Zawartość zanieczyszczeń organicznych wg PN-B-06714-26:1978 - barwa cieczy	nie ciemniejsza od wzorcowej

Tablica Nr 4

Wymagania dla cementu portlandzkiego klasy 32,5 - właściwości mechaniczne i fizyczne

Klasa wytrzymałości	Wytrzymałość na ściskanie, MPa				Początek czasu wiązania	Stołość objętości (rozszerzalność)
	wczesna		normowa			
	2 dni	7 dni	28 dni		min	mm
32,5	---	> 16	> 32,5	< 52,5	>75	≤10
32,5R	> 10	---	> 32,5	< 52,5	>75	≤10

4. Ława betonowa pod obrzeże

Na polecenie Inspektora Nadzoru Wykonawca wykona ławę betonową pod obrzeża. Rodzaj ławy (z oporem lub bez) ustali Inspektor Nadzoru przy współpracy Wykonawcy w dostosowaniu do potrzeb wynikających z sytuacji konstrukcyjnej w miejscu wykonywanych robót remontowych. Do wykonania ławy betonowej powinien być użyty beton co najmniej klasy C12/15 wg PN-EN 206-1 (B15 wg PN-B-06250:1988). Zaleca się jednak wykonywanie ław z betonu klasy C16/20 (B20).

Do wykonania betonu winien zostać użyty:

- piasek, jak w PN-B-06712:1986 i wymaganiami podanymi w Tablicy Nr 3.
 - cement portlandzki rodzaju CEM I klasy 32,5 według normy PN-EN-197-1 zgodny z wymaganiami podanymi w Tablicy Nr 4.
 - żwir o własnościach odpowiadających marce 20 wg PN-B-06712:1986 zgodny z wymaganiami podanymi w Tablicy Nr 5,
- lub
- mieszanka kruszywa naturalnego o własnościach odpowiadających marce 20 wg PNB-06712:1986 zgodna z wymaganiami podanymi w Tablicy Nr 6.

Tablica Nr 5

Wymagania dla żwiru - do betonu klasy C 12/15 (B15) lub C 16/20 (B20)

Lp.	Wyszczególnienie właściwości	Wymagania
1.	Wytrzymałość na miążdżenie wg PN-B-06714-40:1978, wskaźnik rozkruszenia, % nie więcej niż:	16
2.	Zawartość ziaren słabych wg PN-B-06714-4:1979, % m/m nie więcej niż:	10
3.	Nasiąkliwość, % nie więcej niż:	4,0
4.	Mrozoodporność, % nie więcej niż:	
	a) ubytek masy po 25 cyklach zamrażania wg. PN-B-06714-19:1978	
	a) ubytek masy po 5 cyklach zamrażania wg. PN-B-06714-20:1978	10
5.	Zaartość ziaren nieforemnych, wg PN-B-06714-16:1978, % nie więcej ni:	25

6.	Zawartość pyłów mineralnych, ziaren mniejszych niż 0,063mm wg PN-B-06714-12:1977, % nie więcej niż:	2,0
7.	Zawartość zanieczyszczeń obcych wg. PN-B-06714-12:1977, % nie więcej niż:	0,5
8.	Zawartość zanieczyszczeń organicznych wg. PN-B-06714-26:1978, barwa cieczy:	Nie ciemniejsza niż wzorcowa

Tablica Nr 6

Wymagania dla mieszanki kruszywa naturalnego - do betonu klasy C 12/15 (B15) lub C 16/20 (B20)

Lp.	Wyszczególnienie właściwości	Wymagania
1.	Zawartość ziaren słabych wg PN-B-06714-4:1979, % m/m nie więcej niż:	10
2.	Nasiąkliwość, % nie więcej niż:	4,0
3.	Mrozoodporność, % nie więcej niż:	
	a) ubytek masy po 25 cyklach zamrażania wg. PN-B-06714-19:1978	
	a) ubytek masy po 5 cyklach zamrażania wg. PN-B-06714-20:1978	10
4.	Zaartość ziaren nieforemnych, wg PN-B-06714-16:1978, % nie więcej niż:	25
5.	Zawartość pyłów mineralnych, ziaren mniejszych niż 0,063mm wg PN-B-06714-12:1977, % nie więcej niż:	3,0
6.	Zawartość zanieczyszczeń obcych wg. PN-B-06714-12:1977, % nie więcej niż:	0,5
7.	Zawartość zanieczyszczeń organicznych wg. PN-B-06714-26:1978, barwa cieczy:	Nie ciemniejsza niż wzorcowa

3. SPRZĘT

3.1. Wymagania ogólne dotyczące sprzętu

Wymagania ogólne stosowania sprzętu podano w SPECYFIKACJI OGÓLNEJ „Wymagania ogólne”, pkt. 3

3.2. Sprzęt do wykonania robót

Roboty zostaną wykonane ręcznie przy użyciu sprzętu ręcznego i pomocniczego. Do docinania obrzeży należy użyć piły z tarczą diamentową.

Do wykonania ław betonowych powinna być użyta mieszanka betonowa wyprodukowana w Wytwórni Betonu. Za zgodą Inspektora Nadzoru, dopuszcza się wykonanie tej mieszanki w betoniarnie na budowie.

Zaprawę cementowo-piaskową należy wytwarzać w mieszarce (betoniarnie). Do zagęszczania: ubijaki mechaniczne i ręczne, wibratory płytowe.

4. TRANSPORT

4.1. Wymagania ogólne

Wymagania ogólne stosowania transportu podano w SPECYFIKACJI OGÓLNEJ „Wymagania ogólne”, pkt. 4.

4.2. Transport materiału z rozbiórki

Materiał z rozbiórki (stare obrzeża, resztki gruzu, itp.) można przewozić dowolnymi środkami transportu.

4.3. Transport obrzeży betonowych

Gotowe obrzeża betonowe mogą być przewożone dowolnymi środkami transportu w sposób zabezpieczony przed przesuwaniem się i uszkodzeniami. Używane środki transportowe powinny umożliwiać mechaniczny załadunek i wyładunek w sposób uniemożliwiający uszkodzenie.

4.4. Transport pozostałych materiałów

Kruszywa przewożone mogą być samochodami skrzyniowymi, samochodami „wywrotkami” lub innymi dowolnymi środkami transportu umożliwiającymi jego przewóz.

Kruszywo należy transportować w sposób uniemożliwiający jego zanieczyszczenie, zawilgocenie i segregację.

Wodę należy transportować beczkownikami.

Transport cementu luzem powinien odbywać się cementownikami.

Transport cementu workowanego winien odbywać się samochodami skrzyniowymi w warunkach zabezpieczających je przed zawilgoceniem.

5. WYKONANIE ROBÓT

5.1. Ogólne zasady wykonania robót

Ogólne zasady wykonania robót podano w SPECYFIKACJI OGÓLNEJ „Wymagania ogólne”, pkt. 5.

5.2. Podstawowe czynności przy układaniu lub wymianie obrzeży

Czynności wykonania ułożenia lub wymiany obrzeży chodnikowych w ramach robót bieżącego utrzymania dróg krajowych obejmuje:

- oznakowanie danego odcinka robót,
- zaznaczenie początku i końca ułożenia lub wymiany obrzeży,
- wykonanie rozbiórki istniejących starych zniszczonych obrzeży,
- wykonanie koryta, oczyszczenie, wyprofilowanie i ubicie go,
- wykonanie podsypki pod obrzeża z piasku lub mieszanki kruszywa naturalnego,
- ustawienie obrzeży i ewentualne wypełnienie spoin,
- obmiar wykonanych robót na danym odcinku,
- usunięcie oznakowania o prowadzonych robotach drogowych, po zakończeniu robót na danym odcinku.

A w zależności od etapu realizacji Kontraktu:

- odbiór częściowy wykonanych robót na danym odcinku lub grupie odcinków (zależnie od decyzji Inspektora Nadzoru),
- odbiór ostateczny, po zakończeniu wszystkich robót i upływie okresu czasu na który została zawarta umowa (zgodnego z warunkami Kontraktu),
- odbiór pogwarancyjny, po upływie okresu gwarancyjnego zgodnego z warunkami Kontraktu.

5.3. Oznakowanie danego odcinka robót

Za bezpieczeństwo ruchu w obrębie odcinka, na którym prowadzone są roboty od chwili ich rozpoczęcia aż do ostatecznego zakończenia odpowiedzialny jest Wykonawca. Oznakowanie odcinka robót na drodze należy wykonać Oznakowanie odcinka robót na drodze należy wykonać na podstawie zatwierdzonego projektu organizacji ruchu zgodnie z Rozporządzeniem Ministra Infrastruktury z dnia 18 lipca 2008r. w sprawie szczegółowych warunków zarządzania ruchem na drogach oraz wykonywania nadzoru nad tym zarządzaniem (Dz. U. 2003 nr 177 poz. 1729).

Ogólne zasady oznakowania robót podano w SPECYFIKACJI OGÓLNEJ „Wymagania ogólne”, pkt. 1.5.

5.4. Zaznaczenie lokalizacji lokalnego odcinka obramowania z obrzeży

Miejsce (lokalizacja) wykonania naprawy przez wymianę obrzeży lub ułożenia nowego lokalnego odcinka powinno być zaznaczone w sposób trwały. Należy oznaczyć początek i koniec tych robót.

5.5. Roboty rozbiórkowe (rozliczane indywidualnie na podstawie ST D-01.02.04)

Wymiana pojedynczych elementów obrzeży powiązana jest z wykonaniem robót rozbiórkowych, polegających na odkopaniu i usunięciu uszkodzonych istniejących obrzeży oraz całkowitym (lub częściowym - w uzgodnieniu z Inspektorem Nadzoru) usunięciu dotychczasowej ławy.

Prace należy tak prowadzić, aby wbudowane (istniejące w konstrukcji) sąsiadujące obrzeża nie zostały uszkodzone. Miejsca niezbędnych wymian zostaną ustalone z Inspektorem Nadzoru.

5.6. Wykonanie koryta

Koryto pod obrzeże powinno być wykonane zgodnie z normą PN-B-06050:1999. Należy wykonać wąskowymiarowe koryto pod ławę i obrzeże lub samo obrzeże (zależnie od uwarunkowań

remontowych i ustaleń Inspektora Nadzoru), o głębokości dostosowanej do głębokości wbudowanych już obrzeży w sąsiedztwie prowadzonych robót i rodzaju stosowanego obrzeża, po uwzględnieniu grubości podsypki piaskowej lub podsypki z mieszanki kruszywa naturalnego.

Po wykonaniu koryta, należy usunąć wszelkie zanieczyszczenia, a następnie go wyprofilować i ubić. Dno wykopu należy zagęścić ubijakami. Powinno się uzyskać zagęszczenie nie mniejsze niż 0,95 według normalnej metody Proctora.

Przy konieczności wykonywania nowego fragmentu koryta pod obrzeże należy uzgodnić z Inspektorem Nadzoru jego lokalizację, długość odcinka lokalnego, rodzaj obrzeża i ewentualnie ławy.

5.7. Wykonanie ławy betonowej (rozliczane indywidualnie na podstawie ST D-08.01.01b)

W przypadku wykonywania ławy betonowej:

1. Wykonanie szalowania dla ławy pod obrzeże (z oporem lub bez - zależnie od uwarunkowań remontowych i ustaleń Inspektora Nadzoru). Wymiary ławy i oporu należy dostosować do istniejących w bezpośrednim sąsiedztwie prowadzonych robót i stosowanego obrzeża, albo uzgodnić z Inspektorem Nadzoru.

2. Do wykonania ławy (z oporem lub bez - zależnie od uwarunkowań remontowych i ustaleń Inspektora Nadzoru) należy użyć betonu klasy nie niższej niż C 12/15. Przy czym, zaleca się wykonywanie ław z betonu klasy C16/20. Klasę betonu należy uzgodnić z Inspektorem Nadzoru.

Mieszankę betonową należy rozścielić w szalowaniu i wyrównywać warstwami, a następnie zagęścić.

5.8. Wykonanie podsypki pod obrzeże

Ustalony przez Inspektora Nadzoru rodzaj podsypki należy rozłożyć ręcznie w warstwie 0 jednakowej grubości. Proporcja składu podsypki cementowo-piaskowej powinna wynosić 1:4.

Podsypkę należy rozkładać w stanie wilgotnym, a następnie wyprofilować i zagęścić. Grubość rozkładanej warstwy podsypki powinna być taka, aby po jej zagęszczeniu osiągnięta została grubość $3 \div 5$ cm. Wymaganą grubość podsypki po zagęszczeniu (z zakresu $3 \div 5$ cm) Wykonawca uzgodni z Inspektorem Nadzoru.

5.9. Ustawienie obrzeży

Obrzeża betonowe należy ustawić na gotowej ławie (jeśli będzie ustalone jej układanie) na podsypce cementowo-piaskowej, albo bezpośrednio na wykonanej podsypce z piasku lub z mieszanki kruszywa naturalnego (jeśli ława betonowa nie będzie wykonywana), w taki sposób, aby obramowanie z obrzeży posiadało światło (odległość górnej powierzchni obrzeża od powierzchni chodnika) zgodne z istniejącym w sąsiedztwie, zachowując niweletę górnej płaszczyzny obrzeża i linię obrzeża w planie.

Nowo wykonywane obramowanie z obrzeży może wystawać ponad poziom chodnika u wjazdów $2-5$ cm, a po stronie pasa zieleni znajdować się na poziomie chodnika lub wjazdu lub też $1-2$ cm poniżej. Wykonawca uzgodni to z Inspektorem Nadzoru. Zewnętrzną ścianę obrzeża należy obsypać miejscowym gruntem, wyprofilować

1 zagęścić.

Odstępy pomiędzy ustawianymi kolejnymi prefabrykatami betonowymi powinny zapewnić wymaganą szerokość spoiny (podaną w pkt. 5.10).

5.10. Wypełnienie spoin obrzeży betonowych

Rodzaj wypełnienia spoin należy dostosować do istniejącego w sąsiedztwie. W nowo wykonywanych lokalnych obramowaniach z obrzeży, rodzaj wypełnienia spoin należy uzgodnić z Inspektorem Nadzoru.

W przypadku ustawiania obrzeży z szerokością spoin nie większych niż 1 cm, lecz większych od $0,5$ cm, to wówczas spoiny powinny być wypełnione zaprawą cementowo-piaskową lub piaskiem:

- zanieczyszczone spoiny należy oczyścić i przepłukać wodą, a następnie wypełnić zaprawą cementową zgodną z pkt.2.2.2.
- zaprawa cementowo-piaskowa w stosunku 1:2 powinna być wyprodukowana w mieszarce (betoniarce) lub
- zanieczyszczone spoiny należy oczyścić i wypełnić piaskiem (zgodnym z pkt. 2.2.2) na pełną głębokość.

W przypadku ustawiania obrzeży z szerokością spoin nie przekraczającą 0,5cm, to wówczas spoin nie wypełnia się w ogóle.

6. KONTROLA JAKOŚCI ROBÓT

6.1. Wymagania ogólne

Ogólne wymagania kontroli jakości prowadzonych robót podano w STWiORB D-00.00.00 „Wymagania ogólne”, pkt. 6.

6.2. Badania przed przystąpieniem do robót

Przed przystąpieniem do wykonywania robót, Wykonawca przedstawi wyniki badań wszystkich materiałów przeznaczonych do robót Inspektorowi Nadzoru do zatwierdzenia oraz Atest Producenta obrzeży potwierdzający zgodność z wymaganiami ST.

6.3. Badania w czasie wykonywania robót

W czasie wykonywania koryta, ławy (jeśli będzie układana), układania podsypki oraz ustawiania obrzeży należy sprawdzać zgodność wykonywania robót z wymaganiami niniejszych ST i poleceniami Inspektora Nadzoru.

6.4. Wymagania i badania po zakończeniu etapów robót

6.4.1. Wymagania dla koryta

Należy sprawdzić wymiary koryta (dla nowego fragmentu odcinka) oraz jakość zagęszczenia podłoża na dnie wykopu.

Wykop należy wykonać przy zachowaniu tolerancji $\pm 2\text{cm}$ w stosunku do wymiarów ustalonych i zatwierdzonych przez Inspektora Nadzoru.

6.4.2. Wymagania dla ławy betonowej

1. Beton ławy

Beton użyty do wykonania ławy powinien spełniać wymagania wg pkt. 2.2.2/4.

2. Profil podłużny górnej powierzchni ławy.

Profil podłużny górnej powierzchni ławy powinien być zgodny z istniejącą niweletą.

3. Wymiary ławy betonowej

Wymiary ławy powinny zachować następujące tolerancje w stosunku do ustalonych i zatwierdzonych przez Inspektora Nadzoru:

- $\pm 10\%$ dla wysokości,
- $\pm 10\%$ dla szerokości.

4. Równość górnej powierzchni ławy. Powierzchnia powinna być równa. Nierówność górnej powierzchni ławy nie powinna być większa niż 1cm.

5. Linia ław.

Linia wykonanych ław powinna być zgodna z linią istniejących ław w bezpośrednim sąsiedztwie prowadzonych robót.

6.4.3. Wymagania w zakresie grubości podsypki.

Grubość podsypki powinna być zgodna z wymaganiami podanymi w pkt. 5.8. Odchyłka od projektowanej grubości podsypki nie powinna być większa od $\pm 1,0\text{cm}$.

6.4.4. Wymagania dla ustawionych obrzeży betonowych

1. Linia wbudowanych nowych obrzeży winna być dostosowana do linii istniejących już obrzeży w

sąsiedztwie. Obramowanie z nowo ułożonych obrzeży i istniejących powinny tworzyć jedną linię, a odchylenia w planie nowo ułożonego lokalnego odcinka nie powinny być większe niż ± 2 cm na długości tego odcinka.

2. Niweleta górnej płaszczyzny obrzeży winna być dostosowana do niwelety istniejących już obrzeży w sąsiedztwie.

3. Równość górnej powierzchni ułożonych obrzeży.

Górna powierzchnia nowo ułożonych obrzeży winna być równa. Dopuszczalny prześwit pomiędzy górną powierzchnią obrzeży i przyłożoną łątą nie powinien być większa niż 1cm.

4. Dokładność wypełnienia spoin.

W przypadku wypełniania spoin, należy sprawdzić dokładność wypełnienia spoin zaprawą cementowo-piaskową lub piaskiem. Spoiny mają być wypełnione całkowicie na pełną głębokość.

7. OBMIAR ROBÓT

7.1. Wymagania ogólne

Ogólne zasady i wymagania dotyczące obmiaru robót podano w SPECYFIKACJI OGÓLNEJ „Wymagania ogólne”, pkt. 7.

7.2. Jednostka obmiarowa

7.3. Jednostką obmiarowa jest m (metr) wykonanego obramowania z obrzeży betonowych.

8. ODBIÓR ROBÓT

8.1. Wymagania ogólne

Roboty ułożenia, wymiany obrzeży chodnikowych podlegają:

- odbiorowi robót zanikających i ulegających zakryciu,
- odbiorowi częściowemu robót,
- odbiorowi ostatecznemu,
- odbiorowi pogwarancyjnemu.

Ogólne zasady i wymagania dotyczące odbioru robót podano w SPECYFIKACJI OGÓLNEJ „Wymagania ogólne”, pkt. 8.

W przypadku stwierdzenia usterek. Inspektor Nadzoru ustali zakres wykonania robót poprawkowych dla usunięcia tych wad, a Wykonawca wykona je na własny koszt w terminie ustalonym z Inspektorem Nadzoru.

8.2. Odbiór robót zanikających i ulegających zakryciu

Zasady odbioru robót zanikających i ulegających zakryciu określono w SPECYFIKACJI OGÓLNEJ „Wymagania ogólne”, pkt. 8.2.

Odbiorowi robót zanikających i ulegających zakryciu podlegają:

1. wykonane koryto,
2. wykonana łąta,
3. wykonana podsypka.

Odbiór robót zanikających i ulegających zakryciu polega na ocenie jakości wykonanych robót, które w dalszym procesie realizacji robót ulegają zakryciu.

9. PODSTAWA PŁATNOŚCI

9.1. Ustalenia ogólne

Ogólne ustalenia dotyczące podstawy płatności podano w SPECYFIKACJI OGÓLNEJ „Wymagania ogólne”, pkt. 9.

9.2. Cena jednostki obmiarowej

Cena wykonania 1m obramowania z obrzeża betonowego obejmuje:

- oznakowanie robót,
- prace przygotowawcze i pomiarowe,

- przygotowanie koryta,
- dostarczenie materiałów,
- ewentualne wykonanie szalunku,
- ewentualne wykonanie ławy (rozliczane indywidualnie wg ST D-08.01.01b),
- rozłożenie i ubicie podsypki,
- ustawienie obrzeży o wym. 20x6cm lub 30x8cm,
- ewentualne wypełnienie spoin,
- obsypanie zewnętrznej ściany obramowania z obrzeży,
- przeprowadzenie badań i pomiarów wymaganych w ST.

10. PRZEPISY ZWIĄZANE

Katalog szczegółów drogowych ulic, placów i parków miejskich, Centrum Techniki Budownictwa Komunalnego, Warszawa 1987

Katalog Powtarzalnych Elementów Drogowych KPED Transprojekt Warszawa

NAWIERZCHNIA Z PŁYT BETONOWYCH ORAZ KOSTKI BETONOWEJ

1. WSTĘP

1.1. Przedmiot ST

Przedmiotem niniejszej specyfikacji technicznej (ST) są wymagania ogólne dotyczące wykonania i odbioru robót dla zadania „Rozbudowa, remont i przebudowa budynku wraz ze zmianą sposobu użytkowania budynku byłej szkoły na centrum opiekuńczo-mieszkalne wraz z budową szamba szczelnego i niezbędnej infrastruktury.”.

1.2. Zakres stosowania ST

Specyfikacja techniczna stanowi dokument przetargowy i kontraktowy przy zleceniu i realizacji robót na drogach krajowych.

1.3. Zakres robót objętych SST

Ustalenia zawarte w niniejszej specyfikacji dotyczą zasad prowadzenia robót związanych z wykonaniem i odbiorem wykonania i remontu nawierzchni z:

- płyt betonowych 50x50x7cm na podsypce cementowo-piaskowej,
- kostki betonowej gr. 6cm szarej na podsypce cementowo-piaskowej
- kostki betonowej gr. 6cm kolorowej na podsypce cementowo-piaskowej
- kostki betonowej gr. 8cm szarej na podsypce cementowo-piaskowej
- kostki betonowej gr. 8cm kolorowej na podsypce cementowo-piaskowej

1.4. Określenia podstawowe

Betonowa kostka brukowa - kształtka wytwarzana z betonu metodą wibroprasowania.

Chodnik_ - wyznaczony pas terenu przy jezdni (lub odsunięty od jezdni) i odpowiednio utwardzony przeznaczony do ruchu pieszych.

Kostka kamienna brukowa - naturalny materiał do wykonywania nawierzchni np. chodnika.

Płyty chodnikowe - prefabrykowane płyty betonowe przeznaczone do budowy chodników dla pieszych

Podbudowa - dolna część nawierzchni służąca do przenoszenia obciążeń od ruchu na podłoże.

Warstwa odcinająca - warstwa stosowana w celu uniemożliwienia przenikania cząstek drobnych gruntu do warstwy nawierzchni leżącej powyżej.

Pozostałe określenia podstawowe podane w niniejszej Specyfikacji są zgodne z obowiązującymi polskimi normami i SPECYFIKACJI OGÓLNEJ „Wymagania ogólne”, pkt.1.4.

1.5. Ogólne wymagania dotyczące robót

Wykonawca robót jest odpowiedzialny za jakość ich wykonania oraz zgodność z ST i z poleceniami Inspektora Nadzoru.

Ogólne wymagania dotyczące robót podano w SPECYFIKACJI OGÓLNEJ „Wymagania ogólne”, pkt. 1.5.

2. MATERIAŁY

2.1. Wymagania ogólne

Wymagania ogólne stosowania materiałów, ich pozyskania i składowania podano w specyfikacji ogólnej „Wymagania ogólne”, pkt. 2.

2.2. Wymagania dla materiałów

2.2.1. Kruszywo na warstwę odcinającą (rozliczane odrębnie)

W przypadku konieczności odtworzenia lub ułożenia nowego fragmentu chodnika w konstrukcji którego występuje warstwa odcinająca, to do wykonania tej warstwy powinien zostać użyty piasek.

Piasek powinien spełniać następujące wymagania:

- warunek szczelności, wyrażony zależnością

$$\frac{D_{15}}{d_{85}} \leq 5$$

gdzie:

D₁₅ - wymiar sita, przez które przechodzi 15% ziaren piasku warstwy odcinającej,
d₈₅ - wymiar sita, przez które przechodzi 85% ziaren warstwy podłoża.

- warunek zagęszczalności,

określony zależnością $U = \frac{d_{60}}{d_{10}} \geq 5$

gdzie:

U - wskaźnik różnoziarnistości,

d₆₀ - wymiar sita, przez które przechodzi 60% piasku warstwy odcinającej,

d₁₀ - wymiar sita, przez które przechodzi 10% piasku warstwy odcinającej.

3. Piasek powinien spełniać wymagania normy PN-B-11113 dla gatunku 1 lub 2. Wymagania dla piasku - cechy fizykochemiczne podano w Tablicy nr 1.

L.p.	Wyszczególnienie właściwości	Gatunek 1	Gatunek 2
1	Skład ziarnowy wg PN-B-06714-15:1991		
A)	Zawartość ziaren mniejszych niż 0,075mm, % nie więcej niż:	1	5
b)	Zawartość nadziarna - frakcji 2-4mm, % nie więcej niż:	15	15
2.	Wskaźnik piaskowy, wg BN-64/8931-01, większy niż:	75	65
3.	Zawartość zanieczyszczeń obcych, wg PN-B-06714-26:1978, % nie więcej niż:	0,1	0,1
4.	Zawartość zanieczyszczeń organicznych wg PN-B-06714-26:1978, barwa cieczy	Nie ciemniejsza niż wzorcowa	

2.2.2. Kruszywo na warstwę podbudowy (rozliczane odrębnie)

W przypadku konieczności odtworzenia lub ułożenia nowego fragmentu chodnika, w konstrukcji którego występuje warstwa podbudowy, to do wykonania tej warstwy może zostać użyte kruszywo łamane, żuźlowe lub mieszanka kruszywa naturalnego. Kruszywa nie mogą zawierać gliny. Kruszywo powinno mieć uziarnienie ciągłe 0/31,5mm, a ich krzywa uziarnienia powinna się mieścić w polu pomiędzy krzywymi granicznymi dobrego uziarnienia podanymi na rysunku 1.

Kruszywa powinny spełniać wymagania następujących norm:

- PN-B-11112:1996 - dla kruszyw łamanych,

Kruszywo łamane, może być uzyskane w wyniku przekruszenia surowca skalnego lub kamieni narzutowych lub otoczków.

- PN-B-23004:1988 - dla kruszyw z żuźła wielkopieczowego kawałkowego,

- PN-B-11115:1998 - dla kruszyw z żuźła stalowniczego,

- PN-B-11111:1996 - dla mieszanek z kruszyw naturalnych oraz Tablicy Nr 2 w niniejszych ST.

Przechodzi przez sito # mm	
Graniczne krzywe uziarnienia:	
0,075	2 ÷ 12
0,25	7 ÷ 15
0,5	14 ÷ 24
1	18 ÷ 32
2	25 ÷ 42
4	37 ÷ 58
8	50 ÷ 75
16	69 ÷ 94
20	77 ÷ 100
31,5	100

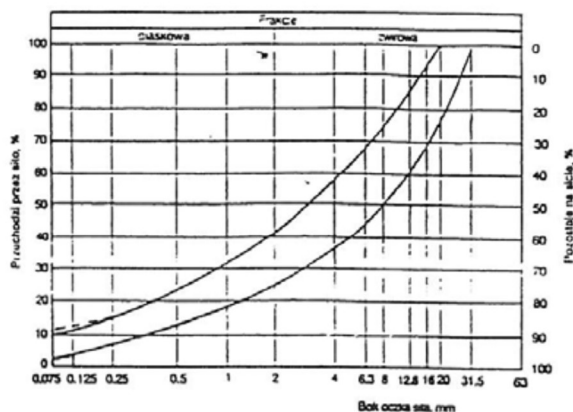

Rys. 1. Krzywe uziarnienia kruszyw na podbudowy stabilizowane mechanicznie

Tablica Nr 2

Wymagania dla kruszywa na podbudowę

Lp.	Wyszczególnienie właściwości	Wymagania		
		Kruszywo łamane	Kruszywo żużłowe	Kruszywo naturalne
1	Zawartość ziaren mniejszych niż 0,075 mm odstanych na mokro, wg PN-B-06714-15:1991 % m/m	2-10	24-10	2-10
2	Zawartość nadziarna, wg PN-B-06714-15:1991 % m/m nie więcej niż:	5	5	5
3	Zawartość ziaren nieforemnych, wg PN-B-06714-16:1978 % m/m nie więcej niż:	40	-	40
4	Zawartość zanieczyszczeń organicznych wg PN-B-06714-26:1978 - barwa cieczy:	nie ciemniejsza niż wzorcowa	nie ciemniejsza niż wzorcowa	nie ciemniejsza niż wzorcowa
5	Zawartość zanieczyszczeń organicznych wg PN-B-04481:1988 pkt.4.4, % m/m nie więcej niż:	1	1	1
6	Wskaźnik piaskowy wg BN-64/8931-01, po pięciokrotnym zagęszczeniu w aparacie Proctora wg PN-B-04481:1988 metoda II	304-70	-	304-70
7	Ścieralność w bębnie Los Angeles po pełnej liczbie obrotów, wg PN-B-06714-42:1979 % m/m nie więcej niż:	35	40	40
8	Ścieralność w bębnie Los Angeles po 1/5 pełnej liczby obrotów w stosunku do ubytku masy po pełnej liczbie obrotów % m/m nie więcej niż:	30	30	35
9	Nasiąkliwość, wg PN-B-06714-18:1977 % m/m nie więcej niż:	3	6	2,5
10	Mrozoodporność, ubytek masy po 25 cyklach zamrażania, wg PN-B-06714-19:1978 % m/m nie więcej niż:	5	5	5
11	Rozpad krzemianowy i żelazawy wg PN-B-06714-37:1980 i wg PN-B-06714-39:1978 łącznie %m/m nie więcej niż:	-	1	-
12	Zawartość związków siarki w przeliczeniu na SO ₃ % m/m nie więcej niż:	1	2	1

2.2.3. Materiały na podsypki

Rodzaj podsypki Wykonawca uzgodni każdorazowo z Inspektorem Nadzoru.

1. Do wykonania podsypki pod płyty chodnikowe betonowe, brukowe kostki betonowe należy użyć piasek według normy PN-B-06712:1986, zgodnie z wymaganiami podanymi w niniejszej ST tablicy nr

3 (lub piasku wg PN-B-11113:1996 gatunku 1, 2 o wskaźniku różnoziarnistości ≥ 3).

Tablica Nr 3

Wymagania dla piasku na podsypki - cechy fizykochemiczne

Lp.	Wyszczególnienie właściwości	Wymagania
1.	Zawartość pyłów mineralnych mniejszych niż 0,063mm, wg PN-B-06714-13:1978, % nie więcej niż:	4,0
2.	Zawartość zanieczyszczeń obcych, wg PN-B-06714-12:1976, % nie więcej niż:	0,5
3.	Zawartość zanieczyszczeń organicznych wg PN-B-06714-26:1978 - barwa cieczy	nie ciemniejsza od wzorcowej

2.2.4. Wymagania dla wody

Dla uzyskania wymaganej wilgotności piasku na warstwę odcinającą, kruszywa na warstwę podbudowy, do wykonania betonu brukowych kostek betonowych, płyt chodnikowych betonowych i zaprawy cementowo-piaskowej należy użyć wody pitnej, wodociągowej. Woda ta nie wymaga badań, o których mowa w normie PN-EN 1008:2004 (lub w PN-B-32250:1988).

Dopuszcza się, do warstwy odcinającej, do podbudowy, zaprawy użycie także naturalnej wody powierzchniowej lub ze źródeł podziemnych, jeśli spełni wymagania PN-EN 1008:2004 lub PN-88/B-32250 dla odmiany "1".

2.2.5. Wymagania dla betonowej kostki brukowej

1. Do wykonania robót obejmujących wymianę zniszczonych lub uszkodzonych betonowych kostek brukowych, w zależności od miejsca wbudowania, do wykonania nawierzchni chodnika może być użyta:

- dobrej jakości kostka brukowa betonowa o grubości 6cm lub 8cm (zależnie od istniejących już w nawierzchni chodnika), barwy i kształtu dostosowanego do istniejących już w sąsiedztwie wykonywanych robót, uzyskana z rozbiórki. Wówczas wymagana jest akceptacja Inspektora Nadzoru na ponowne jej wbudowanie.
- nowa kostka brukowa o właściwościach określonych w niniejszej ST, o grubości 6cm lub 8 cm (zależnie od istniejących już w nawierzchni chodnika), barwy, kształtu i typu dostosowanego do istniejących już w nawierzchni w bezpośrednim sąsiedztwie wykonywanych robót.

Do wykonania nowego fragmentu (odcinka) chodnika należy użyć nowej brukowej kostki betonowej o właściwościach określonych w niniejszej ST, o grubości, barwy, kształtu i typu uzgodnionego z Inspektorem Nadzoru.

W zakresie grubości kostek brukowych powinny być zachowane następujące zasady:

- grubość 8cm - w przypadku konstrukcji nawierzchni chodnika z dopuszczeniem postoju samochodów o ciężarze całkowitym nie większym niż 2500 kG oraz na wjazdach (wyjazdach) do bram i posesji,
- grubości 6cm lub 8cm - w przypadku konstrukcji nawierzchni chodnika przeznaczonego wyłącznie dla ruchu pieszego lub powierzchniach wyłączonych z jakiegokolwiek ruchu.

2. Wymagania szczegółowe dla nowych betonowych kostek brukowych.

Do stosowania dopuszcza się wyłącznie brukowe kostki betonowe zgodne z Ustawą z 16 kwietnia 2004r o wyrobach budowlanych.

Zastosowana przez Wykonawcę brukowa kostka betonowa powinna spełniać następujące wymagania:

- w przypadku kostek brukowych wyprodukowanych wg PN-EN 1338:

1. Tolerancja wymiarów o grubości 6cm i 8cm:

- ± 2 mm na długości,

- ± 2 mm na szerokości,

- ± 3 mm na długości,

- różnica pomiędzy dwoma pomiarami grubości tej samej kostki powinna być ≤ 3 mm

2. Wytrzymałość na rozciąganie przy rozłupywaniu:

- wytrzymałość charakterystyczna na rozciąganie przy rozłupywaniu $T \geq 306$ MPa,

- żaden pojedynczy wynik badania na rozciąganie przy rozłupywaniu nie powinien być mniejszy niż 2,9 MPa,

- żaden pojedynczy wynik badania na rozciąganie przy rozłupywaniu nie powinien wykazywać obciążenia niszczącego mniejszego niż 250 N/mm długości rozłupania.

3. Odporność na ścieranie:

Wymagana jest co najmniej klasa 3 (oznaczenie H) odporności na ścieranie:

- w pomiarze wykonywanym metodą szerokiej tarczy (zgodnie z Załącznikiem G w PN-EN 1338) — ≤ 23 mm, lub - pomiarze wykonywanym na tarczy Boehmego (zgodnie z Załącznikiem G w PNEN 1338) - ≤ 20000 mm³/5000mm².

4. Odporność na warunki atmosferyczne:

- 4.1. Nasiąkliwość

Klasa 2 (znakowanie B) o wymaganiach:

- wartość średnia ≤ 6 % masy.

- 4.2. Odporność na zamrażanie/rozmarzanie z udziałem soli odladzających.

Klasa 3 (znakowanie D) o wymaganiach:

- ubytek masy po badaniu zamrażania/odmrażania: wartość średnia $\leq 1,0$ kg/m², przy czym żaden pojedynczy wynik nie może być większy niż 1,5. Niezależnie od powyższego wymagania, betonowa kostka brukowa powinna także wykazywać odporność na działanie mrozu wg wymagań niniejszej ST Tablica 3 Lp.3.

5. Wygląd

Górna powierzchnia betonowych kostek brukowych oceniana zgodnie z załącznik J PN-EN 1338 nie powinna wykazywać takich wad jak rysy, pęknięcia.

Ponadto:

- barwa powinna być jednorodna,

- tekstura powinna być szorstka, a struktura zwarta, bez ubytków.

- w przypadku kostek brukowych betonowych nie wyprodukowanych wg PN-EN 1338:

1. Wymagane jest posiadanie Aprobaty Technicznej dopuszczającej brukową kostkę betonową do stosowania w budownictwie.

2. Struktura kostek była zwarta, bez rys, pęknięć, plam i ubytków, a barwa jednorodna,

3. Powierzchnia górna kostek była równa i szorstka, a krawędzie kostek równe i proste, a wklęsnięcia nie powinny przekraczać 2mm,

4. Tolerancje wymiarowe kostek wynosiły:

- ± 3 mm na długości,

- ± 3mm na szerokości,

- ± 3mm na grubości,

5. Cechy fizykomechaniczne odpowiadały wymaganiom podanym w Tablicy 4.

Tablica Nr 4

Lp.	Wyszczególnienie właściwości	Wymagania
1.	Wytrzymałość na ściskanie po 28 dniach:	
	a) średnia z 6 kostek, nie mniej niż MPa	60
	b) pojedynczej kostki, nie mniej niż MPa	50
2.	Nasiąkliwość, wg PN-B-06250:1988, % nie więcej niż	5
3.	Odporność na działanie mrozu po 100 cyklach zamrażania wodzie wg PN-B-06250:1988:	
	a) strata masy, % nie więcej niż	5
	b) obniżenie wytrzymałości na ściskanie w stosunku do wytrzymałości próbek nie zamrażanych, % nie więcej niż	20
	c) rysy, pęknięcia,	brak
4.	Ścieralność na tarczy Bóhmego,	
	wg PN-B-04111;1984, mm nie więcej niż	4

2.2.6. Wymagania dla betonowych płyt chodnikowych

Do wykonania robót należy stosować płyty chodnikowe betonowe o grubości 7cm.

1. Do wykonania robót obejmujących wymianę zniszczonych lub uszkodzonych płyt chodnikowych betonowych, w zależności od miejsca wbudowania, do wykonania nawierzchni chodnika może być użyta:

- dobrej jakości płyta chodnikowa betonowa dostosowana w zakresie barwy i kształtu do istniejących już w nawierzchni chodnika w sąsiedztwie wykonywanych robót, uzyskana z rozbiórki. Wówczas wymagana jest akceptacja Inspektora Nadzoru na ponowne jej wbudowanie.

- nowa płyta chodnikowa, o właściwościach określonych w niniejszej ST, dostosowana w zakresie barwy i kształtu do istniejących już w nawierzchni chodnika w sąsiedztwie wykonywanych robót.

Do wykonania nowego fragmentu (odcinka) chodnika należy użyć nowych płyt chodnikowych betonowych, o właściwościach określonych w niniejszej ST, barwy, kształtu uzgodnionego z Inspektorem Nadzoru.

2. Wymagania szczegółowe dla nowych betonowych kostek brukowych.

Do stosowania dopuszcza się wyłącznie płyty chodnikowe betonowe zgodne z Ustawą z 16 kwietnia 2004r o wyrobach budowlanych.

Zastosowana przez Wykonawcę nowa płyta chodnikowa betonowa powinna spełniać następujące wymagania:

1. Rodzaj, odmiana i gatunek płyt chodnikowych.

Do ułożenia lub wymiany płyt chodnikowych przewiduje się użycie płyt odpowiadających wymaganiom normy BN-80/6775-03/03 i niniejszych ST.

Kształt, rodzaj i wymiary wbudowywanych nowych płyt należy tak dobrać, aby została zachowana równoległość i szerokość spoin.

Wykonawca uzgodni proponowane płyty z Inspektorem Nadzoru.

W zależności od miejsca wbudowania, głównie stosowane będą płyty:

- Rodzaju A (płyta normalna kwadratowa),
- Rodzaju B (płyta półkrowa).

Należy użyć płyty jednowarstwowe (odmiana 1), gatunku 1 (G1) odpowiadające wymaganiom normy BN-80/6775-03/03 i ST.

Rodzaje i wymiary powyższych płyt chodnikowych betonowych podano w Tablicy Nr 5 Pozostałe (Rodzaj C i D) podane są w BN-80/6775-03/03.

Rodzaj płyty	Wymiary płyt, mm			
	a	b	c	d
A (kwadratowa)	50	-	-	-
	35			
B (półkrowa)	50	25	-	
	35	17,5		

Płyty winny mieć powierzchnie bez pęknięć, rys i ubytków betonu. Krawędzie elementów powinny być proste i równe. Dopuszczalne odchyłki wymiarów płyt podano w tablicy 6.

Rodzaj wymiaru	Dopuszczalna odchyłka, mm
	Gatunek 1
długość a, szerokość b, grubość h,	± 2

Należy użyć płyt wykonanych w całości z betonu co klasy C25/30 wg PN-EN 206-1 (B30).

Zastosowane płyty chodnikowe powinny spełniać wymagania pod względem:

- nośności (płyt dla rodzaju A):
- dla 50 x 50cm - nośność nie mniejsza niż 15,1 kN,
- dla 35 x 35cm - nośność nie mniejsza niż 8,1 kN.
- nasiąkliwości i mrozoodporności podane w ST D-08.01.01b „Ustawienie krwężników”.
- ścieralności na tarczy Bóhmego, wg PN-B-04111:1984: nie więcej niż 4mm.

Składowanie płyt chodnikowych.

Płyty chodnikowe betonowe należy składać rębem, płaszczyznami górnymi ku sobie na równym i suchym podłożu. Płyty powinny być posegregowane wg rodzajów, odmian i gatunków. Należy je ustawiać na podkładkach drewnianych.

3. SPRZĘT

3.1. Wymagania ogólne dotyczące sprzętu

Wymagania ogólne stosowania sprzętu podano w SPECYFIKACJI OGÓLNEJ „Wymagania ogólne”, pkt. 3.

3.2. Sprzęt do wykonania robót

Do wykonania koryta pod nawierzchnię chodnika, warstwy odcinającej i podsypki z piasku oraz podbudowy z kruszywa stabilizowanego mechanicznie i warstwy wyrównawczej powinien zostać użyty sprzęt mechaniczny w postaci koparko-spycharek, do zagęszczania małe walce statyczne, płyty wibracyjne, ubijaki mechaniczne oraz ręczny sprzęt pomocniczy (łopaty, miotły itp.).

3.2.1. Sprzęt do wykonania nawierzchni oraz napraw chodnika z kostki brukowej i płyt chodnikowych

- układanie brukowej kostki betonowej i płyt chodnikowych betonowych zostanie wykonane ręcznie.
- do zagęszczania nawierzchni należy użyć wibratory płytowe z osłoną z tworzywa sztucznego,
- inny sprzęt mechaniczny pomocniczy (np. piła do przycinania kostek brukowych i płyt chodnikowych),
- sprzęt ręczny.

4. TRANSPORT

4.1. Wymagania ogólne dotyczące transportu

Wymagania ogólne stosowania transportu podano w SPECYFIKACJI OGÓLNEJ „Wymagania ogólne”, pkt. 4.

4.2. Transport betonowych kostek brukowych

Betonowe kostki brukowe uzyskane z rozbiórki nawierzchni należy transportować samochodami skrzyniowymi w sposób uniemożliwiający ich uszkodzenie. Nowe betonowe kostki brukowe powinny być transportowane samochodami w oryginalnych opakowaniach producenta. Kostki brukowe powinny być ułożone warstwowo na paletach, owinięte folią i spięte taśmą. Sposób transportu kostek nie może powodować ich uszkodzeń.

4.3. Transport betonowych płyt chodnikowych

Płyty chodnikowe betonowe mogą być przewożone dowolnymi środkami transportu. Płyty winny zostać zabezpieczone przed przemieszczaniem się w czasie transportu, a ich górna warstwa nie może wystawać poza ściany środka transportowego więcej niż 1/3 wysokości płyty.

4.4. Transport pozostałych materiałów

Transport pozostałych materiałów należy przeprowadzić zgodnie z ST D-08.01.01b „Ustawienie krawężników” pkt. 4.3.

5. WYKONANIE ROBÓT

5.1. Ogólne zasady wykonania robót

Ogólne zasady wykonania robót podano w SPECYFIKACJI OGÓLNEJ „Wymagania ogólne”, pkt. 4.

5.2. Podstawowe czynności przy robotach remontowych chodnika

Czynności wykonania chodnika, ułożenia lub wymiany nawierzchni, w ramach robót bieżącego utrzymania dróg krajowych obejmuje:

- oznakowanie odcinka robót,
- wyznaczenie lokalizacji i powierzchni wymiany lub ułożenia betonowych kostek brukowych lub płyt chodnikowych betonowych w nawierzchni chodnika,
- wykonanie rozbiórki nawierzchni dla usunięcia zniszczonych elementów nawierzchni chodnika (roboty rozbiórkowe),
- oczyszczenie, uzupełnienie podsypki z kruszywa, wyprofilowanie i zagęszczenie, albo ułożenie nowej odpowiedniej podsypki pod kostki brukowe, płyty chodnikowe,
- uzupełnienie, ułożenie nawierzchni, odpowiednim rodzajem nawierzchni chodnika,

- zagęszczenie i wypełnienie wszystkich spoin,
 - w przypadku całkowitej wymiany lub dobudowy konstrukcji chodnika, wykonanie
 - robót zgodnie z niniejszą ST,
- obmiar wykonanych robót na danym odcinku,
- po zakończeniu robót na danym odcinku usunięcie oznakowania o prowadzonych
 - robotach drogowych.

Materiał z rozbiórki stanowi własność Wykonawcy jeżeli inspektor nadzoru nie zadecyduje inaczej.

5.3. Oznakowanie danego odcinka robót

Za bezpieczeństwo ruchu w obrębie odcinka na którym prowadzone są roboty od chwili ich rozpoczęcia aż do ostatecznego zakończenia odpowiedzialny jest Wykonawca. Oznakowanie odcinka robót na drodze należy wykonać zgodnie z wymaganiami SPECYFIKACJI OGÓLNEJ „Wymagania ogólne” pkt.1.5.3.

5.4. Roboty rozbiórkowe

Konieczność wymiany istniejącego fragmentu konstrukcji chodnika wynikająca z rodzaju, skali i głębokości zaistniałych uszkodzeń, powiązana jest z wykonaniem robót rozbiórkowych, polegających na całkowitym lub częściowym usunięciu uszkodzonych elementów chodnika i warstw kruszywowych. Prace należy tak prowadzić, aby w sąsiedztwie prowadzonych robót powierzchnie chodnika nie zostały uszkodzone. Miejsca niezbędnych wymian zostaną ustalone z Inspektorem Nadzoru. Materiał z rozbiórki stanowi własność Wykonawcy o ile Inspektor Nadzoru nie zadecyduje inaczej.

5.5. Wykonanie koryta

Przy odbudowywaniu fragmentu rozebranego chodnika lub wykonywaniu fragmentu nowego chodnika, należy wykonać koryto pod chodnik o wymiarach uzgodnionych z Inspektorem Nadzoru . Szerokość koryta należy jednoznacznie wytyczyć przy użyciu szpilek lub palików i sznurka. Po wykonaniu koryta o głębokości dostosowanej do poziomu istniejącego w bezpośrednim sąsiedztwie prowadzonych robót lub ustalonej z Inspektorem Nadzoru głębokości, należy usunąć wszelkie zanieczyszczenia, a następnie wykonać profilowanie w celu nadania wymaganych spadków poprzecznych i podłużnych. Bezpośrednio po wyprofilowaniu należy zagęścić podłoże. Zagęszczenie należy kontynuować do czasu osiągnięcia wskaźnika zagęszczenia I_s nie mniejszego niż 0,97 określonego zgodnie z normą BN-77/8931-12 lub wyznaczonego z badań płytą dynamiczną, albo osiągnięcia przy zastosowaniu metody obciążeń płytowych (z użyciem płyty o $\leq j$) 30cm), wskaźnika odkształcenia I_0 , będącego stosunkiem wtórnego modułu odkształcenia E_2 do pierwotnego modułu odkształcenia E_1 , nie większego niż 2,2. Wilgotność gruntu podczas zagęszczania podłoża powinna odpowiadać wilgotności optymalnej określonej wg normy PN-B-04481:1988. Koryto po wyprofilowaniu, do czasu ułożenia warstwy odcinającej z piasku, należy utrzymywać w dobrym stanie. W przypadku, gdy przygotowane podłoże uległo nadmiernemu zawilgoceniu, ułożenie warstwy odcinającej może nastąpić dopiero po jego osuszeniu.

5.6. Wykonanie warstwy odcinającej

5.6.1. Wbudowanie kruszywa (piasku)

Warstwę odcinającą z piasku powinna mieć grubość po zagęszczeniu 5-10 cm (wskazana 10 cm). Grubość układanej warstwy należy uzgodnić z Inspektorem Nadzoru. Piasek powinien być rozkładany w warstwie o jednakowej grubości, przy użyciu sprzętu mechanicznego i ręcznego z zachowaniem wymaganych spadków. Grubość rozkładanej warstwy luźnego kruszywa powinna być taka, aby po jej zagęszczeniu osiągnięta została ustalona z Inspektorem Nadzoru.

5.6.2. Zagęszczanie kruszywa

Bezpośrednio po końcowym wyprofilowaniu warstwy odcinającej należy przystąpić do jej

zagęszczania przez wałowanie. Nierówności i zagłębienia powstałe w czasie zagęszczania powinny zostać wyrównane przez spulchnienie warstwy kruszywa i dodanie lub usunięcie materiału, aż do uzyskania równej powierzchni.

W miejscach niedostępnych dla walca, warstwa powinna zostać zagęszczona zagęszczarkami płytowymi lub ubijakami mechanicznymi.

Zagęszczanie można uznać za wystarczające, jeżeli postawiona stopa człowieka pozostawiała co najwyżej ledwo widoczny ślad. Wilgotność kruszywa przy zagęszczaniu powinna odpowiadać wilgotności optymalnej.

W przypadku, gdy wilgotność piasku jest mniejsza od wilgotności optymalnej, kruszywo powinno zostać zwilżone ustaloną ilością wody i równomiernie wymieszane. W przypadku, gdy wilgotność piasku jest większa od wilgotności optymalnej, kruszywo powinno zostać przesuszone przez przemieszanie.

5.7. Wykonanie podbudowy z kruszywa (rozliczane wg ST D-04.04.04)

Należy wykonać podbudowę z kruszywa stabilizowanego mechanicznie. Grubość po zagęszczeniu nie powinna przekraczać 15cm. Grubość układanej warstwy należy uzgodnić z Inspektorem Nadzoru. Mieszanke kruszywa o uziarnieniu zgodnym z ST i o wilgotności optymalnej powinno się wytwarzać w mieszarce w celu uzyskania jej jednorodności.

Po wyprodukowaniu mieszanki o optymalnej wilgotności należy ją dostarczyć na budowę w taki sposób, aby nie uległa wyschnięciu i segregacji. Za zgodą Inspektora Nadzoru kruszywo może zostać wymieszane ręcznie. Następnie należy ją rozłożyć w jednej warstwie o takiej grubości, aby uzyskać ustaloną z Inspektorem Nadzoru grubość podbudowy. Podbudowę należy wyprofilować i zagęścić z zachowaniem wymaganych spadków poprzecznych i podłużnych.

Powstałe w czasie zagęszczania nierówności i zagłębienia winny zostać wyrównane przez spulchnienie warstwy kruszywa i dodanie lub usunięcie materiału, aż do otrzymania równej powierzchni. Przy układaniu nawierzchni chodnika z asfaltu lanego winna zostać wykonana warstwa wyrównawcza z kruszywa zgodnie z pkt. 2.2.2.1. Zagęszczanie podbudów należy prowadzić do czasu osiągnięcia wskaźnika zagęszczenia I_s nie mniejszego niż 1,0 określonego zgodnie z normą BN-77/8931-12 lub wyznaczonego z badań płytą dynamiczną, albo osiągnięcia metodą obciążeń płytowych, przy użyciu płyty o średnicy 30cm, wskaźnika odkształcenia I_0 , będącego stosunkiem wtórnego modułu odkształcenia E_2 do pierwotnego modułu odkształcenia E_1 nie większego niż 2,2. Wilgotność kruszywa podczas zagęszczania warstwy powinna odpowiadać wilgotności optymalnej określonej wg normy PN-B-04481:1988.

5.8. Układanie chodnika z betonowych kostek brukowych

5.8.1. Wykonanie podsypki pod kostkę brukową

Przy odbudowywaniu fragmentu rozebranego chodnika lub wykonywaniu fragmentu nowego chodnika, piasek należy rozłożyć w warstwie o jednakowej grubości, przy użyciu sprzętu mechanicznego i ręcznego. Podsypkę należy zwilżyć wodą, zagęścić i wyprofilować z zachowaniem wymaganych spadków poprzecznych i podłużnych. Spadek poprzeczny powinien wynosić $1\pm 2\%$ w kierunku jezdni. Grubość rozkładanej warstwy powinna wynosić:

- 5cm w przypadku konstrukcji nawierzchni chodników przeznaczonych wyłącznie dla ruchu pieszego i powierzchni wyłączonych z jakiegokolwiek ruchu,
- 3cm w przypadku konstrukcji nawierzchni chodnika z dopuszczeniem postojów samochodów o ciężarze całkowitym nie większym niż 2500kG oraz na wjazdach (wyjazdach) do bram i posesji.

Grubość rozkładanej warstwy luźnego kruszywa powinna być taka, aby po jej zagęszczeniu osiągnięta

została wymagana grubość.

5.8.2. Układanie kostki brukowej

Przy odbudowywaniu fragmentu rozebranego chodnika oraz przy wymianie uszkodzonych lub zniszczonych pojedynczych elementów, należy odtworzyć wzór ułożenia kostek, dostosować profil poprzeczny i podłużny do istniejącego w bezpośrednim sąsiedztwie prowadzonych robót i zastosować kostkę brukową zgodnie z pkt. 2.2.8. Przed ułożeniem nowych kostek w miejsce uszkodzonych należy wyrównać, a w miarę potrzeby uzupełnić podsypkę i zagęścić. Należy przy wykonywaniu fragmentu nowego chodnika, wzór układania betonowych kostek brukowych oraz ich kształt i kolor winien być uzgodniony z Inspektorem Nadzoru.

Powierzchnie układanej nawierzchni chodnika z kostki wyznaczają obramowania z krawężników i obrzeży betonowych.

Kostkę układa się ręcznie na podsypce piaskowej w taki sposób, aby zachowane zostały wymagane spadki poprzeczne ($1\pm 2\%$) i podłużne, a szczeliny pomiędzy kostkami wynosiły $2\div 3\text{mm}$.

Po ułożeniu kostki, szczeliny należy wypełnić piaskiem. Następnie należy powierzchnię zamieść szczotkami i przystąpić do ubijania nawierzchni przy użyciu wibratorów określonych w pkt. 3.2.1. Wibrowanie należy prowadzić od krawędzi powierzchni ubijanej w kierunku środka i jednocześnie w kierunku poprzecznym. Zabrania się zagęszczać kostki przy użyciu walca.

Kostki pęknięte lub uszkodzone w czasie zagęszczania należy wymienić na nowe. Po ubiciu nawierzchni należy uzupełnić szczeliny piaskiem i zamieść nawierzchnię. Gotowa nawierzchnia nie wymaga pielęgnacji.

5.9. Układanie chodnika z betonowych płyt chodnikowych

5.9.1. Wykonanie podsypki pod płyty chodnikowe

Przy odbudowywaniu fragmentu rozebranego chodnika lub wykonywaniu fragmentu nowego chodnika, piasek należy rozłożyć w warstwie o jednakowej grubości, przy użyciu sprzętu mechanicznego i ręcznego. Podsypkę należy zwilżyć wodą, zagęścić i wyprofilować z zachowaniem wymaganych spadków poprzecznych i podłużnych. Spadek poprzeczny powinien wynosić 2% w kierunku jezdni. Grubość rozkładanej warstwy powinna wynosić jak w pkt. 5.9.1.

Grubość rozkładanej warstwy luźnego piasku powinna być taka, aby po jej zagęszczeniu osiągnięta została wymagana grubość.

5.9.2. Układanie betonowych płyt chodnikowych

Przy odbudowywaniu fragmentu rozebranego chodnika oraz przy wymianie uszkodzonych lub zniszczonych pojedynczych elementów, należy odtworzyć wzór ułożenia płyt, dostosować profil poprzeczny i podłużny do istniejącego w bezpośrednim sąsiedztwie prowadzonych robót i zastosować płyty chodnikowe zgodnie z pkt. 2.2.9.

Przed ułożeniem nowych płyt w miejsce uszkodzonych, należy wyrównać, a w miarę potrzeby uzupełnić podsypkę i zagęścić.

Przy wykonywaniu fragmentu nowego chodnika, wzór układania betonowych płyt winien być zgodny z normą BN-64/8845-01 i uzgodniony z Inspektorem Nadzoru. Powierzchnie układanej nawierzchni chodnika z płyt wyznaczają obramowania z krawężników i obrzeży betonowych.

Płyty układa się ręcznie na podsypce piaskowej w taki sposób, aby zachowane zostały wymagane spadki poprzeczne (2%) i podłużne, a szerokość spoin pomiędzy płytami na odcinkach prostych nie była większa niż 0,8cm. Przy łukach o promieniu powyżej 30m płyty należy tak układać, aby spoiny rozszerzały się wachlarzowo. Płyty należy docinać mechanicznie (piłą). Płyty na łukach o promieniu do 30m winny być układane w odcinkach prostych, łączących się przy użyciu trójkątów i trapezów wykonywanych z płyt odpowiednio dostosowanych przez docinanie mechanicznie.

Szerokość spoin na łukach nie może być większa niż 3cm. Spoiny pomiędzy płytami chodnikowymi, po oczyszczeniu, winny zostać wypełnione piaskiem na pełną grubość płyty (lub wypełnione zaprawą cementowo-piaskową). Rodzaj wypełnienia należy uzgodnić z Inspektorem Nadzoru. Przy krawężnikach płyty chodnikowe należy układać tak, aby ich górna krawędź znajdowała się 1÷2 cm ponad górną krawędź krawężnika. Górna powierzchnia płyt chodnikowych powinna być w jednym poziomie z górną powierzchnią urządzeń naziemnych uzbrojenia podziemnego. Ułożone płyty mogą zostać dogęszczone przez ubijanie lub przy użyciu wibratorów określonych w pkt. 3.2.1. Zabrania się zagęszczania płyty przy użyciu walca. Płyty pęknięte lub uszkodzone w czasie układania należy wymienić na nowe. Po ubiciu nawierzchni należy uzupełnić szczeliny piaskiem i zamieść nawierzchnię. Gotowa nawierzchnia z płyt chodnikowych o spoinach wypełnionych piaskiem nie wymaga pielęgnacji. Nawierzchnia z płyt chodnikowych o spoinach wypełnionych zaprawą cementowo-piaskową powinna być pielęgnowana przez kilka dni, przy użyciu wilgotnego piasku (rozłożonego w cienkiej warstwie).

6. KONTROLA JAKOŚCI ROBÓT

6.1. Wymagania ogólne

Ogólne wymagania kontroli jakości prowadzonych robót podano w SPECYFIKACJI OGÓLNEJ „Wymagania ogólne” pkt. 6.

6.2. Badania przed przystąpieniem do robót

Przed przystąpieniem do wykonywania robót. Wykonawca przedstawi wyniki badań wszystkich materiałów przeznaczonych do robót Inspektorowi Nadzoru. Wykonawca przedstawi Inspektorowi Nadzoru także Aprobatę Techniczną na zastosowaną betonową kostkę brukową, w przypadku, gdy nie będzie ona wyprodukowana zgodnie z PN-EN 1338. Wymagany jest także Atesty Producentów: płyt chodnikowych betonowych, betonowych kostek brukowych.

6.3. Badania w czasie wykonywania robót

6.3.1. Badania w czasie wykonania koryta

W czasie wykonywania koryta należy sprawdzać zgodność wymiarów koryta, spadków poprzecznych i podłużnych a także sprawdzać równość i zagęszczenie podłoża w odniesieniu do wymagań niniejszych ST.

6.3.2. Badania w czasie wykonania warstwy odcinającej

W czasie wykonywania warstwy odcinającej należy sprawdzać grubość i równość układanej warstwy, a także jej zagęszczenie.

6.3.3. 6.3.3. Badania w czasie wykonania warstwy podbudowy z kruszywa

W czasie wykonywania warstwy podbudowy z kruszywa łamanego stabilizowanego mechanicznie sprawdzeniu powinno podlegać:

1. Uziarnienie kruszywa z częstotliwością zależną od długości odcinka i ilości robót (1 raz dla ustalonej z Inspektorem Nadzoru ilości robót).

Uzyskany wynik badania powinien być zgodny z wymaganiami podanymi w pkt. 2.2.2.

2. Wilgotność kruszywa (częstotliwość badania wg zaleceń Inspektora Nadzoru).

Wilgotność powinna odpowiadać wilgotności optymalnej, określonej według normalnej metody Proctora, zgodnie z normą PN-B-04481:1988 z zachowaniem tolerancji $\pm 20\%$ jej wartości.

Oznaczenie wilgotności należy przeprowadzić zgodnie z normą PN-B-06714-17 „Kruszywa mineralne. Badania. Oznaczenie wilgotności”.

3. Zagęszczenie podbudowy (częstotliwość badania wg zaleceń Inspektora Nadzoru).

Zagęszczenie należy sprawdzać zgodnie z normą BN-77/8931-12 lub wyznaczyć I_s z badań płytą dynamiczną, albo sprawdzić metodą obciążeń płytowych, przy użyciu płyty o średnicy 30cm

wyznaczając wskaźnik odkształcenia I0 jako stosunek wtórnego modułu odkształcenia E2 do pierwotnego modułu odkształcenia E1.

Zagęszczenie podbudowy należy uznać za prawidłowe gdy:

- wskaźnika zagęszczenia Is jest nie mniejszy niż 1,0 lub
- wskaźnik odkształcenia I0 jest nie większego niż 2,2, czyli

$$\frac{E_1}{E_2} \leq 2,2$$

W czasie wykonywania podbudowy należy także sprawdzać zgodność grubości układanej warstwy, spadków poprzecznych i podłużnych a także sprawdzać jej równość w odniesieniu do wymagań niniejszych ST.

6.3.4. Badania w czasie wykonania podsypki pod kostki brukowe i płyty chodników

Wykonawca będzie na bieżąco sprawdzał grubość układanej warstwy podsypki z piasku. W razie wątpliwości Wykonawca wykona na polecenie Inspektora Nadzoru badania kontrolne użytego piasku. Wyniki badań powinny być zgodne z wymaganiami podanymi w Tabelicy Nr 3.

6.3.5. Badania w czasie układania kostki brukowej i płyt chodnikowych

W czasie wykonywania nawierzchni chodnika z kostki brukowej i płyt chodnikowych Wykonawca powinien na bieżąco sprawdzać poprawność wzoru układania, stan kostek i płyt, ich kolor, uzyskiwane spadki poprzeczne i podłużne oraz równość nawierzchni. Wyniki powinny być zgodne z wymaganiami niniejszymi ST.

6.4. Wymagania i badania po zakończeniu etapów robót

6.4.1. Wymagania dla koryta

1. Szerokość koryta powinna być zgodna z ustaloną i uzgodnioną z Inspektorem Nadzoru szerokością i nie powinna się różnić o więcej niż ± 5 cm.
2. Nierówności wykonanej warstwy mierzone łątą i klinem pomiarowym nie powinny przekraczać 20mm.

Badania należy przeprowadzić zgodnie z BN-68/8931-04.

3. Spadki poprzeczne powinny być zgodne z istniejącymi w sąsiedztwie, albo zgodne z normą i poleceniami Inspektora Nadzoru z zachowaniem tolerancji $\pm 0,5\%$. Oś koryta w planie powinna być usytuowana zgodnie z istniejącą osią chodnika w przypadku odbudowy fragmentu chodnika, albo zgodna z ustaloną osią z zachowaniem tolerancji ± 5 cm.

4. Głębokość koryta powinna być zgodna z ustaloną z zachowaniem tolerancji $\pm 1,0$ cm

5. Zagęszczenie koryta

Zagęszczenie powinno być zgodne z wymaganiami podanymi w pkt. 5.5.

6.4.2. Wymagania dla warstwy odcinającej

Wymagania dla warstwy odcinającej podano w pkt. 5.6.

6.4.3. Wymagania i badania dla warstwy podbudowy z kruszywa

Bezpośrednio przed odbiorem powinna zostać sprawdzona szerokość podbudowy, równość, spadki poprzeczne i grubość warstwy, a także zagęszczenie warstwy. Wymagania w zakresie cech geometrycznych, zagęszczenia warstwy:

1. Szerokość koryta powinna być zgodna z istniejącą (w przypadku odbudowy fragmentu chodnika), albo zgodna z ustaloną i uzgodnioną z Inspektorem Nadzoru (w przypadku wykonania nowego fragmentu chodnika) - i nie powinna się różnić o więcej niż ± 5 cm.

2. Nierówności wykonanej warstwy mierzone łątą i klinem pomiarowym nie powinny przekraczać 20mm.

Badania należy przeprowadzić zgodnie z BN-68/8931-04.

3. Spadki poprzeczne powinny być zgodne z istniejącymi w sąsiedztwie, albo zgodne z normą i

poleceniami Inspektora Nadzoru - z zachowaniem tolerancji $\pm 0,5\%$. Oś w planie powinna być usytuowana zgodnie z istniejącą osią chodnika w przypadku odbudowy fragmentu chodnika, albo zgodna z ustaloną osią z zachowaniem tolerancji $\pm 5\text{cm}$.

4. Grubość warstwy powinna być zgodna z istniejącą grubością warstwy podbudowy w chodniku w przypadku odbudowy fragmentu chodnika, albo zgodna z ustaloną uzgodnioną grubością - zachowaniem tolerancji $\pm 10\%$.

5. Zagęszczenie warstwy

Zagęszczenie powinno być zgodne z wymaganiami podanymi w pkt. 5.7.

6.4.4. Wymagania dla warstwy podsypki z piasku

Warstwa powinna być ułożona o grubości zgodnej z normą i ustaloną z Inspektorem Nadzoru w przypadku nowego fragmentu chodnika, albo dostosowana do grubości podsypki istniejącej w sąsiedztwie robót. Dopuszczalna odchyłka od projektowanej grubości nie powinna być większa od $\pm 1,0\text{cm}$.

6.4.5. Wymagania i badania dla nawierzchni chodnika z kostki brukowej

Powierzchnia chodnika powinna być równa.

1. Nierówności wykonanej nawierzchni chodnika mierzone łatą i klinem pomiarowym nie powinny przekraczać 10mm.

Badania należy przeprowadzić zgodnie z BN-68/8931-04.

2. Sprawdzenie przekroju poprzecznego

Przekrój poprzeczny chodnika powinien być zgodny z ustalonym i uzgodnionym z Inspektorem Nadzoru w przypadku nowego fragmentu chodnika, albo dostosowany do przekroju istniejącego w sąsiedztwie robót. Dopuszczalne odchylenia powinny zachować tolerancję $\pm 0,3\%$.

3. Sprawdzenie profilu podłużnego

Profil podłużny chodnika powinien być dostosowany do istniejącego profilu chodnika w sąsiedztwie robót.

Odchylenia od ustalonej niwelety chodnika nie mogą przekraczać $\pm 3\text{cm}$.

6.4.6. Wymagania i badania dla nawierzchni chodnika z płyt chodnikowych

Powierzchnia chodnika powinna być równa.

1. Nierówności wykonanej nawierzchni chodnika mierzone łatą i klinem pomiarowym nie powinny przekraczać 0,8cm. Badania należy przeprowadzić zgodnie z BN-68/8931-04.

2. Sprawdzenie przekroju poprzecznego

Przekrój poprzeczny chodnika powinien być zgodny z ustalonym i uzgodnionym z Inspektorem Nadzoru w przypadku nowego fragmentu chodnika, albo dostosowany do przekroju istniejącego w sąsiedztwie robót. Dopuszczalne odchylenia powinny zachować tolerancję $\pm 0,3\%$.

3. Sprawdzenie profilu podłużnego

Profil podłużny chodnika powinien być dostosowany do istniejącego profilu chodnika w sąsiedztwie robót.

Odchylenia od ustalonej niwelety chodnika nie mogą przekraczać $\pm 3\text{cm}$.

4. Sprawdzenie równoległości spoin należy przeprowadzić w przypadku:

- odbudowy fragmentu chodnika (linia spoin winna być dostosowana do istniejącej linii spoin w sąsiedztwie prowadzonych robót na chodniku),
- nowo wykonywanego fragmentu chodnika.

Badanie równoległości spoin wykonane za pomocą dwóch sznurków napiętych wzdłuż spoin i przymiaru z podziałką milimetrową nie powinno wykazać odchylenia większego niż $\pm 1\text{cm}$.

6. Sprawdzenie szerokości i wypełnienia spoin przeprowadzone przez usunięcie spoin na długości

około 10cm w 2÷3 miejscach chodnika i zmierzenie ich szerokości oraz wypełnienia powinno wykazać zgodność z wymaganiami podanymi w pkt. 5.9.2.

7. OBMIAR ROBÓT

7.1. Wymagania ogólne

Obmiar robót określi faktyczny zakres robót oraz ustali rzeczywiste ilości wbudowanych materiałów. Ogólne zasady i wymagania dotyczące obmiaru robót podano w SPECYFIKACJI OGÓLNEJ „Wymagania ogólne” pkt. 7.

7.2. Jednostka obmiarowa

Jednostką obmiarową jest m² (metr kwadratowy) wykonanego chodnika z:

- brukowej kostki betonowej,
- z płyt chodnikowych betonowych,

8. ODBIÓR ROBÓT

8.1. Wymagania ogólne

Ogólne zasady i wymagania dotyczące odbioru robót podano w SPECYFIKACJI OGÓLNEJ „Wymagania ogólne” pkt. 8.

8.2. Odbiór robót zanikających i ulegających zakryciu

Zasady odbioru robót zanikających i ulegających zakryciu określono w SPECYFIKACJI OGÓLNEJ „Wymagania ogólne” pkt. 8.2.

Odbiorowi robót zanikających i ulegających zakryciu podlegają:

- wykonane koryto,
- wykonana warstwa odcinająca,
- wykonana podbudowa,
- wykonana podsypka.

Odbiór robót zanikających i ulegających zakryciu polega na ocenie jakości i ilości rzeczywiście wykonanych robót, które w dalszym procesie realizacji budowy ulegają zakryciu kolejnymi warstwami nawierzchni. W przypadku stwierdzenia usterek, Inspektor Nadzoru ustali zakres wykonania robót poprawkowych dla usunięcia tych wad, a Wykonawca wykona je na własny koszt w terminie ustalonym z Inspektorem Nadzoru.

9. PODSTAWA PŁATNOŚCI

9.1. Ustalenia ogólne

Ogólne ustalenia dotyczące podstawy płatności podano w SPECYFIKACJI OGÓLNEJ „Wymagania ogólne” pkt. 9.

9.2. Cena jednostki obmiarowej

Cena wykonania 1m² chodnika z:

- o brukowej kostki betonowej,
 - o z płyt chodnikowych betonowych,
- obejmuje w zależności od zakresu robót:
- prace pomiarowe (odbudowa i wykonanie nowego fragmentu chodnika),
 - przygotowanie koryta i podłoża (rozliczane odrębnie wg ST D-04.01.01)
 - wykonanie warstwy odcinającej (rozliczane odrębnie wg ST D-04.02.01),
 - dostarczenie materiałów na miejsce wbudowania,
 - wykonanie podbudowy z kruszywa łamanego stabilizowanego mechanicznie (rozliczane odrębnie wg ST D-04.04.04),
 - wykonanie nawierzchni chodnika z kostki lub płytek betonowych na podsypce cementowopiaskowej,
 - przeprowadzenie badań i pomiarów wymaganych w ST.

10. PRZEPISY ZWIĄZANE

PN-EN 12620:2004 Kruszywa do betonu

PN-B-1112:1996 Kruszywa mineralne. Kruszywa łamane do nawierzchni drogowych

PN-B-06714-15:1991 Kruszywa mineralne. Badania. Oznaczenie składu ziarnowego

PN-B-06714-13:1978 Kruszywa mineralne. Badania. Oznaczenie zawartości pyłów mineralnych

PIM-B-06714-12:1977 Kruszywa mineralne. Badania. Oznaczenie zawartości zanieczyszczeń obcych

PIM-B-06714-17:1978 Kruszywa mineralne. Badania. Oznaczenie wilgotności".

PN-B-06714-19:1978 Kruszywa mineralne. Badania. Oznaczenie mrozoodporności metodą bezpośrednią

PN-B-06714-26:1980 Kruszywa mineralne. Badania. Oznaczenie zawartości zanieczyszczeń organicznych

PN-B-06714-42:1979 Kruszywa mineralne. Badania. Oznaczenie ścieralności w bębnie Los Angeles

BN-64/8931-01 Drogi samochodowe. Oznaczenie wskaźnika piaskowego

BN-68/8931-04 Drogi samochodowe, Pomiar równości nawierzchni planografem i łąką

PN-S-06102:1997 Drogi samochodowe, Podbudowa z kruszyw stabilizowanych mechanicznie

PN-S-02205:1998 Drogi samochodowe. Roboty ziemne. Wymagania i badania

PN-B-06712:1986 Kruszywa mineralne do betonu

PN-S-96025:2000 Drogi samochodowe. Nawierzchnie asfaltowe. Wymagania

BN-64/8845-01 Chodniki z płyt betonowych. Warunki techniczne wykonania i odbioru

PN EN 197-1:2002 Cement. Część 1: Skład, wymagania i kryteria zgodności dotyczące cementów powszechnego użytku. (+ zmiana A1:2005 do tej normy)

PN EN 206-1 Beton. Część 1: Wymagania, właściwości, produkcja i zgodność

PN-EN 1338 Betonowe kostki brukowe. Wymagania i metody badań

PN-EN 12697-20:2007 Mieszanki mineralno asfaltowe. Metody badań mieszanek mineralno-asfaltowych na gorąco. Część 20: Badanie twardości (penetracji) na próbkach sześciennych lub na próbkach Marshalla".

PRZYKŁADY KSZTAŁTÓW BETONOWEJ KOSTKI BRUKOWEJ

a) Najczęściej spotykane kształty kostek i sposoby ich układania

(wg W. Brylicki: Kostka brukowa z betonu wibroprasowanego, 1998)

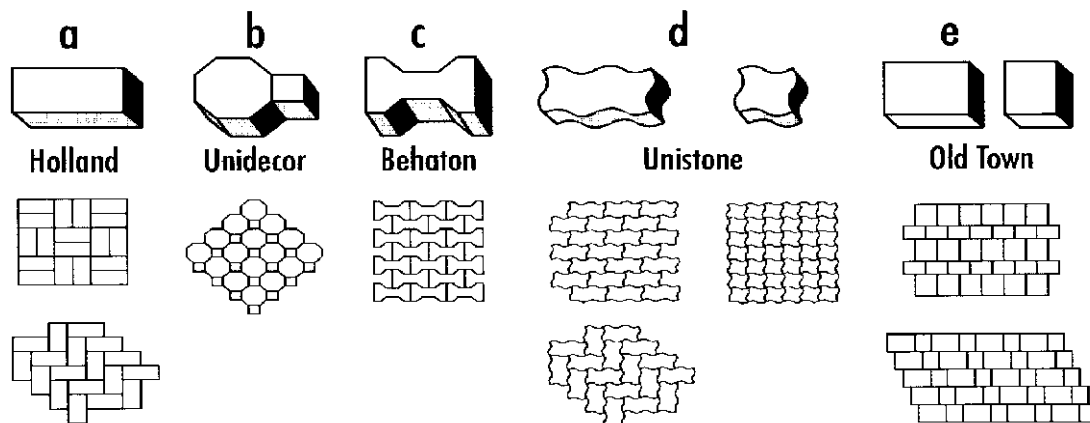

Podstawowe kształty kostek (wg W. Grzybowska, P. Zieliński: Nawierzchnie kostek betonowych w świetle doświadczeń zagranicznych, Drogownictwo 5/1999)

Oznaczenia: (1) - typ kostki charakterystyczny dla wiązań w jodełkę,

(2) - typ kostki odpowiedni tylko dla wiązań w rzędy proste.

Kształtki zacienione - typ kostki zapewniający dobry rozkład obciążenia.

Kategoria A	A (1)	B (1)	C (1)	D (1)	E (1)	F (1)
Kategoria B	G (2)	H (2)	I (2)	J (2)	K (2)	L (2)
Kategoria C	M (2)	N (2)	O (2)	P (2)	Q (2)	R (1)
	S (2)	T (2)	U (1)	V (2)		

Kategoria A: kostki zazębiające się wzajemnie na wszystkich czterech bocznych ściankach - spoiny nie rozszerzają się pod ruchem

Kategoria B: kostki zazębiające się wzajemnie na dwóch bocznych ściankach - utrudnione rozszerzanie spoin równoległe do osi podłużnej elementów

Kategoria C: kostki nie zazębiają się wzajemnie - wymagana jest duża dokładność układania kostek o jednakowych wymiarach

ZALECANE GRUBOŚCI BETONOWEJ KOSTKI BRUKOWEJ

(wg: A. Becher, Z. Gustowski – Jak wykonać trwałą nawierzchnię z kostki brukowej, „Materiały Budowlane” nr 5/2005)

W zależności od rodzaju zastosowania kostek w nawierzchni, można przyjmować następującą minimalną jej grubość:

- a) 4 cm – w przypadku ruchu pieszego (np. na przydomowych chodnikach, tarasach),
- b) 6 lub 7 cm – w przypadku ruchu pieszego i pojazdów niemechanicznych oraz mało intensywnego ruchu samochodów o masie do 3,5 t,
- c) 8 cm – w przypadku intensywnego ruchu samochodów osobowych, ciężarowych i innych ciężkich pojazdów,
- d) 10 cm – w przypadku najbardziej intensywnego obciążenia, np. na placach przemysłowych, przy ciągłym ruchu ciężkich pojazdów.

PRZYKŁADOWE KONSTRUKCJE NAWIERZCHNI Z BETONOWEJ KOSTKI BRUKOWEJ NA ULICACH

(wg W. Brylicki: Zadanie dla specjalistów, „Budownictwo-Technologie-Architektura”, nr specjalny, 2005 r.)

1. Kategorie ruchu do ustalenia konstrukcji nawierzchni

Lp.	Przeznaczenie nawierzchni	Kategoria ruchu (liczba pojazdów porównawczych o nacisku do 80 kN/oś/pas/24 h)
1	Chodniki, ścieżki rowerowe i ciągi pieszo-jezdne tylko wyjątkowo wykorzystywane przez samochody dostawcze i samochody oczyszczania	Bardzo lekki R0 /do 4
2	Ulice osiedlowe, parkingi samochodów osobowych, na których okazjonalnie zatrzymują się samochody ciężarowe oraz rzadko użytkowane przez samochody ciężarowe ulice i place	Bardzo lekki R1/5-11
3	Ulice osiedlowe, strefy ruchu pieszego z ruchem dostawczym, stale użytkowane parkingi samochodów osobowych z nielicznym udziałem samochodów ciężarowych i autobusów	Lekki R2/12-35
4	Ulice zbiorcze, strefy ruchu pieszego z ciężkim ruchem dostawczym, parkingi dla samochodów ciężarowych i autobusów oraz drogi przemysłowe	Lekko-średni R3/36-100

2. Konstrukcje nawierzchni

Oznaczenia: a) warstwa ścieralna z drobnowymiarowych elementów betonowych innych niż elementy sześciokątne, b) warstwa ścieralna z drobnowymiarowych elementów betonowych o kształcie sześciokątnym, c) warstwa ścieralna z drobnowymiarowych elementów betonowych może być układana bezpośrednio na warstwie mrozoodpornej odpowiedniej grubości

2.1. Konstrukcja nawierzchni dla kategorii ruchu R0 – grubość warstwy w [cm]

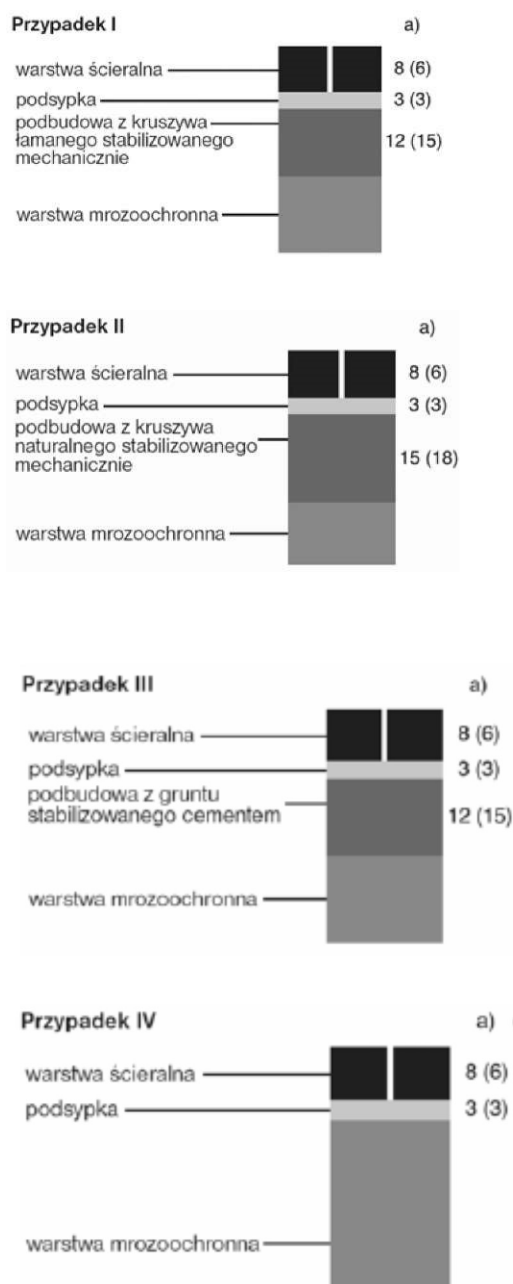

2.2. Konstrukcja nawierzchni dla kategorii ruchu R1 – grubość warstwy w [cm]

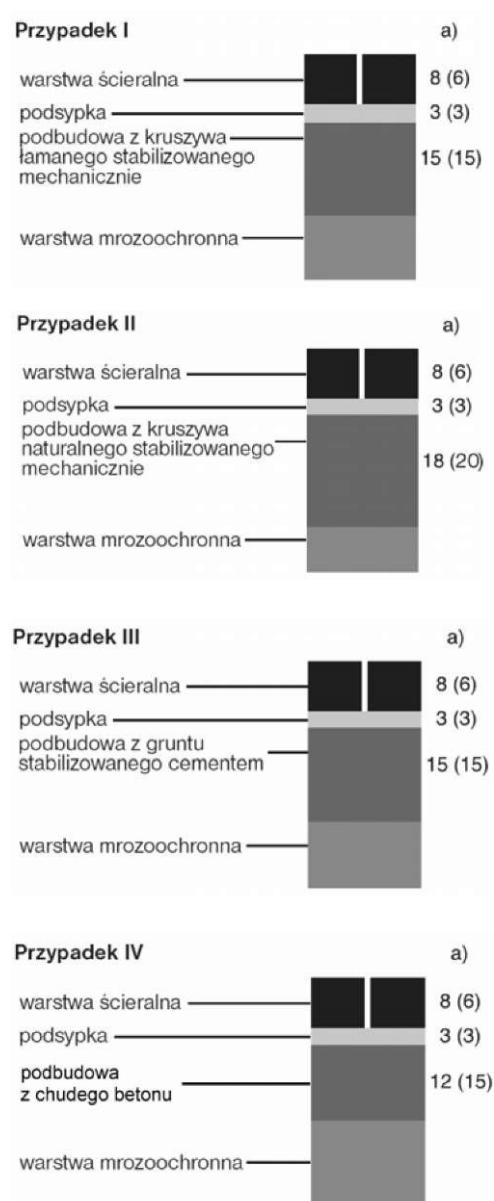

2.3. Konstrukcja nawierzchni dla kategorii ruchu R2 – grubość warstwy w [cm]

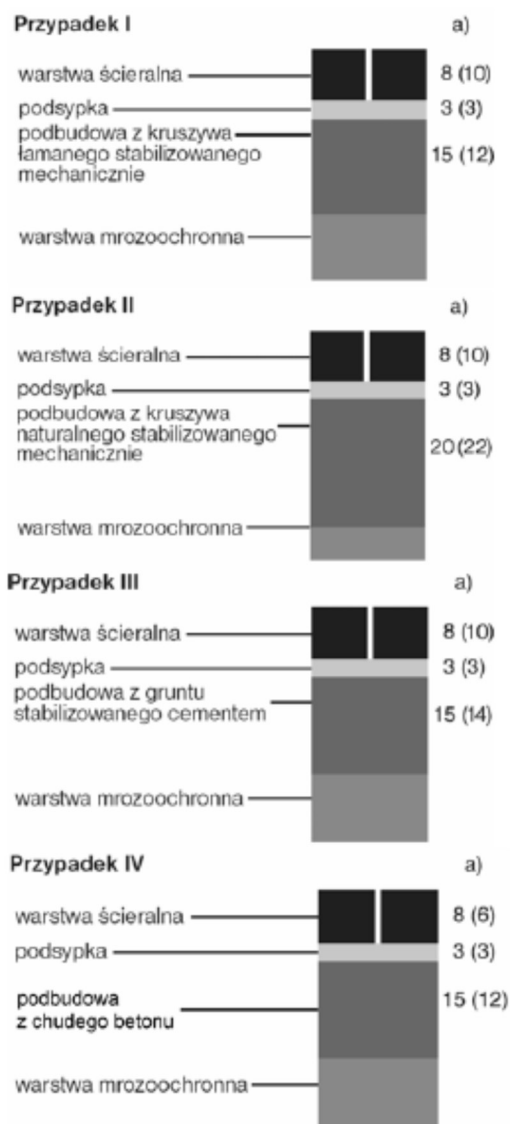

2.4. Konstrukcja nawierzchni dla kategorii ruchu R3 – grubość warstwy w [cm]

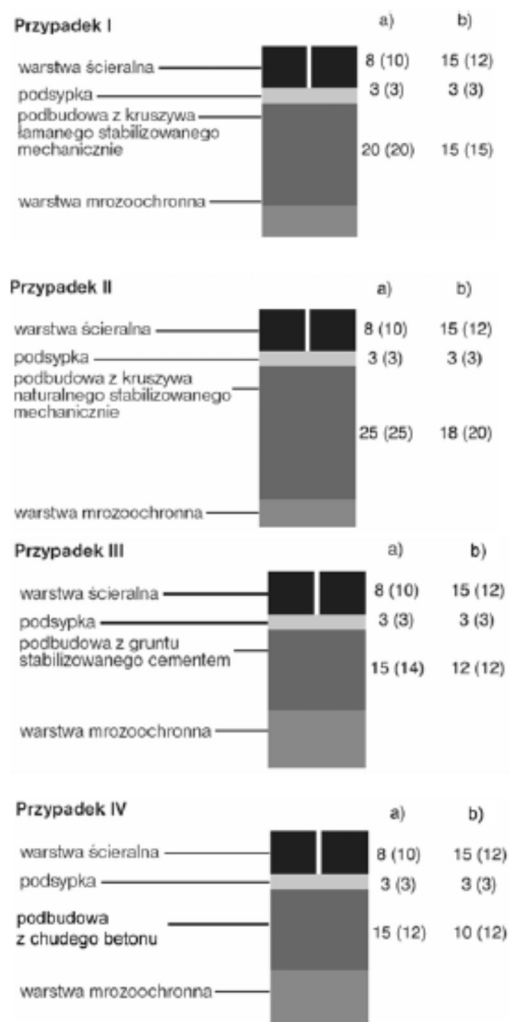

ZALECONE KONSTRUKCJE NAWIERZCHNI Z BETONOWEJ KOSTKI BRUKOWEJ NA DROGACH PUBLICZNYCH

(WG ROZPORZĄDZENIA MINISTRA TRANSPORTU I GOSPODARKI MORSKIEJ Z DNIA 2 MARCA 1999 R. W SPRAWIE WARUNKÓW TECHNICZNYCH, JAKIM POWINNY ODPOWIADAĆ DROGI PUBLICZNE I ICH USYTUOWANIE, Dz.U. Nr 43, poz. 430)

1. Nawierzchnia w rejonie przystanku autobusowego (na podłożu G1 o module sprężystości (wtórnym) ≥ 120 MPa)

1.1. Drogi o ruchu kategorii KR3 (71÷335 osi obliczeniowych 100 kN/pas/dobę)

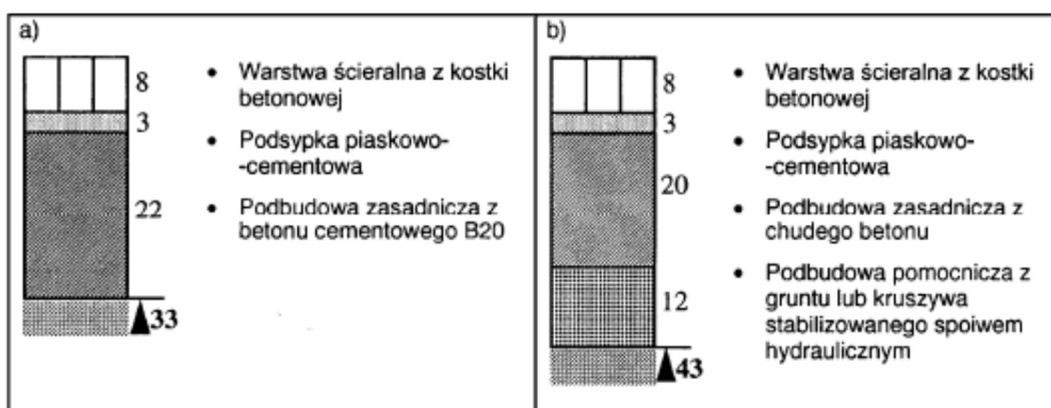

1.2. Drogi o ruchu kategorii KR4 (336÷1000 osi obliczeniowych 100 kN/pas/dobę)

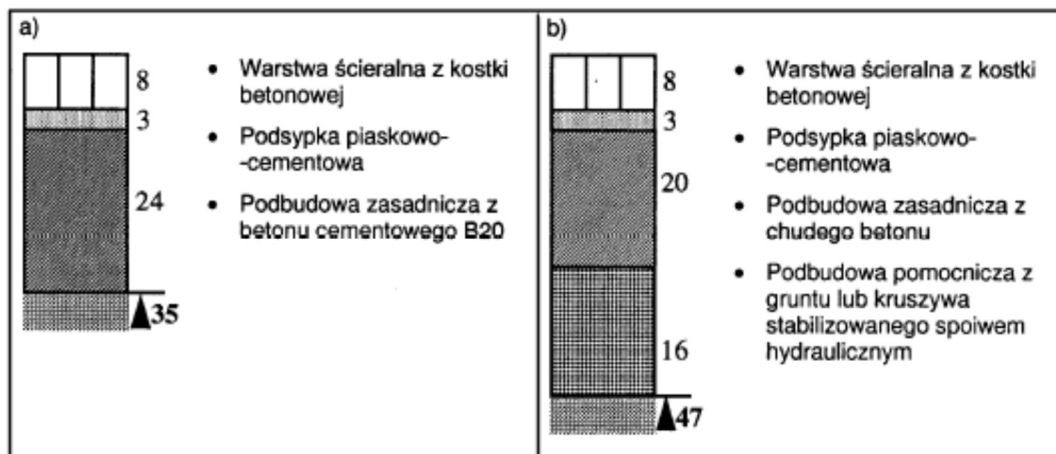

1.3. Drogi o ruchu kategorii KR5 (1001÷2000 osi obliczeniowych 100 kN/pas/dobę)

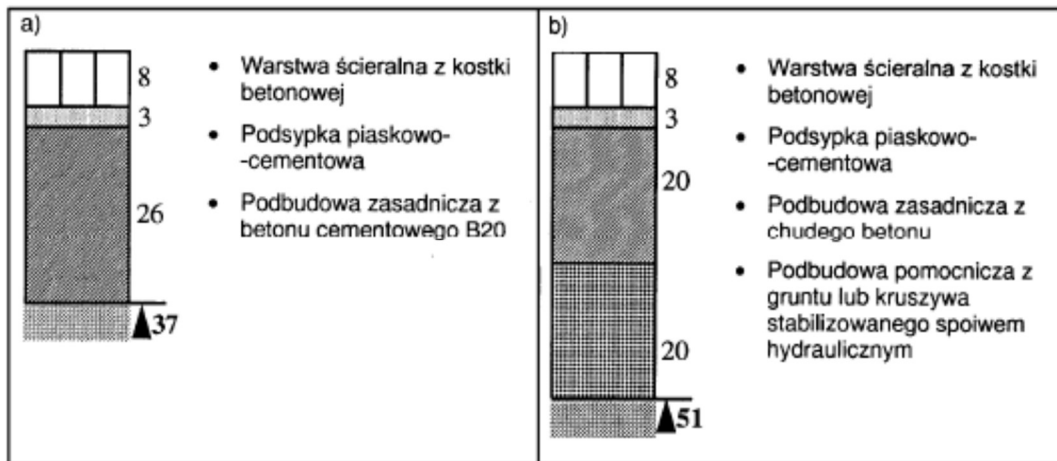

2. Nawierzchnia jezdni dróg klasy L (lokalnych) i D (dojazdowych) w strefie zamieszkania (na podłożu G1 o module sprężystości (wtórny) ≥ 100 MPa)

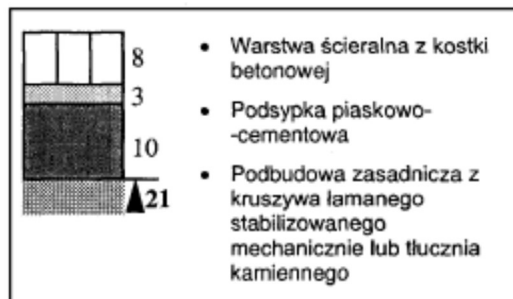

3. Nawierzchnia chodnika

a) z dopuszczeniem postoju samochodów o masie całkowitej ≤ 2500 kg, na podłożu G1 o module sprężystości (wtórny) ≥ 80 MPa

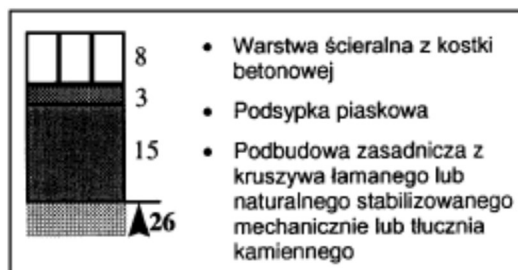

b) wyłącznie dla ruchu pieszych

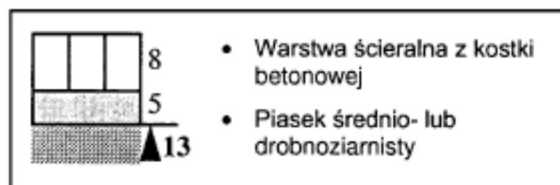

4. Nawierzchnia ścieżek rowerowych

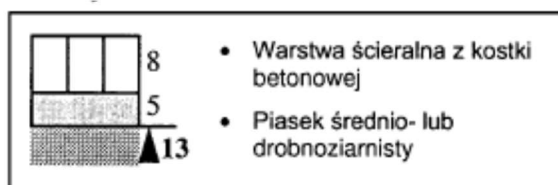

5. Nawierzchnia przeznaczona do postoju pojazdów i jezdni manewrowej (m.in. na parkingu)

5.1. dla samochodów o masie całkowitej ≤ 2500 kg, na podłożu G1 o module sprężystości (wtórnym) ≥ 100 MPa

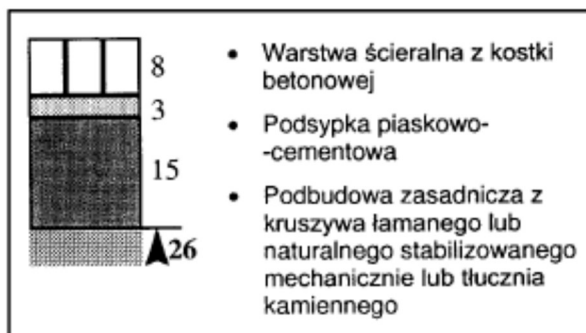

5.2. dla samochodów ciężarowych na podłożu G1 o module sprężystości (wtórnym) ≥ 120 MPa

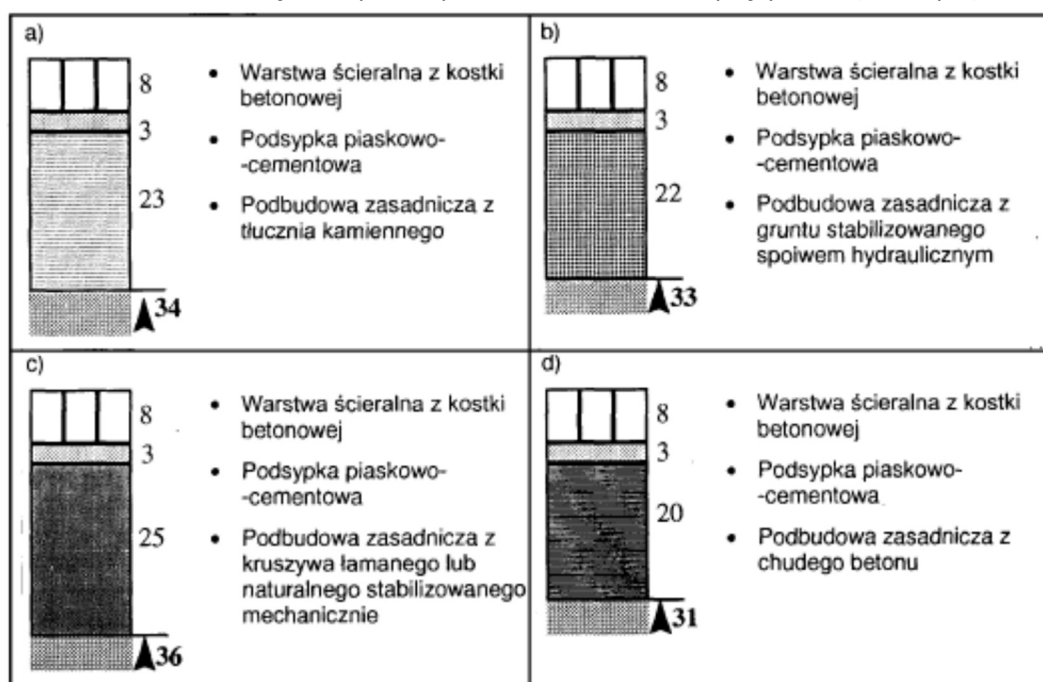

ZAŁĄCZNIK 5

Przykłady deseni układania betonowych kostek brukowych (wg literatury podanej w zał. 1)

a) desień w jodełkę

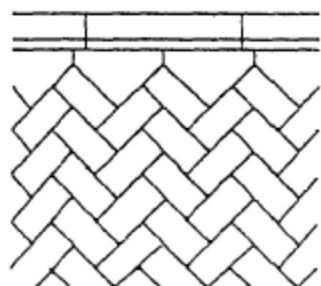

wykończenie z infułami

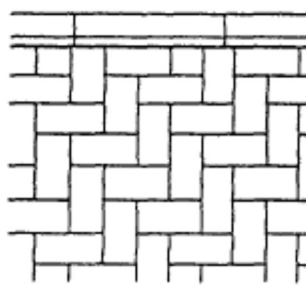

prostopadłe

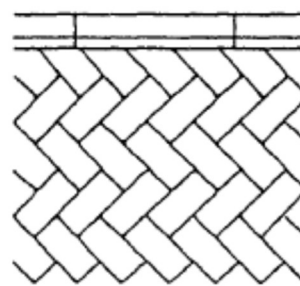

z przycinaniem kostek

b) desień w rzędy proste

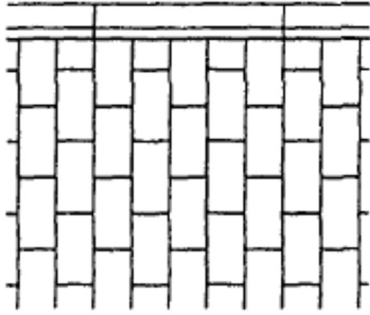

c) deseń koszykowy

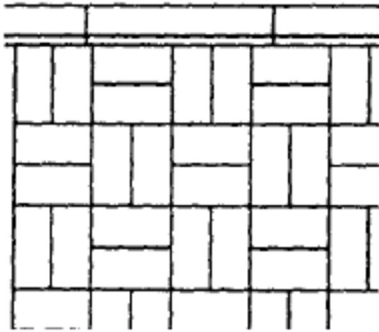

d) wzory dekoracyjne

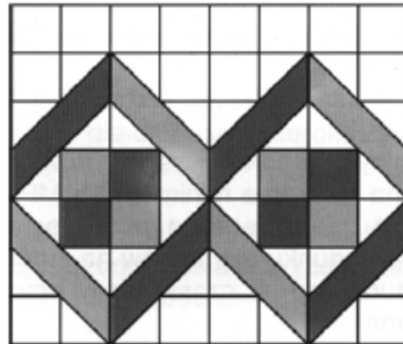
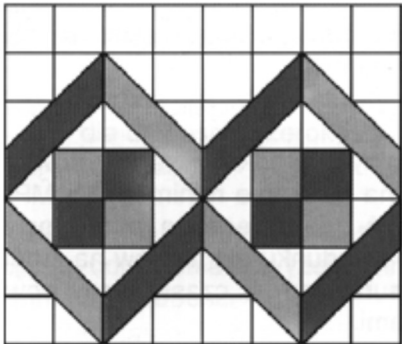

OGRODZENIA PANELOWE

11. WSTĘP

11.1. Przedmiot SST

Przedmiotem niniejszej specyfikacji technicznej są wymagania dotyczące wykonania i odbioru robót ogrodzenia systemie panelowym.

11.2. Zakres stosowania ST

Specyfikacja techniczna jest stosowana jako dokument przetargowy i kontraktowy przy zleceniu i realizacji robót wymienionych pkt. 1.1

11.3. Określenia podstawowe

Ogrodzenie panelowe systemowe – ogrodzenie składające się z paneli wykonanych technologią zgrzewania poziomych i pionowych prętów stalowych różnych wysokościach i średnicach, słupków montażowych, systemu mocowań oraz prefabrykowanej podmurówki (cokołu).

Pozostałe określenia podane w specyfikacji technicznej /ST / zgodne z obowiązującymi normami i wytycznymi.

11.4. Zakres robót objęty specyfikacją

Roboty, których dotyczy specyfikacja obejmują wszystkie czynności związane z wykonaniem nowego i rozbiórką ogrodzenia istniejącego terenu szkoły na podstawie posiadanej dokumentacji budowlanej.

Informacje o terenie budowy zgodnie z dokumentacją.

W skład robót wchodzi:

11.4.1. Roboty budowlano-montażowe

- wykonać i osadzić słupki z profili zamkniętych zakończone deklami
- osadzić cokół z elementów betonowych na poziomie powierzchni gruntu
- wykonać i zamontować przęsła panelowe z drutu o grub. 5 mm
- wykonać i zamontować wrota wejściowe w miejscu wskazanym i uzgodnionym z upoważnionym przedstawicielem Zamawiającego.

Rys. Nr 1

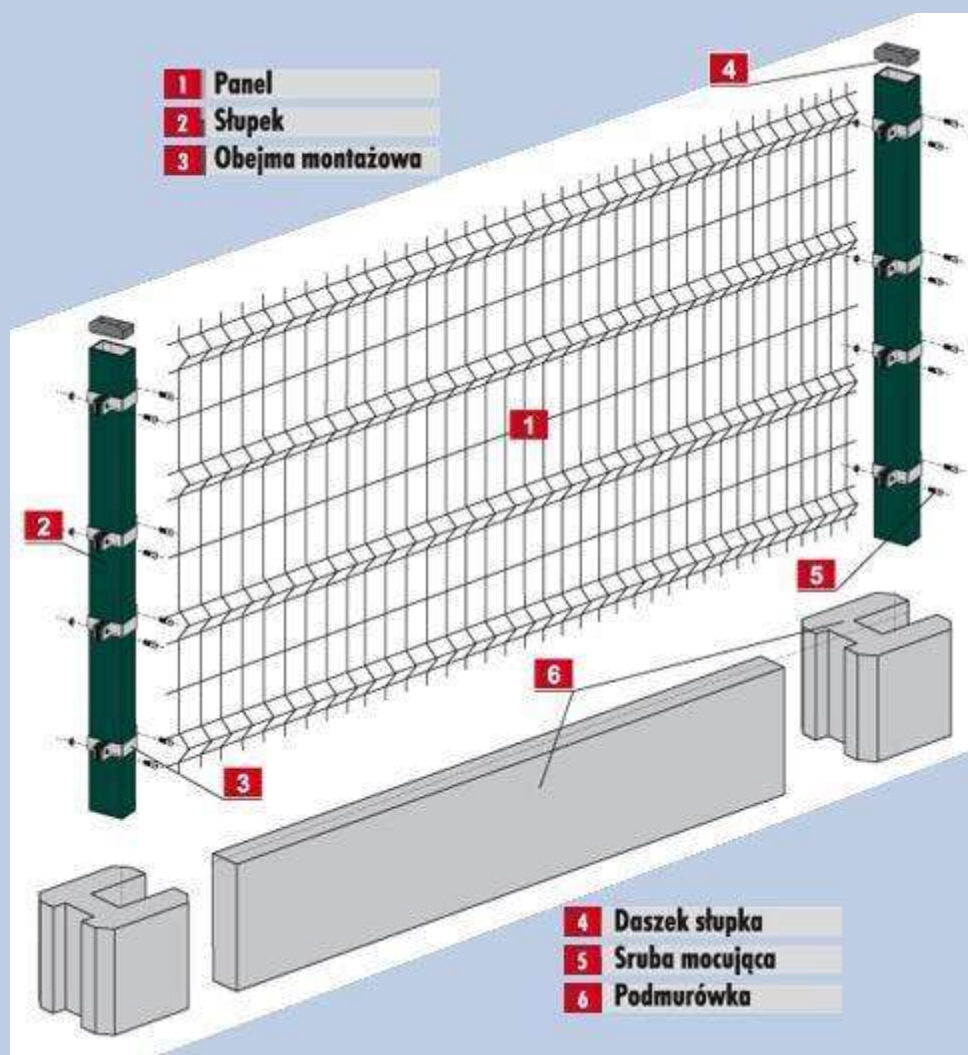

11.5. Ogólne wymagania dotyczące robót

Wykonawca robót jest odpowiedzialny za jakość wykonywanych robót oraz za zgodność z kosztorysem, specyfikacją techniczną i sztuką budowlaną.

11.5.1. Informacja o placu budowy

Na okres prowadzenia robót należy wydzielić teren objęty przebudową w taki sposób aby utrzymać normalne warunki użytkowania pozostałej części placu i chodników.

Na wykonawcy spoczywa odpowiedzialność za teren budowy od chwili przekazania do odbioru końcowego.

11.5.2. Ochrona środowiska

Wykonawca ma obowiązek znać i podejmować wszelkie konieczne kroki mające na celu stosowanie się do przepisów i norm dotyczących ochrony środowiska .

11.5.3. Ochrona przeciwpożarowa

Wykonawca będzie przestrzegać przepisy o ochronie p/pożarowej.

Wymagany sprzęt przeciwpożarowy będzie utrzymywany zgodnie z wymaganymi przepisami.

Materiały łatwopalne będą składowane i zabezpieczone przed dostępem osób trzecich zgodnie z obowiązującymi wymogami.

11.5.4. Bezpieczeństwo i higiena pracy

Podczas realizacji robót Wykonawca ma obowiązek zadbać o przestrzeganie przepisów bezpieczeństwa i higieny pracy w tym, aby personel nie wykonywał pracy w warunkach niebezpiecznych, szkodliwych dla zdrowia i życia oraz nie spełniających odpowiednich warunków sanitarnych .

12. MATERIAŁY

12.1. Ogrodzenie z paneli zgrzewanych.

Wysokość ogrodzenia 180 cm – panele o wysokości 1730 mm, słupki o wysokości 1800 mm. Rozstaw słupków do 250 cm. Panele i słupki ogrodzeniowe ocynkowane i malowane proszkowo na kolor. Słupki zamknięte u góry kapturkami z tworzywa sztucznego. Kolor słupków i przęseł (paneli systemowych) RAL 6005 – zielony.

Ogrodzenie z paneli ogrodzeniowych wysokości 1730 mm, pręty $\varnothing 5$ mm, oczko 5x20 cm, panele przetłaczane – liczba przetłoczeń 3, słupy o przekroju 60x40x2 mm w rozstawie 250 cm, montaż w fundamencie 50x50x100 cm z betonu C16/20. Długość słupków 265 cm, słupki zakotwione na głębokości min. 80 cm pod poziomem terenu. Do słupków w fundamencie przyspawane marki z płaskownika 4x40x250 – sztuk min. 2. Pod przęsłami fundament obrzeże betonowe 8x30x100 z gotowych elementów prefabrykowanych.

W ramach ogrodzenia zaprojektowano wykonanie furtki o szerokości 1,20 m.

12.2. Źródła uzyskania materiałów

Wbudowane materiały budowlane powinny spełniać wymagania jakościowe określone Polskimi Normami i posiadać aprobatami techniczne, świadectwa kwalifikacyjne, atesty.

12.3. Przechowywanie materiałów

Wykonawca zapewni, aby materiały przeznaczone do wbudowania były zabezpieczone przed zniszczeniem i zachowały swoją jakość.

Najlepiej by były przechowywane w zamkniętych, suchych magazynach, na utwardzonym podłożu.

13. SPRZĘT

Roboty należy wykonywać odpowiednim sprzętem, którego użycie nie wpłynie niekorzystnie na jakość wykonywanych robót.

Sprzęt powinien być utrzymywany w dobrym stanie technicznym i gotowości do pracy.

14. TRANSPORT

Wyroby do transportu należy zabezpieczyć przed uszkodzeniami mechanicznymi poprzez odpowiednie opakowanie. Należy je również zabezpieczyć przed przesunięciami i utratą stateczności. Wykonawca na bieżąco i na własny koszt będzie usuwać wszelkie zabrudzenia spowodowane jego pojazdami na drogach dojazdowych do miejsca robót.

15. WYKONANIE ROBÓT

15.1. Roboty rozbiórkowe:

- rozebranie zniszczonego ogrodzenia z siatki ze słupkami stalowymi wraz z demontażem istniejących urządzeń placu zabaw,
- wywóz gruzu i materiałów z rozbiórki samochodem samowładowczym na odległość do 6 km

15.2. Roboty budowlano-montażowe

- osadzenie (zabetonowanie – beton C16/20) w gniazdach wykonanych w gruncie głębokości 105cm słupków z profili stalowych prostokątnych o wymiarach 40x60x2mm i rozstawie 2,50 m zakończonych zaślepkami z tworzywa sztucznego oraz elementów betonowych prefabrykowanych podmurówki (cokołu) wysokości 25 cm, Przekrój dołów na słupki 40x40cm.
- montaż obejmami montażowymi paneli ogrodzeniowych z prętów o grub. drutu 5 mm ocynkowanych ogniowo, zgrzewanych co 5 cm w pionie i co 20 cm w poziomie. Wymiary przęsła 173 x 250 cm,
- wykonanie i montaż furtki wejściowej wykonanej na wzór przęsła ogrodzenia panelowego. Rama ze stali profilowanej 40 x 60 mm, druty grub. 5 mm ocynkowane ogniowo, zgrzewane co 5 cm w pionie i co 20 cm w poziomie. Wrota szerokości 120 cm i wysokości 150 cm. Słupki z profili stalowych kwadratowych 80x80mm obsadzone na głębokość 100-110cm. Przekrój gniazd 50x50cm.
- plantowanie ziemi wokół cokołu celem odpowiedniego ukształtowania i wyrównania terenu
- Wykonanie dołów pod słupki

Najpierw należy wykonać doły pod słupki narożne, bramowe i na załamaniach ogrodzenia a następnie dokonać podziału odcinków prostych na mniejsze odległości po 2,50m dla ogrodzenia panelowego.

- Ustawienie słupków

Słupki bez względu na rodzaj i sposób osadzenia w gruncie, powinny stać pionowo w linii ogrodzenia a ich wierzchołki powinny znajdować się odcinkami na jednakowej wysokości. Słupki dokładnie obetonować do poziomu terenu betonem C16/20. Dopuszcza się zmianę wysokości odcinkami w zależności od ukształtowania terenu po uzgodnieniu z przedstawicielem Zamawiającego.

- Montaż ogrodzenia panelowego.

Prace wykonać zgodnie z instrukcją producenta wybranego systemu z zachowaniem wymiarów określonych w dokumentacji.

16. KONTROLA JAKOŚCI

Program zapewnienia jakości

Wykonawca jest zobowiązany do opracowania i przedstawienia do zaakceptowania przez inspektora nadzoru programu zapewnienia jakości, w którym przedstawi zamierzony sposób wykonania robót, możliwości techniczne, kadrowe i organizacyjne gwarantujące prawidłowe wykonanie robót.

16.1. Zasady kontroli jakości

Za pełną kontrolę jakości robót i stosowanych materiałów odpowiada Wykonawca.

17. OBMIAR ROBÓT

Jednostkami obmiarowymi są jednostki przyjęte w dokumentacji kosztorysowej.

18. ODBIÓR ROBÓT

Roboty podlegają odbiorowi:

- odbiorowi robót zanikających i ulegających zakryciu - odbiorowi końcowemu,
- odbiorowi pogwarancyjnemu po upływie okresu gwarancji.

19. PODSTAWA PŁATNOŚCI

Płatność, sposób i terminy określa umowa sporządzona między Zamawiającym a Wykonawcą.

20. PRZEPISY ZWIĄZANE

- Ustawa z dn. 7 lipca 1994r. – Prawo Budowlane – Dz. U. z 2003 r. Nr 207,poz.2016 z póź. zmianami
- Ustawa z dn. 29 stycznia 2004r.- Prawo Zamówień Publicznych – Dz. U. Nr 19,poz. 177
- Ustawa z dn. 16 kwietnia 2004r. o wyrobach budowlanych - Dz. U. Nr 92, poz.881
- Ustawa z dn. 24 sierpnia 1991r. – o ochronie przeciwpożarowej – Dz. U. z 2002 Nr 147,poz.1229
- Ustawa z dn. 21 marca 1985r. – o drogach publicznych – Dz. U. z 2004r. Nr204,poz. 2086
- Warunki techniczne wykonania i odbioru robót budowlano-montażowych / tom I-V / Wydaw. Arkady
- Rozporządzenie Ministra Infrastruktury z dnia 11.08.2004 r o certyfikatach bezpieczeństwa na materiałach budowlanych w sprawie deklarowania zgodności wyrobów budowlanych oraz sposobu znakowania ich znakiem budowlanym (Dz. U. Nr 198, poz. 2041)
- instrukcje ITB
- instrukcje producentów

TEREN ZIELONY

1. WSTĘP

1.1. Przedmiot SST

Przedmiotem niniejszej Specyfikacji Technicznej są wymagania dotyczące wykonania i odbioru robót związanych z kształtowaniem terenów zielonych w ramach zadania pod nazwą: „Rozbudowa, remont i przebudowa budynku wraz ze zmianą sposobu użytkowania budynku byłej szkoły na centrum opiekuńczo-mieszkalne wraz z budową szamba szczelnego i niezbędnej infrastruktury.”.

1.2. ZAKRES STOSOWANIA SST

Szczegółowa specyfikacja techniczna stanowi dokument przetargowy.

1.3. ZAKRES ROBÓT OBJĘTYCH SST

Ustalenia zawarte w niniejszej specyfikacji dotyczą zasad prowadzenia robót związanych z sadzeniem drzew, krzewów, bylin, oraz wykonaniem trawników.

1.4. OKREŚLENIA PODSTAWOWE

drzewa w formie piennej – drzewo o prostym pniu i koronie typowej dla gatunku. Przewodnik wykształcony od korzenia do pąka szczytowego i równomiernie rozłożone pędy korony. Wysokość pnia drzew od 180 do 220 cm. Obwód pnia mierzony na wys 100 cm.

drzewa w formie wielopniowej - drzewo poddane przynajmniej trzykrotnemu szkółkowaniu. Pnie rozchodzą się u podstawy na wysokości max 50 cm.

rośliny okrywowe - niskie, płasko rosnące, pokładające się lub ścielące rośliny, których szerokość przekracza znacznie wysokość, nadające się do okrycia gleby. Rośliny te powinny być równomiernie rozkrzewione tak, aby ich rzut był zbliżony kształtem do koła.

rośliny uprawiane w pojemnikach - rośliny uprawiane i sprzedawane w pojemnikach, o pojemności i kształcie dostosowanym do wielkości roślin i ich systemu korzeniowego.

bryła korzeniowa – uformowana przez szkółkowanie bryła ziemi z przerastającymi ją korzeniami rośliny

ziemia urodzajna, kompostowa – ziemia posiadająca właściwości zapewniające roślinom prawidłowy rozwój

materiał roślinny – sadzonki drzew i krzewów

strefa korzeniowa – przestrzeń występowania korzeni drzew odpowiadająca w przybliżeniu rzutowi ich korony

Pozostałe określenia podstawowe są zgodne z obowiązującymi, odpowiednimi Polskimi Normami.

1.5. WARUNKI PRZYSTĄPIENIA DO WYKONANIA ROBÓT

Przed przystąpieniem do wykonywania robót należy zapoznać się z kompletną Dokumentacją Projektową. Roboty można rozpocząć po oznakowaniu i ogrodzeniu Działki – obszaru Inwestycji, po należytych przygotowaniach Placu Budowy i starannym przygotowaniu się Wykonawcy do prowadzenia robót pod względem organizacyjnym, materiałowym, sprzętowym oraz odpowiednim przygotowaniu pracowników. Roboty należy rozpocząć zgodnie z ogólnie przyjętymi zasadami sztuki Ogrodniczej, z 205

należyta starannością i fachowością, przez osoby do tego uprawnione, odpowiednio przeszkolone oraz przygotowane.

2. WYMAGANIA DOTYCZĄCE ZABEZPIECZENIA DRZEW NA OKRES PROWADZENIA PRAC BUDOWLANYCH

W czasie trwania budowy w sąsiedztwie istniejących drzew, następuje pogorszenie warunków glebowych, co niekorzystnie wpływa na wzrost i rozwój tych drzew. Na placu budowy żadne drzewa nie mogą pozostawać bez skutecznego zabezpieczenia, nawet jeśli nie przewiduje się w ich pobliżu transportu lub pracy ciężkiego sprzętu mechanicznego. Drzewa na placach budów muszą być zabezpieczone przed uszkodzeniami zgodnie z wymogami prawa budowlanego oraz pozostałych przepisów nakładających obowiązek ochrony i utrzymania zieleni w należytym stanie. Przepisy te nakładają obowiązek skutecznego zabezpieczenia drzew w ich części nadziemnej (pień, kora) i podziemnej (korzenie wraz z glebą). Dotyczy to zarówno bezpośredniego zabezpieczenia drzew, jak i sposobu prowadzenia robót (roboty muszą być prowadzone w sposób nie szkodzący drzewom).

- wykopy w strefie korzeniowej należy wykonać ręcznie
- korzenie uszkodzone o średnicy powyżej 2 cm należy opatrzyć środkiem do zamykania skaleczeń drzewa, a te poniżej 2 cm – aktywnym środkiem wspomagającym wzrost korzeni
- naderwane korzenie należy równo obciąć
- odłonięte korzenie przykryć materiałem jutowym, matami słomianymi itp.
- strefę korzeniową należy zabezpieczyć stabilnym ogrodzeniem o wysokości minimum 1,80 cm, w przypadku braku miejsca pień należy otoczyć drewnianymi deskami, amortyzowanymi od wewnątrz np. starymi oponami czy rurami drenarskimi
- zabrania się skażania gruntów w strefie korzeniowej poprzez składowanie środków chemicznych, materiałów budowlanych
- skaleczenia pnia, konarów należy natychmiast opatrzyć
- należy unikać przejeżdżania, parkowania maszyn budowlanych, a także składowania materiałów budowlanych w strefie korzeniowej drzew

3. WYMAGANIA DOTYCZĄCE MATERIAŁÓW

3.1. WYMAGANIA OGÓLNE DOT. MATERIAŁU ROŚLINNEGO

Materiał roślinny powinien być zgodny z normą PN-R-67023 i PN-R-67022, właściwie oznaczony, tzn. musi mieć etykiety, na których podana jest właściwa nazwa łacińska, forma, wybór, wysokość pnia, numer normy. Materiał szkółkarski roślin ozdobnych przeznaczony do handlu musi być czysty odmianowo, wyprodukowany zgodnie z zasadami agrotechniki szkółkarskiej i odpowiadać określonym w zaleceniach wymaganiom. Rośliny powinny być zdrewniałe, zahartowane oraz prawidłowo uformowane z zachowaniem charakterystycznych dla gatunku i odmiany pokroju, wysokości, szerokości i długości pędów a także równomiernego rozkrzewienia i rozgałęzienia. Powinny być zachowane odpowiednie proporcje między pniem i koroną. Materiał musi być zdrowy, bez śladów żerowania szkodników, uszkodzeń mechanicznych, objawów będących skutkiem niewłaściwego nawożenia i agrotechniki. System korzeniowy powinien być dobrze wykształcony, nieuszkodzony, odpowiedni dla danego gatunku, odmiany i wieku rośliny. Bryła korzeniowa powinna być dobrze przerośnięta i odpowiednio duża w zależności od gatunku, odmiany i wieku rośliny. Rośliny pojemnikowe powinny posiadać silnie przerośniętą bryłę korzeniową i być uprawiane w pojemnikach o pojemności proporcjonalnej do wielkości rośliny. Roślina musi rosnąć w pojemniku minimum jeden sezon wegetacyjny, ale nie więcej niż dwa sezony. Krzewy nie mogą być

produkowane w pojemnikach ażurowych. Ponadto rośliny pojemnikowe powinny odpowiadać wszystkim wyżej wymienionym wymaganiom. W ofertach, na etykietach, listach przewozowych itd. dotyczących roślin pojemnikowych powinna być podana pojemność i rodzaj pojemnika. Rośliny muszą być za każdym razem szkółkowane w rozstawie umożliwiającej odpowiednie wykształcenie korony.

Wady niedopuszczalne:

- silne uszkodzenia mechaniczne roślin
- ślady żerowania szkodników
- oznaki chorobowe
- zwiędnięcia i pomarszczenia kory na korzeniach i częściach naziemnych
- martwica i pęknięcia kory
- uszkodzenia pąka szczytowego przewodnika
- dwupędowe korony drzew formy piennej
- uszkodzenia lub przesuszenie bryły korzeniowej

3.2. WYMAGANIA SZCZEGÓŁOWE

Materiał roślinny powinien być prawidłowo uformowany z zachowaniem pokroju charakterystycznego dla gatunku i odmiany oraz posiadać następujące cechy:

DRZEWA:

Sadzonki drzew powinny być prawidłowo uformowane z zachowaniem pokroju charakterystycznego dla gatunku i odmiany oraz posiadać następujące cechy:

- pąk szczytowy przewodnika powinien być wyraźnie uformowany
- korona, co najmniej dwuletnia, uformowana na wysokości odpowiedniej dla gatunku lub odmiany
- obwód pnia mierzonego na wysokości 100 cm od powierzchni ziemi wg tabeli specyfikacji materiału roślinnego
- przyrost ostatniego roku powinien wyraźnie i prosto przedłużać przewodnik
- system korzeniowy powinien być skupiony i prawidłowo rozwinięty
- na korzeniach szkieletowych powinny występować liczne korzenie drobne
- u roślin sadzonych z bryłą korzeniową, bryła korzeniowa powinna być prawidłowo uformowana i nie uszkodzona
- rośliny z bryłą korzeniową muszą mieć opakowanie bryły korzeniowej lub być w pojemnikach
- pędy korony u drzew nie powinny być przycięte, chyba, że jest to cięcie formujące, np. u form kulistych
- pędy boczne korony drzewa powinny być równomiernie rozmieszczone
- przewodnik powinien być praktycznie prosty
- blizny na przewodniku powinny być dobrze zarośnięte
- każda sadzonka powinna być zamocowana do minimum trzech palików podtrzymujących

KRZEWY:

- bryła korzeniowa powinna być prawidłowo uformowana i nie uszkodzona
- wysokość części nadziemnej zgodna z zamieszczoną poniżej specyfikacją materiału roślinnego

- muszą być dwa razy szkółkowane i mieć przynajmniej 3 dobrze wykształcone pędy główne z typowymi dla odmiany rozgałęzieniami

NASIONA TRAW

Nasiona traw najczęściej występują w postaci gotowych mieszanek z nasion różnych gatunków. Gotowa mieszanka traw powinna mieć oznaczony procentowy skład gatunkowy, klasę, numer normy wg której została wyprodukowana, zdolność kiełkowania.

3.3. WYMAGANIA DOTYCZĄCE INNYCH MATERIAŁÓW

Należy stosować materiały posiadające aktualne atesty, certyfikaty, aprobaty bądź oświadczenia zgodności z normą, a w szczególności zgodnie z zasadami postępowania i wytycznymi technologicznymi, określonymi w załącznikach do tych dokumentów.

ZIEMIA URODZAJNA powinna mieć gruzełkową strukturę i charakteryzować się dużą porowatością. Zawartość materii organicznej powinna wahać się między 2-5%. Jej odczyn powinien być zbliżony do naturalnego (pH 6,0 – 7,5) Powinna zawierać możliwie najmniej grudek, kamienia, oraz korzeni chwastów trwałych. Nie należy stosować torfu jako ziemi urodzajnej, gdyż nie posiada on właściwych cech mechanicznych podłoża pod tereny zieleni, ulega przesychnaniu i rozwiewaniu. Jego ewentualny udział jako domieszka mająca wpływ na pojemność wodną nie może objętościowo przekroczyć 7%. Ziemia urodzajna powinna być wyrównana zgodnie z rzędnymi, uwzględniając przewidzianą na danym obszarze grubość warstwy ściółki.

ZIEMIA KOMPOSTOWA Do nawożenia gleby mogą być stosowane komposty, powstające w wyniku rozkładu różnych odpadków roślinnych i zwierzęcych (np. torfu, fekaliów, kory drzewnej, chwastów, plewów), przy kompostowaniu ich na otwartym powietrzu w przyzmacach, w sposób i w warunkach zapewniających utrzymanie wymaganych cech i wskaźników jakości kompostu.

KORA wykorzystana przy mulczowaniu powinna być uprzednio kompostowana przez sześć tygodni z dodatkiem około 1 kg azotu na metr kubiczny kory. Taki zabieg przyspiesza rozkład kory, doprowadza do właściwych relacji węgla i azotu oraz zabija patogeny chorobowe, jajka i szkodliwe insekty. Zastosowana ściółka powinna być gruboziarnista.

PALIKI uzyskane z drewna drzew iglastych. Wysokość wyjściowa 2,5 m, podczas sadzenia dostosowana w ten sposób, żeby nie wchodziła w koronę drzewa. Średnica 8-10 cm. Ostro ociosany koniec zabezpieczony środkami konserwującymi nieszkodliwymi dla roślin lub opalony

WIĄZADŁA pasy miękkiej elastycznej tkaniny szerokości 3-4 cm

4. WYMAGANIA DOTYCZĄCE SPRZĘTU

Używany sprzęt powinien mieć wszystkie aktualnie wymagane dokumenty, dopuszczające go do stosowania, potwierdzone przez dozór techniczny. Stosowany sprzęt powinien być utrzymywany w ciągłej sprawności technicznej, winien być należycie konserwowany, a okresowe przeglądy wykonywane systematycznie i zgodnie z przepisami, winny być potwierdzone odpowiednimi dokumentami. Sprzęt powinien być zawsze zabezpieczony przed użyciem go przez osoby nie powołane, nieodpowiednie czy nie przygotowane do jego użytkowania. Roboty należy prowadzić zgodnie z ogólnie przyjętymi zasadami sztuki ogrodniczej, z należytą starannością i fachowością, przez osoby do tego uprawnione odpowiednio przeszkolone oraz przygotowane, w przypadkach

wymaganych prawem pod nadzorem osób uprawnionych. Wykonawca przystępujący do wykonania zieleni powinien wykazać się możliwością korzystania z następującego sprzętu:

- glebogryzarki
- wału kolczatki oraz wału gładkiego do zakładania trawników,
- kosiarki mechanicznej do pielęgnacji trawników,
- środków transportu umożliwiającego wywiezienie z terenu budowy zanieczyszczeń, oraz dowóz materiałów potrzebnych do wykonania robót

5. WYMAGANIA DOTYCZĄCE TRANSPORTU

Transport materiałów do zieleni może być dowolny pod warunkiem, że nie uszkodzi, ani też nie pogorszy jakości transportowanych materiałów. W czasie transportu drzewa i krzewy muszą być zabezpieczone przed uszkodzeniem bryły korzeniowej lub korzeni i pędów. Rośliny z bryłą korzeniową muszą mieć opakowane bryły korzeniowe lub być w pojemnikach. Drzewa i krzewy mogą być przewożone wszystkimi środkami transportowymi. W czasie transportu należy zabezpieczyć je przed wyschnięciem i przemarznięciem. Drzewa i krzewy po dostarczeniu na miejsce przeznaczenia powinny być natychmiast sadzone. Jeśli jest to niemożliwe, należy je zadołować w miejscu ocienionym i nieprzewiewnym, a w razie suszy podlewać.

6. WARUNKI PROWADZENIA ROBÓT

- Roboty należy prowadzić zgodnie z obowiązującymi normami polskimi.
- W przypadku braku takich norm należy oprzeć się na normach kraju, z którego pochodzi dana technologia czy materiał.
- Roboty prowadzić zgodnie z normami zakładowymi, instrukcjami, oraz innymi dokumentami autoryzowanymi przez producentów wbudowanych materiałów, bądź stosowanych technologii, chronionych patentami czy znakami firmowymi tych producentów.
- Roboty należy prowadzić zgodnie z ogólnymi wytycznymi inwestycji.

6.1. WYMAGANIA DOTYCZĄCE PRZYGOTOWANIA PODŁOŻA

6.1.1. OGÓLNE WYMAGANIA W STOSUNKU DO PRZYGOTOWANIA PODŁOŻA

Teren objęty przygotowaniem gleby pod nasadzenia powinien zostać oczyszczony z resztek budowlanych, gruzu i śmieci i kamieni powyżej 2 cm średnicy, przez zebranie ich w przyzmy i wywiezienie z terenu budowy z załadunkiem na środki transportowe i wyładowaniem na wysypisko. Kolejnym etapem jest zerwanie darni w warstwie 8 cm, zebranie jej w przyzmy i wywiezienie z terenu budowy z załadunkiem na środki transportowe i wyładowaniem na wysypisko, lub inne miejsce gdzie zostanie ona wykorzystana do produkcji kompostu. Kolejnym krokiem jest ręczne rozścielenie ziemi urodzajnej, kompostowej, lub podłoża dla roślin kwasolubnych, z transportem taczkami, następnie orka gleby glebogryzarką i wyrównanie powierzchni gleby grabiami. W strefach korzeniowych drzew rosnących na terenie budowy należy dostosować technikę i głębokość wykonywanych prac agrotechnicznych w taki sposób, aby nie uszkodzić korzeni tych drzew. Nie należy stosować nawozów sztucznych i chemicznych środków ochrony roślin

6.1.2. WYMAGANIA DOTYCZĄCE PRZYGOTOWANIA PODŁOŻA POD NASADZENIA DRZEW I KRZEWÓW

Teren objęty przygotowaniem podłoża pod nasadzenia drzew i krzewów wyznacza dla pojedynczych krzewów promień 0,5 m od miejsca sadzenia, dla drzew promień 0,7 m. Dla grup i szpalerów krzewów obszar objęty przygotowaniem podłoża obejmuje przestrzeń między krzewami której zewnętrzna krawędź znajduje się min 0,5 m od skrajnie położonych krzewów. Na tym obszarze należy

rozścielić 10 cm warstwę ziemi urodzajnej, dla roślin kwasolubnych w przypadku różaneczników ziemię urodzajną przemieszać za pomocą glebogryzarki na głębokość 25 cm.

6.1.3. WYMAGANIA DOTYCZĄCE PRZYGOTOWANIA PODŁOŻA POD NASADZENIA PAPROCI I TRAW OZDOBNYCH

Na obszarze przeznaczonym pod nasadzenia traw ozdobnych należy:

- rozścielić 10 cm warstwę ziemi urodzajnej ziemi dla roślin kwasolubnych w przypadku różaneczników
- przemieszać za pomocą glebogryzarki na głębokość 25 cm. Na obszarze przeznaczonym pod nasadzenia paproci należy
- rozścielić 7 cm warstwę ziemi kompostowej
- przemieszać ręcznie na głębokość 15 cm.

6.1.4. WYMAGANIA DOTYCZĄCE PRZYGOTOWANIA PODŁOŻA POD TRAWNIKI

Pod siew trawników przewiduje się nawiezienie 7 cm ziemi urodzajnej o pH ok.7, dobrej przepuszczalności i strukturze i przekopanie jej na głębokość 10 cm z gruntem rodzimym. Optymalny skład powstałej w wyniku przemieszania z gruntem rodzimym gleby powinien kształtować się następująco: 35-45% - piasek gruboziarnisty (2—0,2 mm), 35-45% piasek drobnoziarnisty (0,2-0,02 mm), 12-18% frakcja iłowa i pyłowa (0,02-0mm), 3-5% humus.

6.2. WYMAGANIA DOTYCZĄCE WYKONANIA NASADZEŃ

6.2.1. WYMAGANIA DOTYCZĄCE SADZENIA DRZEW

Po wyznaczeniu miejsca sadzenia drzewa należy wykopać dół. Doły do sadzenia drzew powinny być od 2 do 3 razy większe niż bryła korzeniowa. Drzewa z bryłą korzeniową nie można podnosić za pień i koronę, a jedynie za bryłę korzeniową. Siatkę można poluzować jedynie wtedy, gdy zachodzi ryzyko uszkodzenia szyjki korzeniowej drzewa. Bryłę korzeniową należy ustawić na podłożu ubitym do 90 %. Drzewo po zasypaniu dołu powinno rosnąć na takiej samej głębokości jak w szkółce. Dół powinien zostać zasypany ziemią urodzajną np. kompostową wymieszaną w proporcji 3:1 z wykopaną wierzchnią warstwą gruntu. Ziemię pozostałą po wykopaniu dołów należy wywieźć z terenu budowy. Drzewo należy zabezpieczyć trzema palikami i odpowiednim wiązaniem. Paliki powinny być wbite po włożeniu bryły korzeniowej do dołu, lecz przed jej zasypaniem, na głębokość ok. 70,0 cm. Paliki należy usztywnić trzema poprzecznymi półokrągłakami, o długości około 60 cm każdy. Paliki nie mogą ocierać korony młodych drzew. Paliki powinny być umieszczone w takiej odległości od pnia, aby nie uszkadzały systemu korzeniowego. Powinny być elastycznie połączone z pniem za pomocą wiązadeł. Po roku paliki powinny być usunięte. Dookoła pnia drzewa należy uformować misę o promieniu 0,7 m. Misa powinna być wyściółkowana korą w warstwie 8 cm. Po posadzeniu drzewa należy je obficie podlać.

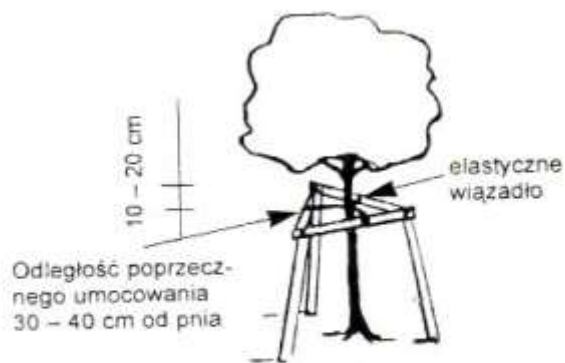

TRZYPUNKTOWY STELAŻ ZABEZPIEZAJĄCY

Mocowanie prostopadłymi palikami. *H.B. Szczepanowska*

6.2.2. WYMAGANIA DOTYCZĄCE SADZENIA KRZEWÓW

Po wyznaczeniu miejsca sadzenia krzewów należy wykopać dół. Doły do sadzenia krzewów powinny być o 20 cm szersze i 20 cm głębsze niż bryła korzeniowa. Pojemniki zabezpieczające bryłę korzeniową należy usunąć przed sadzeniem rośliny. Doły powinny zostać wypełnione mieszanką ziemi urodzajnej oraz wykopanej wcześniej wierzchniej warstwy gleby w stosunku 3:1. Ziemię pozostałą po wykopaniu dołów należy wywieźć z terenu budowy. W przypadku rhododendronów zamiast ziemi urodzajnej należy zastosować specjalistyczne podłoże do roślin kwasolubnych, a wielkość dołu zwiększyć o kolejne 20 cm szerokości i 10 cm głębokości. Przestrzeń uprzednio przygotowaną pod nasadzenia krzewów należy ściółkować korą o warstwie 8 cm. Po posadzeniu krzewy należy obficie podlać.

6.2.3. WYMAGANIA DOTYCZĄCE SADZENIA PAPROCI I TRAW OZDOBNYCH

Po wyznaczeniu miejsca sadzenia paproci i traw ozdobnych należy wykopać dół. Doły do sadzenia roślin powinny być o 10 cm szersze i 5 cm głębsze niż bryła korzeniowa. Pojemniki zabezpieczające bryłę korzeniową należy usunąć przed sadzeniem rośliny. Doły powinny zostać wypełnione ziemią z wierzchniej warstwy wykopu. Ziemię pozostałą po wykopaniu dołów należy wywieźć z terenu budowy. Teren objęty nasadzeniami traw ozdobnych należy ściółkować grysem sjenitowym szarym frakcji 8-16 mm w warstwie 3 cm. Teren objęty nasadzeniami paproci ściółkować 5 cm warstwą kory sosnowej.

6.2.4. WYMAGANIA DOTYCZĄCE WYKONANIA TRAWNIKÓW

Przed siewem nasion trawy ziemię należy wałować wałem gładkim, a potem wałem - kolczatką lub zagrabić. Siew powinien być dokonany w dni bezwietrzne. Okres siania - najlepszy okres wiosenny, najpóźniej do połowy września. Na terenie płaskim nasiona traw wysiewane są w ilości 3,5 kg na 100 m². Przykrycie nasion poprzez przemieszanie z ziemią grabiami lub wałem kolczatką. Po wysiewie nasion ziemia powinna być wałowana lekkim wałem w celu ostatecznego wyrównania i stworzenia dobrych warunków dla podsiąkania wody. Jeżeli przykrycie nasion nastąpiło przez wałowanie kolczatką, można już nie stosować wału gładkiego.

6.3. WYMAGANIA DOTYCZĄCE PIELĘGNACJI NASADZEŃ

6.3.1. PIELĘGNACJA DRZEW I KRZEWÓW

Pielęgnacja drzew i krzewów objęta jest okresem gwarancyjnym wynoszącym 3 lata od dnia wykonania robót i polega na:

- podlewaniu
- odchwaszczaniu jeden raz w miesiącu w okresie wegetacyjnym
- usuwaniu odrostów korzeniowych
- poprawianiu misek
- okopczykowaniu drzew i krzewów jesienią
- rozgarnięciu kopczyków wiosną i uformowaniu misek
- wymianie uschniętych i uszkodzonych drzew i krzewów odbywającej się na zgłoszenie zarządcy terenu na bieżąco w ciągu trwania okresu wegetacyjnego przez cały okres gwarancyjny
- wymianie zniszczonych palików i wiązadeł
- przycięciu złamanych, chorych lub krzyżujących się gałęzi
- cięcia pielęgnacyjne i formujące
- nie należy stosować nawozów sztucznych, ani chemicznych środków ochrony roślin.

6.3.2. PIELĘGNACJA PAPROCI I TRAW OZDOBNYCH

Pielęgnacja paproci i traw ozdobnych objęta jest okresem gwarancyjnym wynoszącym trzy lata od dnia wykonania robót i polega na:

- podlewaniu w okresach suszy
- odchwaszczaniu jeden raz w miesiącu w okresie wegetacyjnym
- obcięciu w lutym zeschniętych pędów traw ozdobnych
- nie należy stosować nawozów sztucznych, ani chemicznych środków ochrony roślin.

6.3.3. PIELĘGNACJA TRAWNIKÓW

Pielęgnacja drzew i krzewów objęta jest okresem gwarancyjnym wynoszącym 3 lata od dnia wykonania robót i i polega przede wszystkim na ich koszeniu.

- pierwsze koszenie powinno być przeprowadzone, gdy trawa osiągnie wysokość około 10 cm
- następne koszenia powinny się odbywać w takich odstępach czasu, aby wysokość trawy przed kolejnym koszeniem nie przekraczała wysokości 10 do 12 cm
- ostatecznie, przedzimowe koszenie trawników powinno być wykonane z 1-miesięcznym wyprzedzeniem spodziewanego nastania mrozów (dla warunków klimatycznych Polski można przyjąć pierwszą połowę października)
- koszenia trawników w całym okresie pielęgnacji powinny się odbywać często i w regularnych odstępach czasu, przy czym częstość koszenia i wysokość cięcia, należy uzależniać od gatunku wysianej trawy - nie należy stosować nawozów sztucznych, ani chemicznych środków ochrony roślin.

7. KONTROLA JAKOŚCI WYKONYWANYCH ROBÓT

- Wykonawca jest odpowiedzialny, za jakość wykonywanych robót i ponosi wszelkie konsekwencje z tego wynikające
- Wykonawca dokonuje systematycznej kontroli jakości robót przez cały czas ich wykonywania i trwania budowy, aż do formalnego zakończenia prac, zgodnie z własnym systemem kontroli jakości
- Każdy element robót wykonawca zobowiązany jest zgłosić do odbioru zapisem do dziennika budowy
- Inwestor dokonuje systematycznej kontroli jakości robót przez cały czas ich wykonywania zgodnie z określonym systemem kontroli tj. przez Inspektora Nadzoru Zieleni, niezależnie od kontroli dokonywanej przez wykonawcę

- Kolejne etapy robót wykonawca może kontynuować po akceptacji poprzednich robót przez Inspektora Nadzoru Zieleni
- Projektant nie odpowiada za jakość prowadzonych robót, może jednak wskazać na nieprawidłowości występujące w trakcie całego procesu budowlanego i wpisem do Dziennika Budowy nakazać ich usunięcie.
- Kontrolę jakości robót należy przeprowadzić zgodnie z ogólnie przyjętymi zasadami sztuki ogrodniczej, z należytą starannością i fachowością przez osoby do tego uprawnione, odpowiednio przeszkolone oraz przygotowane.

7.1. KONTROLA JAKOŚCI ROBÓT W ZAKRESIE PRZYGOTOWANIA TERENU POD NASADZENIA

Kontrola w czasie przygotowania terenu pod nasadzenia polega na sprawdzeniu:

- oczyszczenia terenu z gruzu i zanieczyszczeń
- grubości warstwy rozścielonej ziemi urodzajnej

7.2. KONTROLA ROBÓT W ZAKRESIE SADZENIA I PIELĘGNACJI DRZEW I KRZEWÓW

Kontrola robót w zakresie sadzenia i pielęgnacji drzew i krzewów polega na sprawdzeniu:

- wielkości dołów pod drzewkami i krzewami
- zaprawienia dołów ziemią urodzajną
- zgodności realizacji obsadzenia w zakresie miejsc sadzenia, odległości sadzenia, zgodności gatunkowej i odmianowej, ilości roślin
- materiału roślinnego w zakresie wymagań jakościowych systemu korzeniowego, pokroju, wieku, zgodności z normami: PN-R-67022 i PN-R-67023
- opakowania, przechowywania i transportu materiału roślinnego
- prawidłowości osadzenia palików drewnianych i przymocowania ich do drzew
- odpowiednich terminów sadzenia
- wykonania prawidłowych misek przy drzewach po posadzeniu i podlaniu
- prawidłowego wykonania cięć formujących i pielęgnacyjnych - regularnego odchwaszczania
- okresów podlewania, zwłaszcza podczas suszy
- wymiany chorych, uszkodzonych i zdeformowanych drzew i krzewów

7.3. KONTROLA ROBÓT W ZAKRESIE SADZENIA TRAW OZDOBNYCH I PAPROCI:

Kontrola robót w zakresie sadzenia traw ozdobnych i paproci polega na sprawdzeniu:

- wielkości dołków pod roślinami
- zgodności realizacji obsadzenia w zakresie miejsc sadzenia, odległości sadzenia, zgodności gatunkowej i odmianowej, ilości roślin
- materiału roślinnego w zakresie wymagań jakościowych systemu korzeniowego, pokroju, wieku, zgodności z normami: PN-R-67022 i PN-R-67023
- opakowania, przechowywania i transportu materiału roślinnego
- odpowiednich terminów sadzenia
- regularnego odchwaszczania - okresów podlewania, zwłaszcza podczas suszy
- właściwego terminu cięcia suchych pędów traw ozdobnych
- wymiany chorych, uszkodzonych i zdeformowanych roślin

7.4. KONTROLA ROBÓT W ZAKRESIE ZAKŁADANIA I PIELĘGNACJI TRAWNIKÓW

Kontrola w czasie wykonywania trawników polega na sprawdzeniu:

- prawidłowego uwałowania terenu

- zgodności składu gotowej mieszanki traw z ustaleniami dokumentacji projektowej,
- gęstości zasiewu nasion - prawidłowej częstotliwości koszenia trawników i ich mechanicznego odchwaszczania - okresów podlewania, zwłaszcza podczas suszy
- dosiewania płaszczyzn trawników o zbyt małej gęstości wykiełkowanych ździebeł trawy.

8. OBMIAR I ODBIÓR ROBÓT

Ilość wykonywanych robót wykonawca zobowiązany jest systematycznie i narastająco wpisywać w Książce Obmiaru. Inspektor Nadzoru Zieleni potwierdza wyżej wymienione wpisy obmiarowe, każdorazowo po zakończeniu zamkniętego zadania czy etapu robót. Odbiór robót zostaje dokonany komisyjnie, z udziałem upoważnionych przedstawicieli wykonawcy, inwestora i projektanta, po zgłoszeniu przez wykonawcę gotowości do odbioru zadania. Gotowość do odbioru potwierdza inspektor nadzoru, po dołączeniu wszystkich wymaganych atestów, certyfikatów, świadectw dopuszczenia i złożeniu oświadczenia przez Kierownika Budowy o wykonaniu robót zgodnie z projektem, normami i zaleceniami projektanta oraz nadzoru. Jednostką obmiarową jest „sztuka” posadzonego drzewa krzewu, trawy ozdobnej, paproci, metr kwadratowy trawnika.

9. PODSTAWA PŁATNOŚCI

Podstawą płatności są ceny jednostkowe, skalkulowane przez wykonawcę. Cena jednostkowa skalkulowana przez wykonawcę jest ostateczna i wyklucza żądania dodatkowej zapłaty za wykonanie robót.

10. OPIS SPOSOBU OBLICZENIA CENY

Cena ofertowa podana w przedmiarze robót musi obejmować kompletny przedmiot zamówienia (całość robót) i uwzględniać wszelkie wymagania Zamawiającego kreślone w niniejszej Specyfikacji oraz obejmować wszelkie koszty, jakie poniesie wykonawca z tytułu należytej oraz zgodnej z obowiązującymi przepisami realizacji przedmiotu zamówienia. Szczegółowe informacje dotyczące sposobu obliczania ceny ofertowej podano w Przedmiarze Robót. Walutą oferty jest PLN. Wykonawca musi dostarczyć wyceniony przedmiar robót w PLN. Wykonawca musi wycenić wszystkie pozycje w Przedmiarze Robót zgodnie z wymaganiami zawartymi w niniejszej Specyfikacji. Nie będą dokonywane jakiegokolwiek odrębne płatności za pozycje, których cena nie została podana w wypełnionym Przedmiarze Robót. Cena oferty jest sumą (brutto) wymienioną w Formularzu Ofertowym z uwzględnieniem ewentualnych zmian wynikających z korekty omyłek rachunkowych w obliczaniu ceny. VAT winien być podany oddzielnie w Formularzu Oferty. VAT będzie płacony w kwotach należnych zgodnie z przepisami prawa polskiego dotyczącymi stawek VAT. Uważa się, że Cena Ofertowa podana w Formularzu Ofertowym zawiera każdy upust, jeśli jest oferowany. Jakikolwiek upust wskazany oddzielnie gdzie indziej w ofercie nie będzie brany pod uwagę.

11. NORMY PN-R-67022

- Materiał szkółkarski. Ozdobne drzewa i krzewy iglaste PN-R-67023
- Materiał szkółkarski. Ozdobne drzewa i krzewy liściaste